

## **CATA AG4-A600 fali páraelszívó**

**HU** Telepítési, használati és karbantartási utasítások

**EN** Installation, use and maintenance instructions

## Tartalom

BIZTONSÁGI UTASÍTÁSOK .....	3
TELEPÍTÉS (SZELLŐZŐNYÍLÁS KÍVÜL).....	5
Kezdje el használni a páraelszívót .....	8
KARBANTARTÁS ÉS TISZTÍTÁS .....	9
HIBAELHÁRÍTÁS .....	9
KÖRNYEZETVÉDELEM: .....	12

# **BIZTONSÁGI UTASÍTÁSOK**

Ez a kézikönyv elmagyarázza a páraelszívó megfelelő telepítését és használatát, kérjük, olvassa el figyelmesen használat előtt, még akkor is, ha már ismeri a terméket. A kézikönyvet a későbbi használatra biztonságos helyen kell tárolni.

## **Soha se:**

- Ne próbálja használni a páraelszívót a zsírszűrők nélkül, vagy ha a szűrők túlzottan zsírosak!
- Ne telepítse magasan elhelyezett grillsütővel ellátott tűzhely fölé.
- Ne hagyja felügyelet nélkül a serpenyőket használat közben, mert a túlhevült zsírok vagy olajok meggyulladhatnak.
- Soha ne hagyjon nyílt lángot a páraelszívó alatt.



- Ha a páraelszívó sérült, ne próbálja meg használni.
- Ne flambírozzon a páraelszívó alatt.
- **VIGYÁZAT:** A hozzáférhető részek főzőberendezésekkel történő használat esetén felforrósodhatnak.
- Afőzőlapon lévő főzőedények tartófelülete és a páraelszívó legalsó része közötti legkisebb távolság. (Ha a páraelszívó gázkészülék felett van elhelyezve, ennek a távolságnak legalább 65 cm-nek kell lennie)  
-•A levegő nem kerülhet olyan füstelvezetőbe, amelyet gáz- vagy más gázüzemű készülékek füstjének elvezetésére használnak.



## **Mindig:**

- **Fontos!** Telepítés és karbantartás, például izzócsere közben mindig válassza le az elektromos tápellátásról.
- A páraelszívót a telepítési utasításoknak megfelelően kell felszerelni, és minden intézkedést be kell tartani.
- Minden telepítést hozzáértő személynek vagy képzett villanszerelőnek kell elvégeznie.
- Kérjük, körültekintően dobja ki a csomagolóanyagot. Gyermekek számára veszélyesek lehetnek.
- Figyeljen az éles peremekre a páraelszívó belsejében, különösen a telepítés és a tisztítás során.
- Győződjön meg róla, hogy a csatornában nincsenek 90 foknál élesebb kanyarok, mivel ez csökkenti a páraelszívó hatékonyságát.
- Figyelmeztetés: Ha a csavarokat vagy a rögzítőeszközt nem a jelen utasításoknak megfelelően szerelik be, akkor elektromos veszélyt okozhat.
- Figyelmeztetés: A csatlakozókhoz való hozzáférés előtt minden tápáramkört le kell választani.

## Mindig:

- A gáztűzhelyen történő főzéskor mindig tegyen fedelet az edényekre.
- **Elszívó üzemmódban a páraelszívó elszívja a helyiség levegőjét.** Győződjön meg arról, hogy a megfelelő szellőztetési intézkedéseket betartják. A páraelszívó a szagokat eltávolítja a helyiségből, de a gőzt nem.
- A páraelszívó csak háztartási használatra szolgál.



- Ha a tápkábel megsérül, akkor annak cseréjéről a kockázatok elkerülése érdekében a gyártónak, a szervizképviselőnek vagy hasonlóan képzett személynek kell gondoskodnia.
- A készüléket 8 éven felüli gyermekek és csökkent fizikai, szenzoros vagy mentális képességű, illetve tapasztalatlan és ismeretekkel nem rendelkező személyek akkor használhatják, ha felügyelet alatt állnak vagy utasítást kaptak a készülék biztonságos használatával kapcsolatban, és megértették a kapcsolódó veszélyeket. Gyermekek nem játszhatnak a berendezéssel. Gyermekek felügyelet nélkül nem tisztíthatják a készüléket és nem végezhetik annak karbantartását.



## Mindig:

- **VIGYÁZAT:** A berendezés és annak hozzáférhető részei használat közben felmelegedhetnek. Ügyeljen arra, hogy ne érintse meg a melegítőelemeket. A 8 évesnél fiatalabb gyermekeknek távol kell maradniuk a berendezéstől, kivéve, ha állandó felügyelet alatt állnak.
- Megfelelő szellőzést kell biztosítani a helyiségben, ha a szagelszívót gázzal vagy más tüzelőanyaggal működő készülékekkel egyidejűleg használják.
- Tűzveszély áll fenn, ha a tisztítást nem az utasításoknak megfelelően végzik.
- A levegő kibocsátására vonatkozó előírásokat be kell tartani.
- Rendszeresen tisztítsa meg a készüléket a Karbantartás fejezetben felvázolt módszerrel.
- Biztonsági okokból kérjük, hogy csak a jelen használati utasításban ajánlott méretű rögzítő- vagy szerelőcsavarokat használja.
- A tisztítás módjára és gyakoriságára vonatkozó részleteket lásd a használati útmutató karbantartási és tisztítási fejezetében.
- Gyermekek felügyelet nélkül nem tisztíthatják a készüléket és nem végezhetik annak karbantartását.
- Ha szagelszívó és a nem elektromos energiával működő készülékek egyidejűleg üzemelnek, a helyiségben a negatív nyomás nem haladhatja meg a 4 Pa (4 x 10<sup>-5</sup> bar) értéket.
- Figyelmeztetés: Tűzveszély: a főzőfelületeken ne tároljon tárgyakat.
- Gőztisztító nem használható.
- SOHA ne próbálja meg vízzel eloltani a tüzet; kapcsolja ki a készüléket, és takarja le a lángokat pl. egy fedővel vagy tűzoltó takaróval.

## **TELEPÍTÉS (SZELLŐZŐNYÍLÁS KÍVÜL)**

### **A V-LAPKA RÖGZÍTÉSE**

Ha a páraelszívó nem rendelkezik összeszerelt V-lapkával 1, akkor a fél részeket a vázra kell felszerelni. A képek csak egy példát mutatnak a V-lapka felszerelésére, mivel a kivezetés a különböző modellek és konfigurációk szerint változhat.

A V-lapka 1 felszereléséhez a következőket kell tennie:

- Szerelje be a két fél alkatrészt 2 a vázba 6
- a tűnek 3 fölfelé kell állnia;
- a tengelyt 4 be kell illeszteni a test furataiba 5;
- ismétlje meg az összes műveletet a 2. félrésznél.

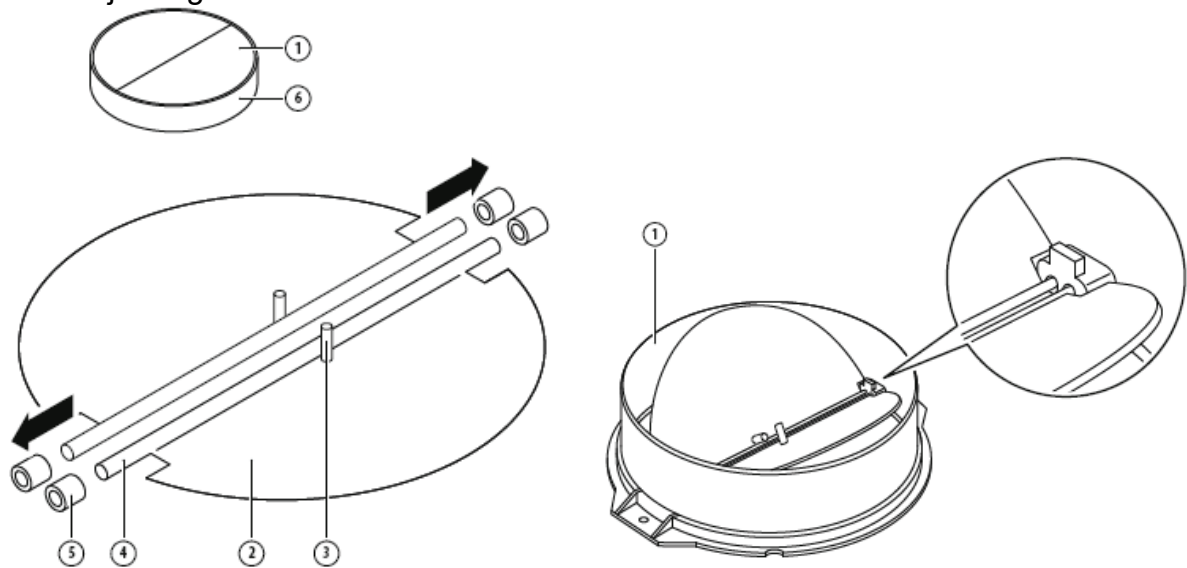

### **TELEPÍTÉSE**

Ha van külső kivezetés, a páraelszívó az alábbi képen látható módon csatlakoztatható egy elszívócsatorna segítségével (zománc, alumínium, flexibilis cső vagy nem gyúlékony anyag, 150 mm belső átmérőjű).

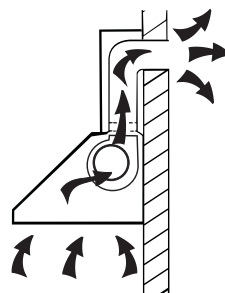

1. Telepítés előtt kapcsolja ki a készüléket, és húzza ki a hálózati csatlakozóból.

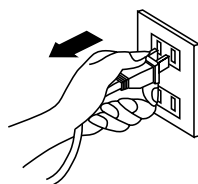

2. A páraelszívót a legjobb hatás érdekében 65-75 cm távolságra kell elhelyezni a főzőfelület felett.

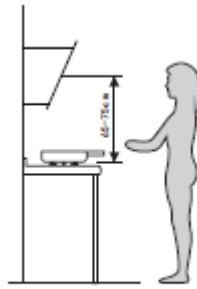

**Pic 1**

3. Egy 8 mm átmérőjű fúrószárral fúrjon 8 lyukat a falba azon a helyen, ahova a kémény és a páraelszívó teste kerül. Lásd a 2. képet.

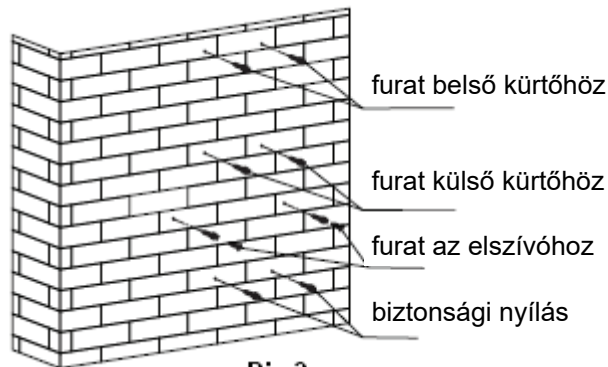

**Pic 2**

4. Helyezze be a fali csapokat a páraelszívó vázához fúrt lyukakba, rögzítsen 2 db ST4\*40 mm-es tartócsavart félig a falba, úgy, hogy 2 mm-re lógnak ki a falból. Lásd a 2. képet.
5. Akassza fel a páraelszívót a tartócsavarokra. Lásd a 3. képet.
6. Helyezze be az ST4\*30 mm-es önmetsző csavart a biztonsági lyukakba, és szilárdan rögzítse, hogy a páraelszívó biztosan álljon. Megjegyzés: A két biztonsági szellőzőnyílás a hátsó házon helyezkedik el, átmérőjük 6 mm. Lásd a 3. képet.

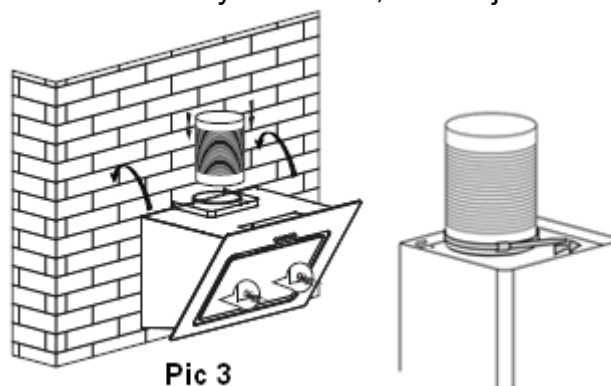

**Pic 3**

7. Csatlakoztassa a tágulási csövet a kimeneti nyíláshoz a 3. képen látható módon. Rögzítse a flexibilis csövet a kivezetésen egy kábeltötegelővel. Emelje fel a flexibilis csövet, és dugja át a falon lévő lyukon. Kérjük, vegye figyelembe, hogy a flexibilis cső nem tartozék.
8. A belső kémény tartójának felszerelése: A belső kémény tartóját ST4\*40 csavarokkal szerelje fel a falra. Lásd a 4. képet.

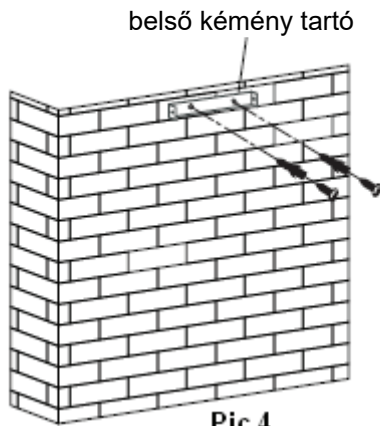

Pic 4

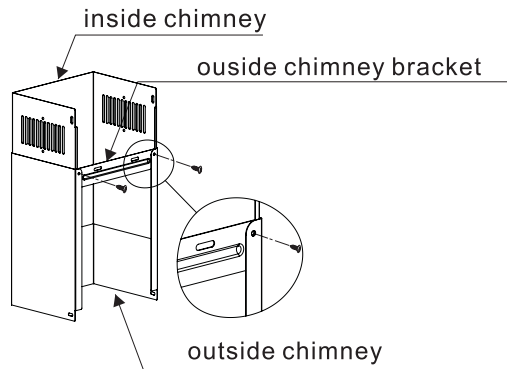

Pic 5

9. Szerelje fel a belső és a külső kürtőt: Szerelje fel a külső kürtőtartót a külső kürtőre 2db ST4\*8mm csavarral, győződjön meg róla, hogy a belső kürtő szabadon mozgatható, lásd 5. kép.
10. Rögzítse a kürtőket a páraelszívóra: Használjon 2db ST4\*8mm csavart a külső kürtőtartó konzol rögzítéséhez a páraelszívóra, majd rögzítse a külső kürtőtartót a falra ST4\*40mm csavarokkal. Lásd a 6. képet.
11. Állítsa a belső kürtő magasságát a belső kürtő tartójának pozíciójához, és rögzítse 2db ST4\*8mm-es csavarral. Lásd a 7. képet.

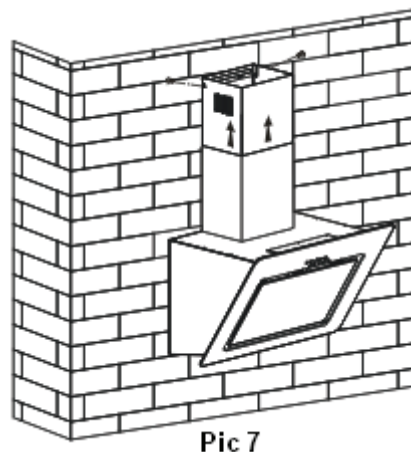
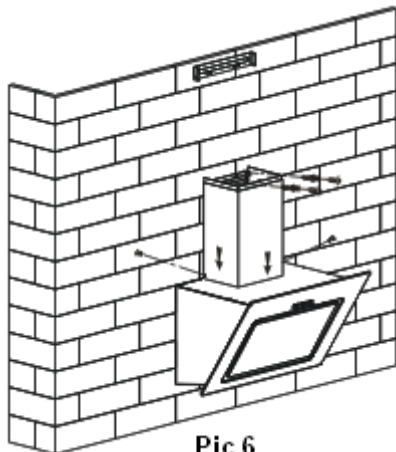

## TIPPEK A LÉGCSATORNA FELSZERELÉSHEZ

A következő szabályokat szigorúan be kell tartani az optimális légelszívás érdekében:

- A légcsatorna legyen rövid és egyenes.
- Ne csökkentse vagy korlátozza a légcsatorna méretét.
- Flexibilis cső használatakor mindig feszesre húzva szerelje fel a csövet a nyomásvesztés minimalizálása érdekében.
- Ezen alapvető utasítások figyelmen kívül hagyása csökkenti a teljesítményt és növeli a szagelszívó zajszintjét.
- Minden szerelési munkát szakképzett villanszerelőnek vagy hozzáértő személynek kell elvégeznie.
- Ne csatlakoztassa a páraelszívó csőrendszerét olyan meglévő szellőzőrendszerhez, amelyet más készülékhez, például melegítőcsőhöz, gázcsőhöz, fűtőszélcsőhöz használnak.

- A szellőzőcső kanyarodási szöge nem lehet kisebb, mint 120°; a csövet vízszintesen kell irányítani, vagy pedig a csőnek a kiindulási ponttól felfelé kell haladnia, és egy külső falhoz kell vezetni.
- A telepítés után győződjön meg arról, hogy a páraelszívó vízszintes, nehogy a zsiradék összegyűljön a cső végében.
- Győződjön meg arról, hogy a telepítéshez kiválasztott elszívócső megfelel a vonatkozó szabványoknak és tűzgátló.

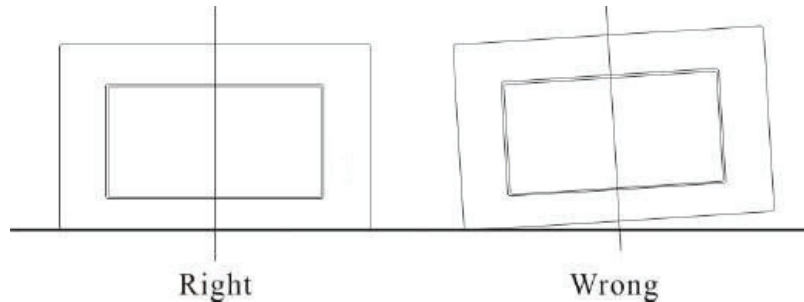

FIGYELMEZTETÉS:



- Biztonsági okokból kérjük, hogy csak a jelen használati utasításban ajánlott méretű rögzítő- vagy szerelőcsavarokat használja.
- Ha a csavarokat vagy a rögzítőeszközt nem a jelen utasításoknak megfelelően szerelik be, akkor elektromos veszélyt okozhat.

## Kezdje el használni a páraelszívót

### Érintésvezérlés



Időzítő



Lámpa



Sebesség



Teljesítmény

1. Nyomja meg a „Power” (Táp) gombot, a gomb vezérli a páraelszívó „be” és „ki” kapcsolását.
2. Nyomja meg a „Speed” (Sebesség) gombot, egyesével, a motor alacsony / közepes / magas / alacsony / alacsony / közepes..., a sebesség körkörösén fut; és a LED kijelző 1-2-3-1-2... körkörösén jelzi.
3. Nyomja meg a „Lamp” (Lámpa) gombot, a fény bekapcsol, nyomja meg újra ezt a gombot, a fény kikapcsol. Kérjük, vegye figyelembe, hogy a Lamp nem a be/ki gomb vezérlése alatt áll.
4. Amikor a páraelszívó működik, ha megnyomja a „Timer” (Időzítő) gombot, a páraelszívó a nyugalmi állapotba kerül (a nyugalmi idő 9 perc), majd a LED kijelzőn 9.8.7.6 ... jelenik meg, a számsor 1-gyel csökken, amikor az idő letelik, a páraelszívó automatikusan kikapcsol és a lámpa kialszik. Ha megnyomja a „Timer” gombot, a páraelszívó be- vagy kikapcsolja az időzítő funkciót.

## HIBAELHÁRÍTÁS

HIBA	Lehetséges ok	Megoldás
A lámpa világít, de a motor nem működik	Ventilátor kapcsoló lekapcsolva	Kapcsolja át a ventilátor kapcsolót.
	Ventilátor kapcsoló meghibásodott.	Forduljon a szervizközponthoz.
	Motor meghibásodott	Forduljon a szervizközponthoz.
Se a lámpa, se a motor nem működik	A ház biztosítékai kiégttek	Állítsa vissza/cserélje ki a biztosítékokat.
	A hálózati tápkábel meglazult vagy kihúzódott	Illessze vissza a hálózati tápkábelt a konnektorba. Kapcsolja be a hálózati csatlakozót.
Olajszivárgás	Az egyutas szelep és a kimeneti nyílás nincs szorosan lezárva	Vegye ki az egyutas szelepet, és tömítse be tömítőanyaggal.
	Szivárgás a kémény és a fedél csatlakozásából	Szerelje le a kéményt és tömítse újra
Lámpák nem működnek	Elromlott vagy hibás izzók	Cserélje ki az izzókat a jelen utasítás szerint.
Elégtelen szívóerő	Túl nagy a távolság a páraelszívó és a gáztűzhely között.	Szerelje át a páraelszívót a megfelelő távolságra.
A páraelszívó ferde	A rögzítőcsavar nem elég szoros	Húzza meg az akasztócsavart, és állítsa vízszintesbe.

### MEGJEGYZÉS:



A készülék bármilyen elektromos javításának meg kell felelnie a helyi, állami és szövetségi törvényeknek. Kérjük, forduljon a szervizközponthoz, ha bármilyen kétség merül fel, mielőtt a fentiek bármelyikét elvégezné. A készülék kinyitása előtt mindig válassza le a készüléket az áramforrásról.

## KARBANTARTÁS ÉS TISZTÍTÁS

### Vigyázat:

- A karbantartás vagy tisztítás előtt a páraelszívót le kell választani a hálózati áramellátásról. Győződjön meg róla, hogy a páraelszívó a fali aljzatnál ki van kapcsolva, és a dugó is ki van húzva.

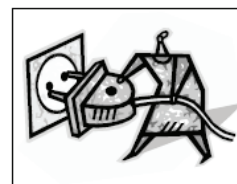

- A külső felületek hajlamosak a karcolásokra és kopásokra, ezért kérjük, kövesse a tisztítási utasításokat, hogy a lehető legjobb eredményt érje el sérülés nélkül.

### ÁLTALÁNOS

A tisztítást és karbantartást hideg készüléken kell végezni, különösen a tisztításkor. Kerülje, hogy lúgos vagy savas anyagok (citromlé, ecet stb.) maradjanak a felületeken.

## ROZSDAMENTES ACÉL

A rozsdamentes acélt rendszeresen (pl. hetente) tisztítani kell a hosszú élettartam biztosítása érdekében. Tiszta, puha ronggyal szárítsa meg. Ehhez speciális rozsdamentes acél tisztítófolyadékot használhat.

### MEGJEGYZÉS:

Ügyeljen arra, hogy a törlés a rozsdamentes acél szálirányában történjen, hogy elkerülje a nemkívánatos keresztirányú karcok megjelenését.

## VEZÉRLŐPANEL FELÜLETE

A beépített vezérlőpanel meleg szappanos vízzel tisztítható. Tisztítás előtt győződjön meg róla, hogy a ruha tiszta és jól ki van csavarva. A tisztítás után visszamaradt felesleges nedvességet száraz, puha ruhával távolítsa el.

### Fontos

Semleges tisztítószeret használjon, és kerülje a durva tisztítószeret, erős háztartási tisztítószeret vagy csiszolóanyagokat tartalmazó termékek használatát, mivel ezek befolyásolják a készülék megjelenését, és esetleg eltávolíthatják a vezérlőpanelre nyomtatott grafikát, és érvénytelenítik a gyártói garanciát.

## ZSÍRSZŰRŐK

A hálós szűrők kézzel tisztíthatók. Áztassa a szűrőt körülbelül 3 percig enyhe mosószerrel kevert vízben, majd puha kefével óvatosan kefélje át. Ne gyakoroljon rá túl nagy nyomást, nehogy megsérüljön. (Hagyja természetes módon megszáradni a közvetlen napfénytől távol). A szűrőket az edényektől és a konyhai eszközöktől elkülönítve kell mosni. Nem ajánlott öblítőszer használni.

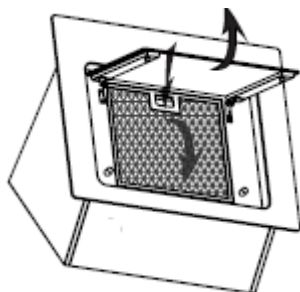

## ZSÍRSZŰRŐK BESZERELÉSE

- A szűrők telepítése a következő négy lépésben:
  - Döntse a szűrőt a motorháztető hátsó részén lévő nyílásokba.
  - Nyomja meg a szűrő fogantyúján lévő gombot.
  - Ha a szűrő nyugalmi helyzetbe került, engedje el a fogantyút.
  - Ismétlje meg a lépéseket az összes szűrő beszereléséhez.

## SZÉNSZŰRŐ - nem tartozék

Az aktívszenes szűrő a szagok megkötésére használható. Az aktívszenes szűrőt általában 3-6 havonta kell cserélni, a főzési szokásoknak megfelelően. Az aktívszenes szűrő beszerelési eljárása a következő:

1. A széniszűrők beszerelése vagy cseréje előtt kapcsolja le a készülék hálózati áramellátását.

2. Nyomja meg a szűrőzárát, és vegye ki a hálós szűrőt.
3. Fordítsa el a motor mindkét oldalán lévő szényszűrőt az óramutató járásával ellentétes irányba. Cserélje ki újakra a szényszűrőket.
4. Helyezze be a hálós szűrőt.
5. Csatlakoztassa a tápkábelt a fali aljzathoz.

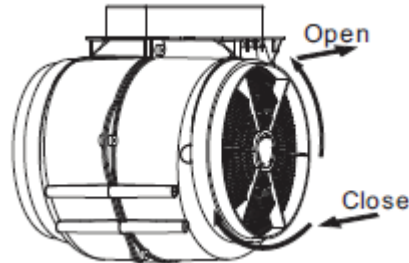

## MEGJEGYZÉS:

- Győződjön meg róla, hogy a szűrő biztonságosan zárva van. Ellenkező esetben meglazulhat és veszélyt okozhat.
- A szívóteljesítmény csökken, ha aktívszenes szűrő van csatlakoztatva,

## IZZÓCSERE

<p><b>Important</b></p>	<ul style="list-style-type: none"> <li>• Az izzót a gyártónak, egy szervizmunkatársának vagy hasonlóan képzett személynek kell kicserélnie.</li> <li>• Mindig kapcsolja le az áramellátást, mielőtt bármilyen műveletet végez a készüléken. Ha kézbe veszi az izzót, győződjön meg róla, hogy az teljesen kihűlt, mielőtt közvetlenül érintkezne a kezével.</li> <li>• Az izzókat kendővel vagy kesztyűvel fogja meg, hogy pára ne érintkezzen az izzóval, mivel ez csökkentheti az izzó élettartamát.</li> </ul>
-------------------------	---

### Megjegyzés:

- A lámpák cseréje előtt győződjön meg arról, hogy a készülék ki van kapcsolva és ki van húzva a hálózati csatlakozóból.
- A lámpacsere során védekezzen a veszélyek ellen, viseljen például kesztyűt.

### A lámpák cseréje:

Az izzót a gyártónak, annak szervizügynökének vagy hasonlóan képzett személynek kell kicserélnie.

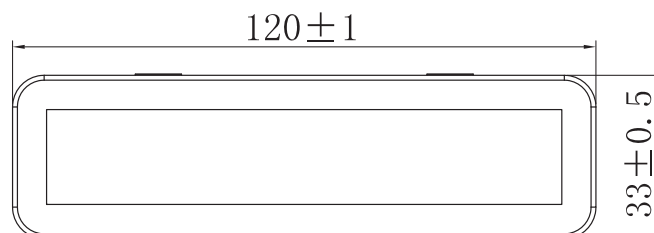

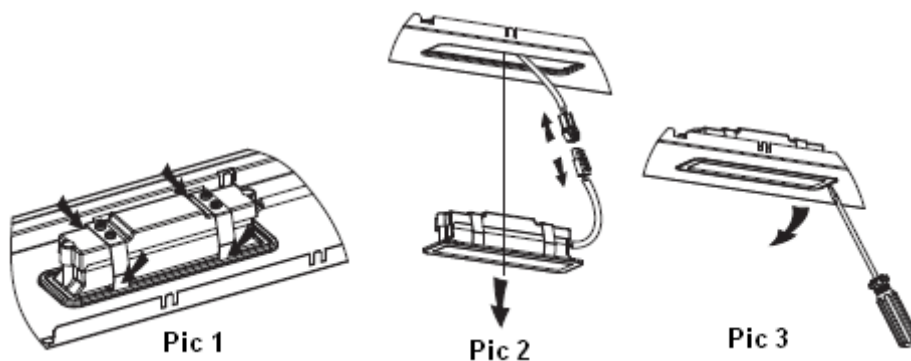

## **KÖRNYEZETVÉDELEM:**

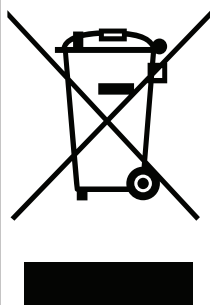

Ez a termék az elektronikai hulladékok szelektív válogatására szolgáló szimbólummal van jelölve. Ez azt jelenti, hogy ezt a terméket nem szabad a háztartási hulladékkal együtt ártalmatlanítani, hanem a 2012/19/EU irányelvnek megfelelő szelektív gyűjtési rendszerrel kell ártalmatlanítani. Ezt követően újrahasznosításra vagy szétszerelésre kerül, hogy minimalizálják a környezetre gyakorolt hatásokat, az elektromos és elektronikus termékek potenciálisan veszélyesek a környezetre és az emberi egészségre a veszélyes anyagok jelenléte miatt. További információért forduljon a helyi vagy regionális hatóságokhoz.

## **MEGJEGYZÉS:**

Az alábbiakban bemutatjuk, hogyan csökkenthető a főzési folyamat teljes környezeti hatása (pl. energiafelhasználás).

- (1) A páraelszívót egy megfelelő helyre kell felszerelni, ahol hatékony a szellőzés.
- (2) Rendszeresen tisztítsa a páraelszívót, hogy ne zárja el a levegő útját.
- (3) Ne feledje, hogy főzés után kapcsolja ki a páraelszívó lámpáját.
- (4) Ne feledje, hogy főzés után kapcsolja ki a páraelszívó.

## **A SZÉTSZERELÉSRE VONATKOZÓ INFORMÁCIÓK**

Ne szerelje szét a készüléket olyan módon, amely nem szerepel a használati útmutatóban. A készüléket a felhasználó nem tudja szétszerelni. A készülék élettartamának végén a készüléket nem szabad a háztartási hulladékkal együtt ártalmatlanítani. Újrahasznosítási tanácsadásért érdeklődjön a helyi hatóságnál vagy a fenntartónál.

## **Content**

Safety instructions.....	16
Installation.....	18
Start using your cooker hood.....	21
Troubleshooting.....	22
Maintenance and cleaning.....	22
Environment protection.....	25

## **SAFETY INSTRUCTIONS**

This manual explains the proper installation and use of your cooker hood, please read it carefully before using even if you are familiar with the product. The manual should be kept in a safe place for future reference.

### **Never to do:**

- Do not try to use the cooker hood without the grease filters or if the filters are excessively greasy!
- Do not install above a cooker with a high level grill.
- Do not leave frying pans unattended during use because overheated fats or oils might catch fire.
- Never leave naked flames under the cooker hood.



- If the cooker hood is damaged, do not attempt to use.
- Do not flambé under the cooker hood.
- CAUTION: Accessible parts may become hot when used with cooking appliances.
- The minimum distance between the supporting surface for the cooking vessels on the hob and the lowest part of the cooker hood. (When the cooker hood is located above a gas appliance, this distance shall be at least 65 cm)
- The air must not be discharged into a flue that is used for exhausting fumes from appliances burning gas or other fuels.



### **Always to do:**

- Important! Always switch off the electricity supply at the mains during installation and maintenance such as light bulb replacement.
- The cooker hood must be installed in accordance with the installation instructions and all measurements followed.
- All installation work must be carried out by a competent person or qualified electrician.
- Please dispose of the packing material carefully. Children are vulnerable to it.
- Pay attention to the sharp edges inside the cooker hood especially during installation and cleaning.
- Make sure the ducting has no bends sharper than 90 degrees as this will reduce the efficiency of the cooker hood.
- Warning: Failure to install the screws or fixing device in accordance with these instructions may result in electrical hazards.
- Warning: Before obtaining access to terminals, all supply circuits must be disconnected.

## Always to do:

- Always put lids on pots and pans when cooking on a gas cooker.
- When in extraction mode, air in the room is being removed by the cooker hood. Please make sure that proper ventilation measures are being observed. The cooker hood removes odours from room but not steam.
- Cooker hood is for domestic use only.



- If the supply cord is damaged, it must be replaced by the manufacturer, its service agent or similarly qualified persons in order to avoid a hazard.
- This appliance can be used by children aged from 8 years and above and persons with reduced physical, sensory or mental capabilities or lack of experience and knowledge if they have been given supervision or instruction concerning use of the appliance in a safe way and understand the hazards involved. Children shall not play with the appliance. Cleaning and user maintenance shall not be made by children without supervision.



## Always to do:

- **Caution:** The appliance and its accessible parts can become hot during operation. Be careful to avoid touching the heating elements. Children younger than 8 years old should stay away unless they are under permanent supervision.
- There shall be adequate ventilation of the room when the range hood is used at the same time as appliances burning gas or other fuels.
- There is a fire risk if cleaning is not carried out in accordance with the instructions.
- Regulations concerning the discharge of air have to be fulfilled.
- Clean your appliance periodically by following the method given in the chapter MAINTENANCE.
- For safety reason, please use only the same size of fixing or mounting screw which are recommended in this instruction manual.
- Regarding the details about the method and frequency of cleaning, please refer to maintenance and cleaning section in the instruction manual.
- Cleaning and user maintenance shall not be made by children without supervision.
- When the range hood and appliances supplied with energy other than electricity are simultaneously in operation, the negative pressure in the room must not exceed 4 Pa (4 x 10<sup>-5</sup> bar).
- **WARNING:** Danger of fire: do not store items on the cooking surfaces.
- A steam cleaner is not to be used.
- **NEVER** try to extinguish a fire with water, but switch off the appliance and then cover flame e.g. with a lid or a fire blanket.

## **INSTALLATION (VENT OUTSIDE)**

### **MOUNTING OF THE V-FLAP**

If the cooker hood does not have an assembled V-flap 1, you should mount the half-parts to its body. The images only show an example of how to mount the V-flap, because the outlet may vary according to different models and configurations.

To mount the V-flap 1 you should:

- Mount two half-parts 2 into the body 6
- the pin 3 should be top oriented;
- the axis 4 should be inserted into the holes 5 on the body;
- repeat all the operations for the 2nd half-part

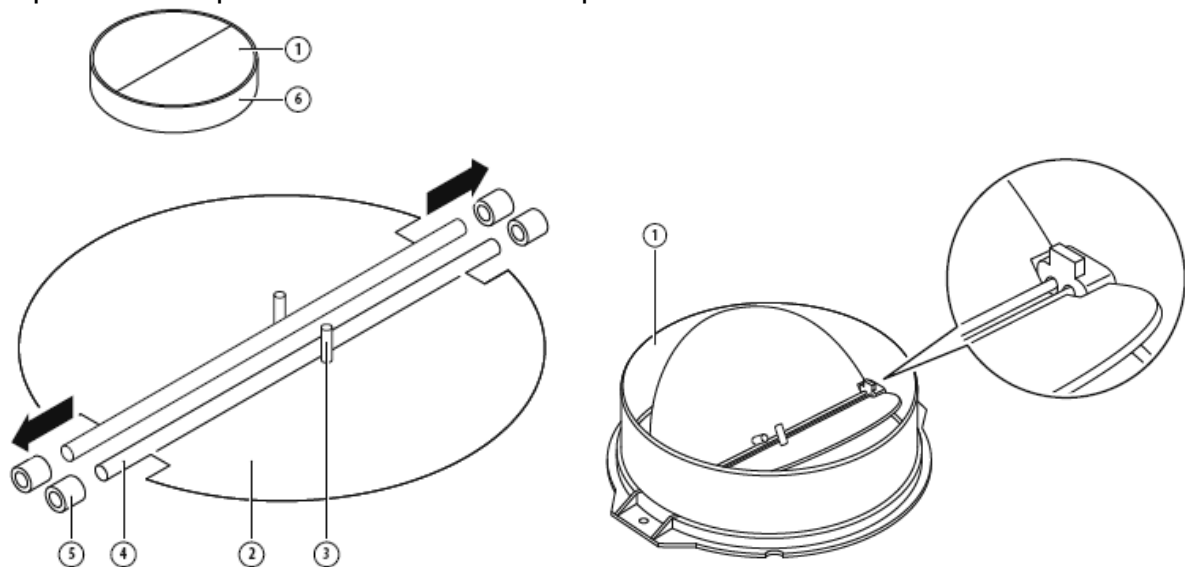

### **INSTALLATION**

If you have an outlet to the outside, your cooker hood can be connected as below picture by means of an extraction duct (enamel, aluminum, flexible pipe or non-flammable material with an interior diameter of 150mm)

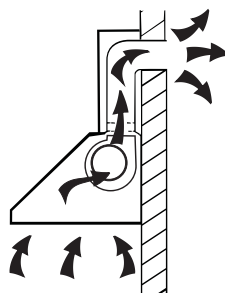

1. Before installation, turn the unit off and unplug it from the mains power outlet.

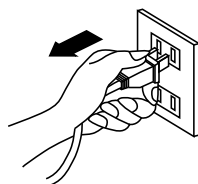

- The cooker hood should be placed at a distance of 65~75cm above the cooking surface for best effect.



**Pic 1**

- Using a drill bit with an 8 mm diameter, make 8 holes in the wall at the position that you reserve for installing the chimney and cooker hood body. See Pic 2.

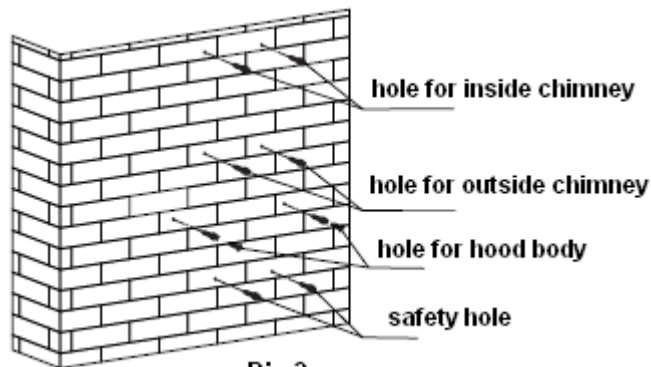

**Pic 2**

- Insert wall plugs into the holes that you have drilled for the cooker hood body, fasten 2 pcs support screw ST4\*40 mm halfway in, leaving them 2 mm out of the wall. See Pic2.
- Hang the cooker hood onto the support screws. See pic 3.
- Insert self-tap screw ST4\*30 mm into the safety holes and fully fasten it to ensure the cooker hood is well fixed. Note: The two safety vents are positioned on the back housing, with a diameter of 6mm. See pic 3.

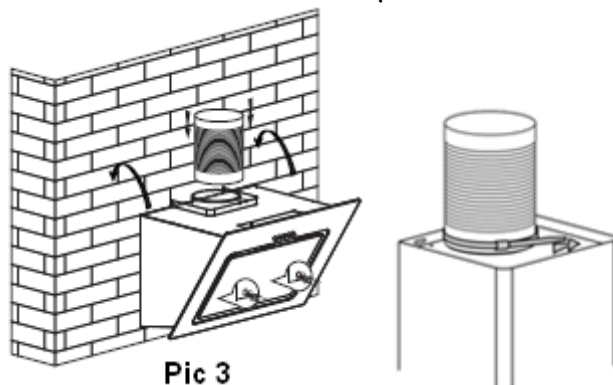

**Pic 3**

- Attach the expansion pipe on the outlet as shown in pic 3. Fix the expansion pipe on the outlet with a cable tie. Lift up expansion pipe till it out of the wall through the hole on the wall. Please note the expansion pipe is not supplied.
- Install the inside chimney bracket :Use ST4\*40 screws to install the inside chimney bracket onto the wall. See Pic 4.

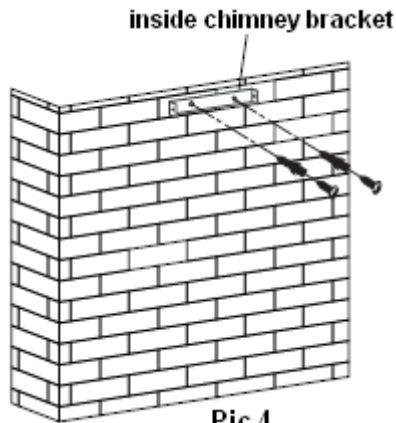

Pic 4

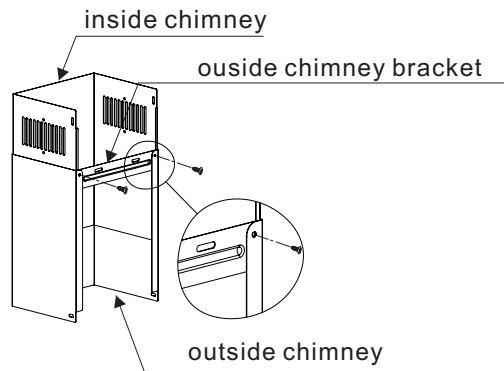

Pic 5

9. Equip the inside chimney and outside chimney: Install the outside chimney bracket on the outside chimney with 2pcs ST4\*8mm screws, make sure that the inside chimney could be moved inside freely, see Pic 5.

10. Fix the chimneys onto the cooker hood : Use 2pcs of ST4\*8mm screws to fix the outside chimney bracket onto the cooker hood, then fix the outside chimney bracket on the wall with ST4\*40mm screws. See Pic 6.

11. Adjust the height of the inside chimney to the position of the inside chimney bracket and fix it with 2pcs ST4\*8mm screws. See Pic 7.

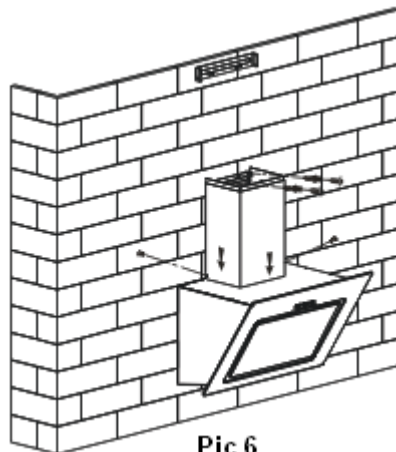

Pic 6

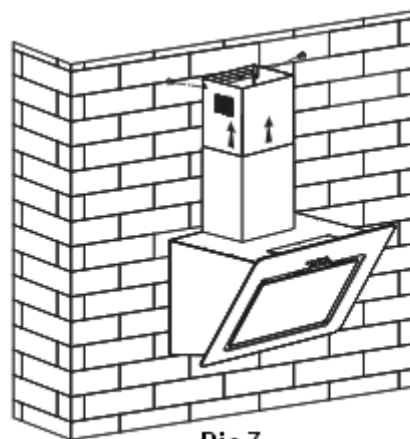

Pic 7

## HINTS FOR EXHAUST DUCT INSTALLATION

The following rules must be strictly followed to obtain optimal air extraction:

- Keep exhaust duct short and straight.
- Do not reduce the size or restrict the exhaust duct.
- When using the flexible duct always install the duct pulled taut to minimize pressure loss
- Failure to observe these basic instructions will reduce the performance and increase noise levels of the range hood.
- Any installation work must be carried out by a qualified electrician or competent person.
- Do not connect the ducting system of the hood to any existing ventilation system which is being used for any other appliance ,such as warmer tube, gas tube , hot wind tube.

- The angle of the bend of the ventilation pipe should not be less than 120°; you must direct the pipe horizontally, or, alternatively, the pipe should go up from the initial point and should be led to an outer wall.
- After the installation, make sure that the cooker hood is level to avoid grease collection at one end.
- Ensure the exhaust ducting selected for installation complies with relevant standards and is fire retardant.

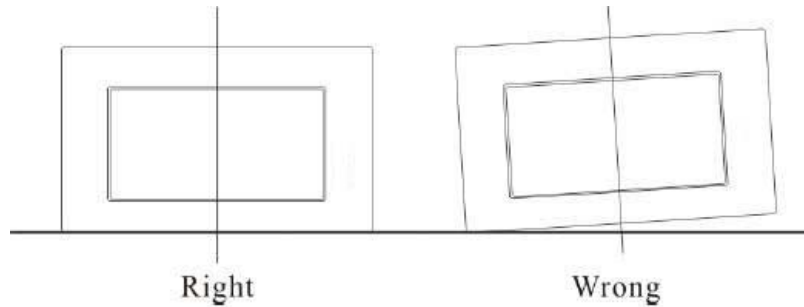

<p><b>WARNING:</b></p> 	<ul style="list-style-type: none"> <li>➤ For safety reason, please use only the same size of fixing or mounting screws which are recommended in this instruction manual.</li> <li>➤ Failure to install the screws or fixing device in accordance with these instructions may result in electrical hazards.</li> </ul>
---	---

## Start Using Your Cooker Hood

### Touch control

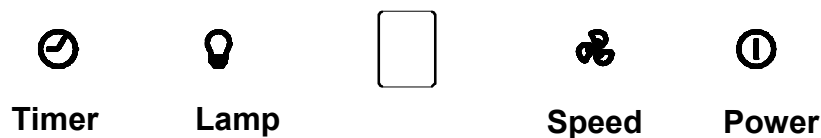

1. Press the "Power" button, the button control the "on" & "off" of the hood.
2. Press the button "Speed" time after time, the motor runs as low / mid / high / low / mid..., the speed runs circularly; and the LED display will indicate as 1-2-3-1-2... circularly.
3. Press "Lamp" button, the light is on, press this button again, the light is off. Please note the Lamp is not under control of the on/off button.
4. When the hood is working, if press the "Timer" button, the hood will go into the status of acquiescent working (acquiescent time is 9mins), and then, LED display will be shown 9.8.7.6 ...decreasing by 1, when time is up, the hood will be off automatically and the lamp will extinguish. If pressing "Timer" button, the hood will go in or go out "Timer" function.

## **TROUBLESHOOTING**

<b>Fault</b>	<b>Possible Cause</b>	<b>Solution</b>
Light on, but motor does not work	Fan switch turned off	Select a fan switch position.
	Fan switch failed	Contact service center.
	Motor failed	Contact service center.
Light does not work, motor does not work	House fuses blown	Reset/Replace fuses.
	Mains power cable is loose or disconnected	Refit mains power cable to power outlet. Switch power outlet on.
Oil leakage	One way valve and the outlet are not tightly sealed	Take down the one way valve and seal with sealant.
	Leakage from the connection of chimney and cover	Take chimney down and seal.
Lights not working	Broken or faulty bulbs	Replace blubs as per this instruction.
Insufficient suction	The distance between the cooker hood and the gas top is too far	Refit the cooker hood to the correct distance.
The Cooker hood inclines	The fixing screw is not tight enough	Tighten the hanging screw and make it horizontal.

### **NOTE:**



Any electrical repairs to this appliance must conform to your local, state and federal laws. Please contact the service centre if in any doubt before undertaking any of the above. Always disconnect the unit from the power source when opening the unit.

## **MAINTENANCE AND CLEANING**

### **Caution:**

- Before maintenance or cleaning is carried out, the cooker hood should be disconnected from the mains power supply. Ensure that the cooker hood is switched off at the wall socket and the plug removed.

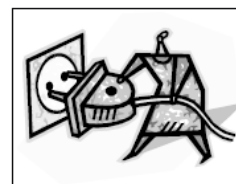

- External surfaces are susceptible to scratches and abrasions, so please follow the cleaning instructions to ensure the best possible result is achieved without damage.

### **GENERAL**

Cleaning and maintenance should be carried out with the appliance cold especially when cleaning. Avoid leaving alkaline or acid substances (lemon juice, vinegar etc.) on the surfaces.

## STAINLESS STEEL

The stainless steel must be cleaned regularly (e.g. weekly) to ensure a long life expectancy. Dry with a clean soft cloth. A specialized stainless steel cleaning fluid may be used.

### NOTE:

Ensure that wiping is done along with the grain of the stainless steel to prevent any unsightly crisscross scratching patterns from appearing.

## CONTROL PANEL SURFACE

The inlay control panel can be cleaned using warm soapy water. Ensure the cloth is clean and well wrung before cleaning. Use a dry soft cloth to remove any excess moisture left after cleaning.

## Important

Using neutral detergents and avoid using harsh cleaning chemicals, strong household detergents or products containing abrasives, as this will affect the appearance of the appliance and potentially remove any printing of artwork on the control panel and will void manufacturer's warranty.

## GREASE MESH FILTERS

The mesh filters can be cleaned by hand. Soak them for about 3 minutes in water with a mild detergent and then brush it gently with a soft brush. Do not apply too much pressure so as to avoid any damage to it. (Leave to dry naturally out of direct sunlight) Filters should be washed separately to crockery and kitchen utensils. It is advisable not to use rinse aid.

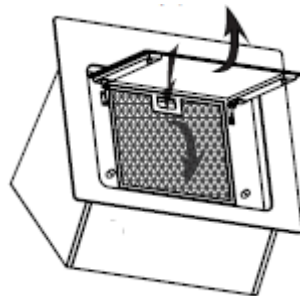

## INSTALLING GREASE MESH FILTERS

- To install filters for the following four steps:
  - Angle the filter into the slots at the back of the hood.
  - Push the button on the handle of the filter.
  - Release the handle once the filter fits into a resting position.
  - Repeat to install all filters.

## CARBON FILTER-not supplied

Activated carbon filter can be used to trap odors. Normally the activated carbon filter should be changed every 3 to 6 months according to your cooking habits. The installation procedure of activated carbon filter is as below:

1. Before installing or replacing the carbon filters, disconnect the mains power to the unit.

2. Press the filter lock and remove the mesh filter.
3. Turn the carbon filter on both sides of the motor anti-clockwise. Replace the carbon filters with the new carbon filters.
4. Place the mesh filter.
5. Connect the power supply to the wall socket.

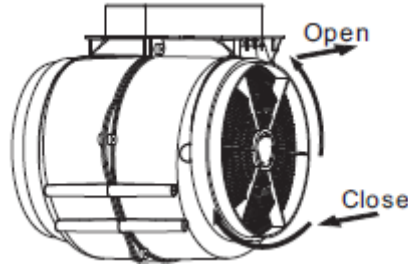

**NOTE:**

- Make sure the filter is securely locked. Otherwise, it would loosen and cause danger.
- When activated carbon filter attached, the suction power will be lowered.

**BULB REPLACEMENT**

<p>Important :</p> 	<ul style="list-style-type: none"> <li>✧ The bulb must be replaced by the manufacturer, its service agent or similarly qualified persons.</li> <li>✧ Always switch off the electricity supply before carrying out any operations on the appliance. When handling bulb, make sure it is completely cool down before any direct contact to hands.</li> <li>✧ When handling globes hold with a cloth or gloves to ensure perspiration does not come in contact with the globe as this can reduce the life of the globe.</li> </ul>
---	---

Note:

- Before changing the lights, make sure that the appliance is turned off and unplugged.
- Protect against danger when changing lights, such as wearing gloves.

Changing the lights:

The bulb must be replaced by the manufacturer, its service agent or similarly qualified persons.

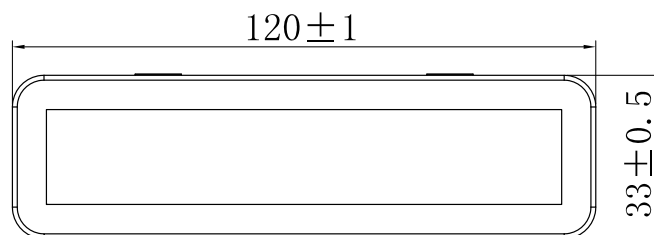

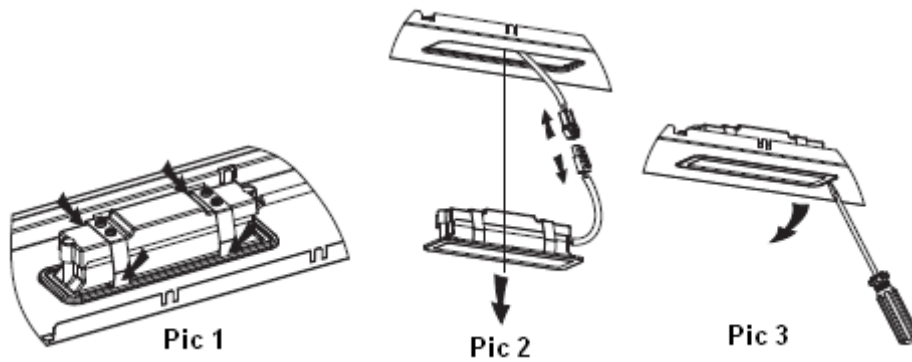

## **ENVIRONMENTAL PROTECTION:**

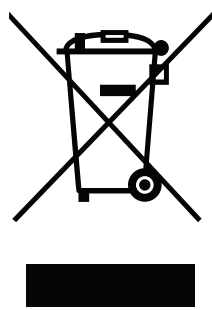

This product is marked with the symbol on the selective sorting of waste electronic equipment. This means that this product must not be disposed of with household waste but must be supported by a system of selective collection in accordance with Directive 2012/19/EU. It will then be recycled or dismantled to minimize impacts on the environment, electrical and electronic products are potentially dangerous for the environment and human health due to the presence of hazardous substances. For more information, please contact your local or regional authorities.

### **NOTE:**

The following shows how to reduce total environmental impact (e.g. energy use) of the cooking process).

- (1) Install the cooker hood in a proper place where there is efficient ventilation.
- (2) Clean the cooker hood regularly so as not to block the airway.
- (3) Remember to switch off the cooker hood light after cooking.
- (4) Remember to switch off the cooker hood after cooking.

## **INFORMATION FOR DISMANTLING**

Do not dismantle the appliance in a way which is not shown in the user manual. The appliance could not be dismantled by user. At the end of life, the appliance should not be disposed of with household waste. Check with your Local Authority or retainer for recycling advice.

**Importőr:**

**MULTIKOMPLEX BUDAPEST KFT.**

A páraelszívók szakértője... 1995 óta

**H-1211 Budapest Mansfeld Péter utca 27.  
(Volt Bajáki Ferenc utca)**

**tel.: +(36-1) 427 0325, +(36-1) 427-0326;**

**fax: +(36-1) 427 0327**

**[www.multikomplex.hu](http://www.multikomplex.hu)**