

**HASZNÁLATI ÉS ÁPOLÁSI ÚTMUTATÓ**  
**DAVOLINE ISLA SQUARE BLACK**  
**SZIGET PÁRAELSZÍVÓ**

# Tartalom

ÁLTALÁNOS .....	4
BIZTONSÁGI ÓVINTÉZKEDÉSEK .....	4
BESZERELÉSI UTASÍTÁSOK .....	5
HASZNÁLAT ÉS KARBANTARTÁS .....	7
HIBAELHÁRÍTÁS .....	13

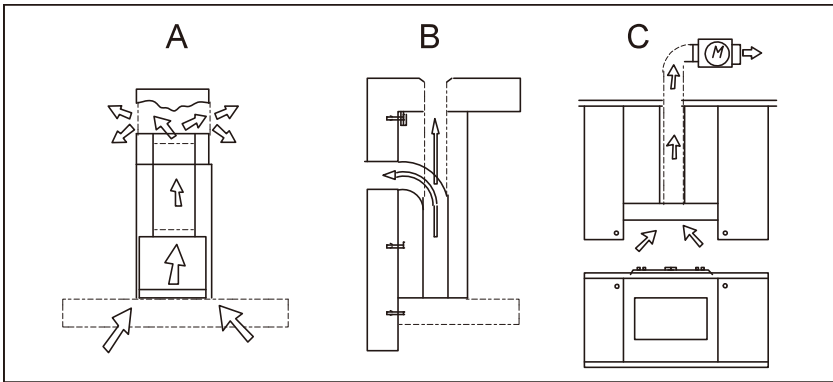

1. ábra

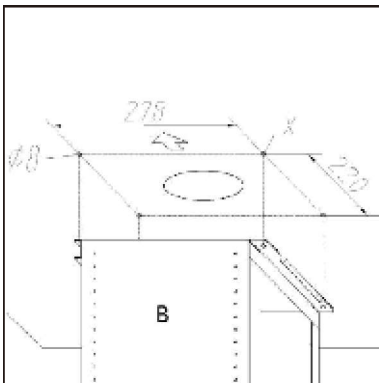

2. ábra

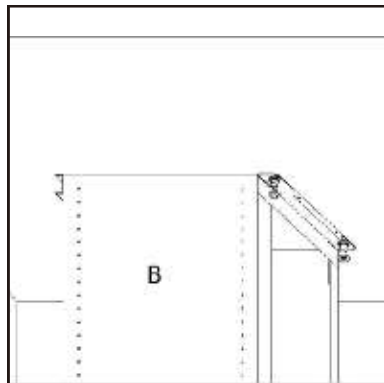

3. ábra

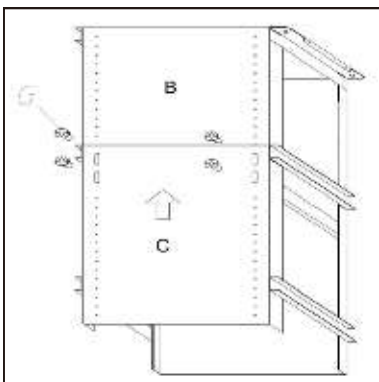

4. ábra

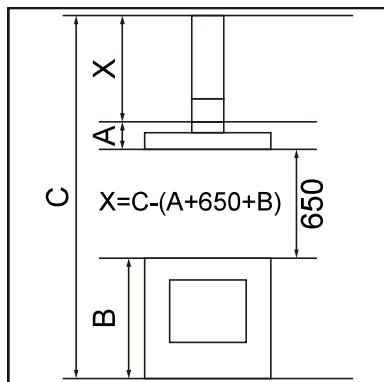

5. ábra

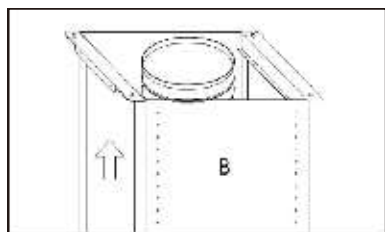

6. ábra

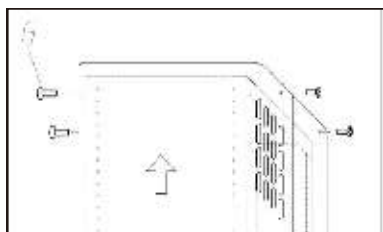

7. ábra

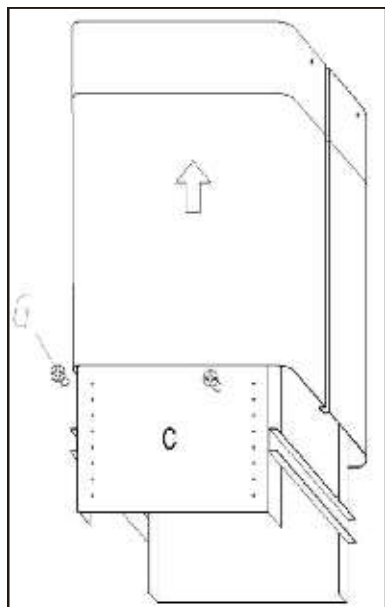

8. ábra

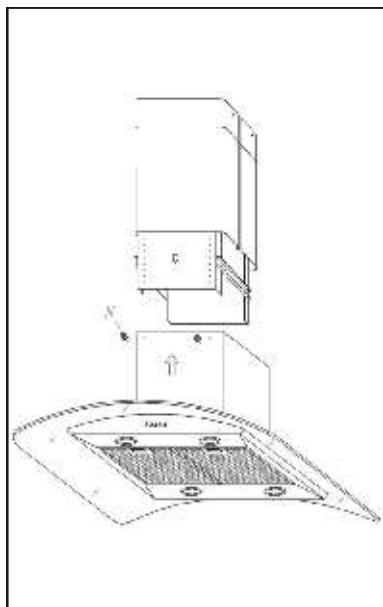

9. ábra

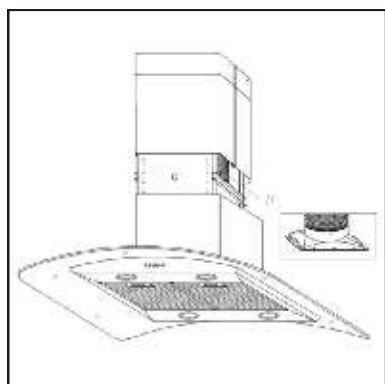

10. ábra

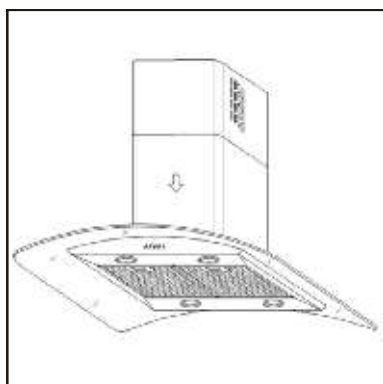

11. ábra

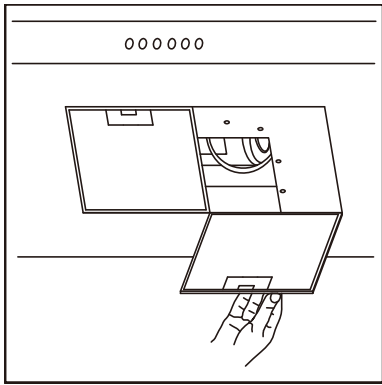

12. ábra

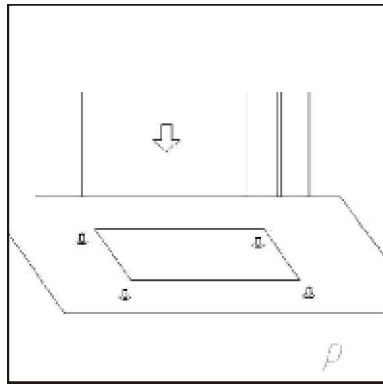

13. ábra

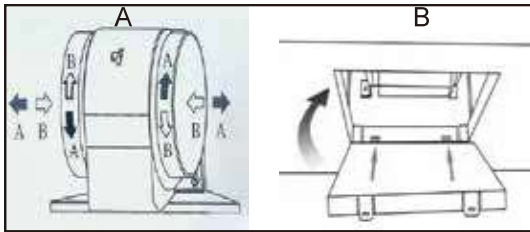

14. ábra

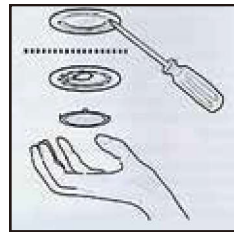

15. ábra

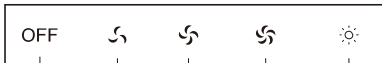
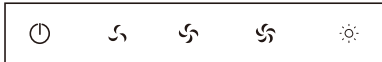

A B C D E

16. ábra

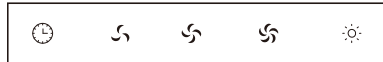

A B C D E

17. ábra

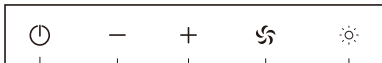

A B C D E

18. ábra

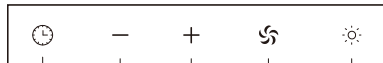

A B C D E

19. ábra

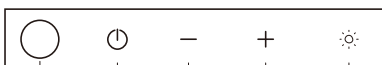

A B C D E

20. ábra

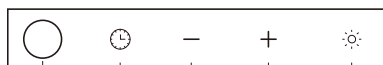

A B C D E

21. ábra

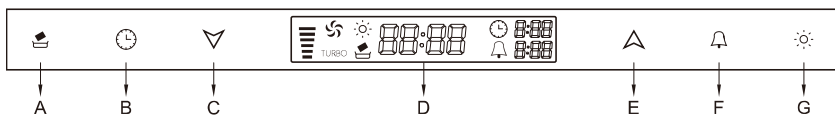

22. ábra

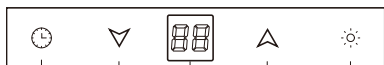
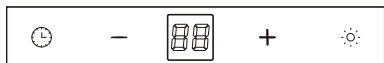
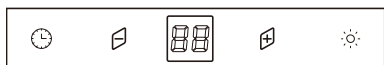

23. ábra

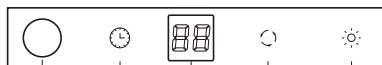

24. ábra

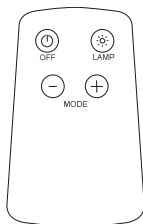

25. ábra

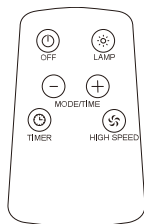

26. ábra

## ÁLTALÁNOS

Olvassa el figyelmesen a következő, a biztonságos beszereléssel és karbantartással kapcsolatos, fontos információkat. Tartsa meg ezt a kézikönyvet a jövőbeni használat céljából.

A készülék légcsatornás változatban (levegő kivezetése a kültérre - 1B ábra), szűrős változatban (levegő keringetése a beltérben – 1 A ábra) vagy külső motoros változatban (1C ábra) való használatra lett tervezve.

## BIZTONSÁGI ÓVINTÉZKEDÉSEK

1. Legyen óvatos, amikor a páraelszívót olyan nyitott tűzhellyel vagy főzőlappal együtt használja, amely a környezet levegőjét használja, és amely nem elektromos energiával működik, mivel a páraelszívó elszívja a levegőt, amelyre a főzőlappal vagy a tűzhelynek szüksége van az égéshez. A környezet negatív nyomása nem haladhatja meg a 4Pa ( $4 \times 10^{-5}$ bar) értéket. A páraelszívó biztonságos működése

érdekében gondoskodjon a megfelelő szellőzésről. Tartsa be a légevezetésre vonatkozó helyi jogszabályokat.

*Mielőtt a modellt az elektromos hálózatra csatlakoztatná:*

A (készülék belsejében lévő) adattábla alapján ellenőrizze, hogy megfelelő-e a hálózat és a csatlakozóaljzat feszültsége és áramerőssége. Ha nem biztos benne, kérje villamossági szakember segítségét.

## 2. FIGYELEM!

Az elektromos készülékek bizonyos körülmények között veszélyesek lehetnek.

- A) A páraelszívó működése közben ne ellenőrizze a szűrők állapotát.
- B) Ne érintse meg a villanykörtéket és azok környezetét, miután a világítás sokáig használatban volt.
- C) A páraelszívó alatt tilos a flambé.
- D) Kerülje a nyílt lángot, mivel ez károsítja a szűrőket, és tűzveszélyes
- E) Sütés közben ellenőrizze folyamatosan az ételt, mivel a túlhevült olaj tűzveszélyes lehet
- F) Bármely karbantartás végzése előtt húzza ki az elektromos csatlakozót.
- G) A készüléket kisgyermek és fogyatékkal élő személyek felügyelet nélkül nem használhatják.
- H) A kisgyermekeket felügyelni kell annak biztosítására, hogy ne játsszanak a készülékkel.
- I) Megfelelő szellőzést kell biztosítani a helyiségben, ha a páraelszívót gázzal vagy egyéb tüzelőanyaggal működő készülékekkel egyidejűleg használják.
- J) Fennáll a tűz veszélye, ha a tisztítást nem az utasításoknak megfelelően végzik.

# BESZERELÉSI UTASÍTÁSOK

Az összeszerelést és az elektromos bekötést szakképzett személynek kell végeznie.

## • Elektromos csatlakozás

A készülék I. osztályúként lett gyártva, ezért földelőkábel szükséges hozzá.

*A hálózathoz való csatlakoztatást a következőképpen kell végezni:*

	IEC227	Észak-Amerika
L=élő	Barna	Fekete
N=semleges	Kék	Fehér
E=földelés	Zöld/Sárga	Zöld

Ha nem rendelkezik ilyennel, csatlakoztasson egy, a címkén jelzett elektromos terhelésnek megfelelő csatlakozót. Ha rendelkezik csatlakozóval, a páraelszívót úgy kell beszerezni, hogy ehhez könnyen hozzá lehessen férni. Az elektromos hálózathoz való közvetlen csatlakozás esetén a készülék és a hálózat közé egy, az érintkezők között legalább 3 mm réssel rendelkező, az elektromos terhelésnek és a helyi szabványoknak megfelelő, többpólusú kapcsolót kell helyezni.

A főzőlap főzőedényeknek kialakított felülete és a páraelszívó legalacsonyabb része közötti minimális távolság legalább 65 cm legyen. Ha két részből álló csatlakozócsövet használ, a felső részt az alsó részen kívülre kell helyezni.

Ne csatlakoztassa a páraelszívó elvezetőjét ugyanarra a vezetékre, amely a forró levegőt is keringeti, vagy amely az egyéb, nem elektromos forrású készülékek által generált füstöt vezeti el.

Az összeszerelés megkezdése előtt távolítsa el a zsírtalanító szűrő(ke)t (12. ábra), hogy könnyebb legyen kezelni az egységet.

Légkivezetéses változat összeszerelése esetén készítsen lyukat a légelvezetéshez.

## • Az elszívó összeszerelése

Vegye ki a szerkezetet a csomagolásból, és válassza külön az alsó és a felső részt.

Figyeljen arra, hogy a nyilak ugyanazon az oldalon legyenek, mint a készülék vezérlői. Fúrjon 4, 08 lyukat a mennyezetbe, és tegyen bele 3 csavart anélkül, hogy teljesen meghúzná őket (2. ábra). Ügyeljen arra, hogy ne a lyuksablonon X-szel jelzett lyukba ne helyezzen csavart (a fal típusának megfelelő csavarokat és cső dugókat kell használni).

Vegye elő a B szerkezet felső részét, és illessze a 3 nyílást a 3, nem teljesen meghúzott csavarra. (3. ábra) Forgassa enyhén, amíg nem illeszkedik.

Helyezze be a negyedik, X csavart, és szorítsa meg a maradék 3-at, hogy teljesen rögzítsék a B szerkezet felső részét.

Vegye elő a teleszkópos C struktúra alsó részét, és illessze a felső B struktúrába.



Állítsa be a magasságot (5. ábra) a jelzett mennyiség alapján, és rögzítse a biztosított 8 egységcsavarral G (4. ábra)

Légkivezetéses változat: rögzítse a hajlékony csövet a létrehozott légelvezető lyukba (6. ábra). Vegye elő a felső kéménydarabot, és rögzítse 4 egységcsavarral G. (7. ábra)

Vegye elő az alsó kéményt, és rögzítse 2 egységcsavarral G a páraelszívóba, hogy ne essen le. (8. ábra) Illessze az elszívó egységet a szerkezet belsejébe, és szerelje a 4 szerelőnyílásba, 4 egységcsavarral N (9. ábra).

Rögzítse a légelszívó csövet H (nem biztosított) a csatlakozóperemre (10. ábra) Csavarozza le a 2 csavart G, és helyezze az alsó kéményrészt a páraelszívó fölé (11. ábra).

Ha a páraelszívó olyan alsó kéménydarabbal rendelkezik, amelyet csavarokkal kell a páraelszívóhoz rögzíteni, a megfelelő fogantyúkkal távolítsa el a zsírtalanító szűrőket az elszívóból (12. ábra). Majd csavarokkal P csavarozza az alsó kéménydarab csövét az elszívó belsejébe (13. ábra). Tegye vissza a szűrőket a helyükre.

## HASZNÁLAT ÉS KARBANTARTÁS

\* Ajánlott főzés előtt bekapcsolni a készüléket.

Ahhoz, hogy a főzés során keletkezett pára és a szagok teljesen megszűnjenek, ajánlott a főzés befejezése után még 15 percig bekapcsolva hagyni a készüléket. A páraelszívó megfelelő működése a rendszeres karbantartással, különösen az aktívszén-szűrő karbantartásával biztosítható.

\* A zsírtalanító szűrők felfogják a levegőben maradt zsírrészecskéket, ezért attól függően, hogy milyen gyakran használja a készüléket, eltömődhetnek.

A tűzveszély megelőzése érdekében ajánlott a következő utasításokat követve, legfeljebb 2 hónap után megtisztítani a szűrőt:

- Vegye ki a szűrőket a páraelszívóból, mossa meg vízből és semleges, folyékony tisztítószerből álló oldatban, és hagyja ázni.
- Öblítse le alaposan meleg vízzel, és várja meg, hogy megszáradjon.
- A szűrők mosogatógéppel is moshatóak.

Az alumíniumlapok színe többszöri mosás után

megváltozhat.

• Az aktívszén-szűrők megtisztítják a környezetbe visszavezetett levegőt. Ezek a szűrők nem moshatóak, és nem használhatók újra, és legfeljebb négyhavonta ki kell őket cserélni. Az aktívszén-szűrő telítődése a készülék használatának gyakoriságától, valamint a főzés jellegétől és a zsírtalanító szűrők tisztításának rendszerességétől függ. (14. ábra) A szénszűrők eltávolításához tegye a kezét az egyik szűrőre, és forgassa az elülső rész felé. Ekkor eltávolítható a szénszűrő. Mindig figyeljen arra, hogy a két szűrőt egyszerre tegye vissza.

\*Tisztítsa meg rendszeresen egy denaturált szesszel vagy nem súroló hatású, folyékony tisztítószerrel benedvesített ronggyal a ventilátort és a páraelszívó egyén felületeit.

•A világítóberendezés főzés közbeni használatra, és nem a környezet hosszú távú, általános megvilágítására lett tervezve. Ha túl hosszú ideig használja a világítóberendezést, az jelentősen csökkenti a villanykörték élettartamát.

A felső világítóberendezést egyélű csavarhúzó vagy egyéb, megfelelő eszköz segítségével emelje meg vagy távolítsa el. Cserélje ki a sérült lámpát. Csak az eredeti előírásnak megfelelő halogénlámpákat használjon, ne érjen hozzájuk szabad kézzel. Tegye vissza a világítóberendezést a helyére (pattintós rögzítő).

(15. ábra) • A szénszűrők cseréje:

(1) Nyomja meg a dekorációs ajtó (A ábra) üvegének jobb középső sarkát, és a dekorációs ajtó kinyílik (B ábra).

(2) Vegye ki az alumíniumszűrőt (C ábra);

(3) Nyomja be a szénszűrőn lévő kapcsokat, majd húzza hátra, és a szénszűrőket ekkor le tudja venni (D ábra).

## •FUNKCIÓGOMBOK: (16. ábra) •FUNKCIÓGOMBOK: (17. ábra)

A= KI

A=IDŐZÍTŐ—15 PERC

B = I. SEBESSÉG / KI

B = I. SEBESSÉG

C = II. SEBESSÉG / KI

C = II. SEBESSÉG

D = III. SEBESSÉG / KI

D = III. SEBESSÉG

E = VILÁGÍTÁS

E = VILÁGÍTÁS

• Ha a készüléke nem rendelkezik INTENZÍV sebesség funkcióval, tartsa nyomva két másodpercig az A gombot, és 15 percre aktiválódik, majd visszaáll az előzőleg beállított sebességre. Ha az egység funkcióprogramja aktív, a LED

villog.

Ha a világítás gombján kívül bármilyen más gombot megnyom, az elszívó azonnal visszaáll normál működésre.

Az „automatikus leállás időzítő” mód késlelteti az elszívó leállítását, a mód 15 percig a funkció aktiválásakor beállított sebességen működik tovább.

### •FUNKCIÓGOMBOK: (18. ábra)

A= KI

B = 1. SEBESSÉG/ „-” szabályozás

C = 2. SEBESSÉG/ „+” szabályozás

D = 4. SEBESSÉG

E = VILÁGÍTÁS

A B, a C vagy a D gomb megnyomása esetén a fent jelzett megfelelő sebesség aktiválódik. És az adott funkciógomb lámpája villogni fog. A sebesség funkció leállításához nyomja meg az A gombot.

A 3. sebességhez nyomja meg a C gombot, és állítsa be a „+” gombbal. 3. sebességű programnál a B és a C gomb jelzőfénye mindkét funkciógombon villog.

A világítás bekapcsolásához nyomja meg az E gombot. A kikapcsolásához nyomja meg ismét az E gombot.

### •FUNKCIÓGOMBOK: (19. ábra)

A = Automatikus leállás időzítő—15 perc

B = 1. sebesség/ „-” szabályozás

C = 2. sebesség/ „+” szabályozás

D = 4. sebesség

E = Világítás

A B, a C vagy a D gomb megnyomása esetén a fent jelzett megfelelő sebesség aktiválódik. És az adott funkciógomb lámpája villogni fog. A sebesség funkció leállításához nyomja meg az A gombot.

A 3. sebességhez nyomja meg a C gombot, és állítsa be a „+” gombbal. 3. sebességű programnál a B és a C gomb jelzőfénye mindkét funkciógombon villog.

A világítás bekapcsolásához nyomja meg az E gombot. A kikapcsolásához nyomja meg ismét az E gombot.

Amikor a készülék és a világítás egyszerre vagy külön be van kapcsolva, nyomja meg az A gombot, és az automatikus leállás időzítő megkezd a 15 perces

visszaszámlálást. Ez idő alatt az A gomb lámpája villogni fog. Ha a 15 perc lejártá előtt ki szeretné kapcsolni az automatikus leállás funkciót, nyomja meg újra az A gombot.

### •FUNKCIÓGOMBOK: (20. ábra, 25. ábra)

A = Infravörös távvezérlő

B = Ki

C = 1. sebesség/„-” szabályozás

D = 2. sebesség/„+” szabályozás

E = Világítás

A C vagy a D gomb megnyomása esetén a fent jelzett megfelelő sebesség aktiválódik. És az adott funkciógomb jelzőfénye villogni fog. A sebesség funkció leállításához nyomja meg a B gombot.

A 3. sebességhez nyomja meg a D gombot, és állítsa be a „+” gombbal. 3. sebességű programnál a C és a D gomb jelzőfénye mindkét funkciógombon villog.

A világítás bekapcsolásához nyomja meg az E gombot. A kikapcsolásához nyomja meg ismét az E gombot.

### •FUNKCIÓGOMBOK: (21. ábra, 26. ábra)

A = Infravörös távvezérlő

B = Automatikus leállás időzítő—15 perc

C = 1. sebesség/„-” szabályozás

D = 2. sebesség/„+” szabályozás

E = Világítás

A C vagy a D gomb megnyomása esetén a fent jelzett megfelelő sebesség aktiválódik. És az adott funkciógomb lámpája villogni fog. A sebesség funkció leállításához nyomja meg a B gombot. Távvezérlő használata esetén nyomja meg az „OFF” gombot.

A 3. sebességhez nyomja meg a D gombot, és állítsa be a „+” gombbal. 3. sebességű programnál a C és a D gomb jelzőfénye mindkét funkciógombon villog. Ha 4. sebesség is elérhető, amikor ez a funkció be van kapcsolva, a C és a D jelzőfénye villog. Távvezérlő használata esetén nyomja meg a „” gombot.

A világítás bekapcsolásához nyomja meg az E gombot. A kikapcsolásához nyomja meg ismét az E gombot.

Amikor a készülék és a világítás egyszerre vagy külön be van kapcsolva, nyomja meg az A gombot, és az automatikus leállás időzítő megkezd a 15 perces visszaszámlálást. Ez idő alatt az A gomb lámpája villogni fog. Ha a 15 perc lejártá előtt ki szeretné kapcsolni az automatikus leállás funkciót, nyomja meg újra az A gombot.

## • FUNKCIÓGOMBOK: (22. ábra)

A = Szűrőrendszer / Órabeállítás

B = Késleltető időzítő

C = S1 sebesség / „-” beállítás / ki

D = Digitális kijelző

E = S1 sebesség / „+” beállítás / ki

F = Riasztás

G = Világítás

Ha az A gomb villog, és közben az „-” villog a digitális kijelzőn, az azt jelzi, hogy meg kell tisztítani a szűrőket. A szűrő megtisztítása után szerelje vissza. Tartsa nyomva az A gombot, amíg ki nem alszik, és az egység visszaáll a beállítási funkcióra.

Ha 3 másodpercig nyomva tartja az A gombot, a digitális kijelzőn villogni fog az óra „00@”, nyomja meg az A gombot, hogy be tudja állítani az órát és percet, majd a C vagy az E gomb megnyomásával állítsa be a pontos időt. Az óra 24 órás formátumban állítható be.

Ha a motor be van kapcsolva, nyomja meg a B gombot a világítás bekapcsolásához. Ekkor a „© B 15” villogni fog a digitális kijelzőn, és a B gomb megnyomásával be tudja állítani az órát és a percet. A C vagy az E gombbal beállíthatja az automatikus leállítás idejét. A késleltető időzítő leállításához tartsa nyomva a B gombot 3 másodpercig.

Nyomja meg a C vagy az E gombot az első sebesség elindításához, és a „= &” meg fog jelenni a digitális kijelzőn, a kikapcsolásához nyomja meg újra a C gombot. A 2., a 3. és a „Turbó” sebesség elindításához nyomja meg az E gombot. Ha a „Turbó” sebesség van bekapcsolva, az E gomb ismételt megnyomásával tudja kikapcsolni; a C gomb megnyomásával pedig 3., 2. vagy 1. fokozatra csökkentheti a sebességet.

Az F gomb megnyomásával villogni fog a világítás, és a digitális kijelzőn villogni fog a „ü B is” jelzés, az F gomb ismételt megnyomásával be tudja állítani az órát és a percet. A riasztás beállításához nyomja meg a C vagy az E gombot. A riasztás leállításához nyomja meg az F gombot. A beállított riasztás törléséhez tartsa nyomva 3 másodpercig az F gombot.

A G gomb megnyomásával a világítás bekapcsol, és a „°” szimbólum megjelenik a kijelzőn, a világítás kikapcsolásához nyomja meg újra a G gombot.

## • FUNKCIÓGOMBOK: (23. ábra)

A = Időzítő (automatikus leállítás)

B = 1. sebesség / beállítás / kikapcsolás

C = a digitális kijelző képernyője (az időzítőt és a sebességet mutatja)

D = 3. sebesség / beállítás / kikapcsolás

E = Világítás

Az A gomb megnyomásakor a digitális kijelzőn megjelenik az időzítő „15 perc” jelzése, és a B és a D „+” vagy „-” jelével lehet állítani a perceket. Amikor az első sebesség van bekapcsolva, az A gomb egyszeri megnyomásával tudja kikapcsolni, és a digitális kijelző képernyőjén a „00” lesz látható.

A B gomb megnyomásakor a digitális kijelzőn az „F1” lesz látható, ha az első sebesség van bekapcsolva. A B gomb ismételt megnyomásával kapcsolható ki, és a kijelzőn a „00” lesz látható.

A D gomb megnyomásakor a digitális kijelzőn az „F3” lesz látható, ha a harmadik sebesség van bekapcsolva. A D gomb ismételt megnyomásával kapcsolható ki, és a kijelzőn a „00” lesz látható.

A második sebesség F2 és a Turbó sebesség F4 a B és a D gombbal állítható. Az E gomb megnyomásakor a világítás bekapcsol, és az E gomb ismételt megnyomásával lehet kikapcsolni.

Ha a motor és a világítás egyszerre van bekapcsolva, vagy ha csak a motor működik, az A gomb megnyomásával bekapcsolja az automatikus kikapcsolás időzítő módot. Azaz az egység 15 perc késleltetéssel kikapcsolja a motort és a világítást. A B és a D gombbal az időt állíthatja, az A gombbal pedig megállíthatja az időzítőt.

## •FUNKCIÓGOMBOK: (24. ábra, 26. ábra)

A = Infravörös távvezérlő

B = Időzítő (automatikus leállítás)

C = Digitális kijelző (időzítő/sebesség)

D = F1 sebesség / ciklusszabályozás beállítása /Ki

E = Világítás

A B gomb megnyomásakor a digitális kijelző képernyőjén megjelenik a 15 perc. A ciklusszabályozás beállításához és az F1 sebességhez nyomja meg a D gombot. A működés leállításához nyomja meg újra a B gombot, és a digitális kijelző képernyőjén 00 lesz látható. Távvezérlő használata esetén nyoma meg az „OFF” gombot.

A D gomb megnyomásakor a digitális kijelzőn az F1 lesz látható, és az 1. sebesség bekapcsol. Az F1 funkció kikapcsolásához nyomja addig a D gombot, amíg a digitális kijelző képernyőjén meg nem jelenik a 00 jelzés.

Az F2, F3 vagy F4 (Turbó) funkció a D gombbal állítható.

A világítás BE/KI kapcsolásához nyomja meg az E gombot.

Amikor a készülék és a világítás egyszerre vagy külön be van kapcsolva, nyomja meg a B gombot, és az automatikus leállás időzítő megkezdji a 15 perces visszaszámlálást. A D gomb az automatikus leállás időzítő idejének hosszabbításához is használható. Ha a 15 perc lejárt előtt ki szeretné kapcsolni az automatikus leállás funkciót, nyomja meg újra a B gombot.

## HIBAEELHÁRÍTÁS

Probléma	Lehetséges okok	Megoldás
Az elszívó nem működik	Elektromos ellátás	Ellenőrizze, hogy be van-e dugva a csatlakozó
		Ellenőrizze, hogy be van-e kapcsolva a főcsatlakozó
Gyenge légáramlás	Az alumínium zsírszűrők eltömődtek	Tisztítsa meg a szűrőket, és szerelje őket vissza, miután megszáradtak
	A szénzsűrők eltömődtek	Cserélje ki a szénzsűrőket
A motor légáramlás nélkül működik	A pillangószelep beakadt	Forduljon szakemberhez
A motor egy idő után leáll	A magas hőmérséklet ellen védő biztonsági eszköz aktiválódik	A konyha nem szellőzik eléggé
	Az elszívó a tűzhelyhez túl közel van felszerelve	Az elszívónak legalább 65 cm távolságra kell lennie a tűzhelytől
Erős szag főzés közben	A szénzsűrők nincsenek beszerelve	Keringtetéses módban be kell szerelni a szénzsűrőket
Olaj csöpög a tűzhelyre	Az olajtartály hiányzik, vagy nincs beszerelve	Cserélje ki az alumíniumszűrőt és cserélje ki az olajtartályt
	Az alumínium zsírszűrő túltelítődött	Mossa el az alumínium zsírszűrőket
Suhogás hallatszik	Probléma van a ventilátorlapáttal	Forduljon szakemberhez

AGYÁRTÓAFENTI FIGYELMEZTETÉSEK FIGYELMEN KÍVÜL HAGYÁSÁBÓL EREDŐ ESETLEGES KÁROKÉRT SEMMILYEN FELELŐSSÉGET NEM VÁLLAL.



### *A termék megfelelő ártalmatlanítása*

Ez a jelölés arra utal, hogy a terméket az EU egész területén tilos a háztartási hulladék közé dobni. Az ellenőrizetlen hulladékkezelés környezetre vagy emberi egészségre gyakorolt lehetséges hatásainak elkerülése és az alapanyagok fenntartható újrafelhasználásának támogatása érdekében a készüléket felelősségteljesen kell újrahasznosítani. A használt készülék visszajuttatásához kérjük, használja a visszavételi és begyűjtési rendszereket, vagy forduljon a kereskedőhöz akinél a terméket vásárolta. A kereskedő átveszi a terméket a környezetbarát újrahasznosítás céljából.

A terméket 8 éves vagy idősebb gyermekek és olyan személyek, akiknek fizikai, érzékszervi vagy mentális képességei nem teljesen fejlettek, vagy nincsenek a megfelelő tapasztalat és tudás birtokában, felügyelet mellett használhatják, vagy ha meg lettek tanítva a termék biztonságos használatára, és a lehetséges veszélyeire. Gyermekek nem játszhatnak a termékkel. A készülék tisztítását és karbantartását gyermekek nem végezhetik, kivéve, ha felügyelet alatt állnak. A 3 év alatti gyermekeket távol kell tartani, kivéve ha állandó felügyelet alatt állnak.

- A csomagolóanyagok veszélyesek a gyermekekre. A csomagolóanyagot tartsa biztonságos helyen, gyermekektől távol.
- Az elektromos termékek veszélyesek a gyermekekre. A gyermekeket használat közben tartsa távol a terméktől. Ne engedje, hogy játsszanak a termékkel. Használjon gyermekzárat, hogy a gyermekek ne tudjanak játszani a termékkel.

## **Importőr:**

### **MULTIKOMPLEX BUDAPEST KFT.**

A páraelszívók szakértője... 1995 óta

**H-1211 Budapest Mansfeld Péter utca 27.**

**tel.: +(36-1) 427 0325**

**[www.multikomplex.hu](http://www.multikomplex.hu)**