

HU TELEPÍTÉSI, HASZNÁLATI ÉS KARBANTARTÁSI UTASÍTÁSOK

S-DD2-L

STONE

FELHASZNÁLÓK FIGYELMÉBE

A termék úgy van kialakítva, hogy kivezetéses és szűrős üzemmódban is működjön.



A használati útmutatót tartsa a készülék közelében. Amennyiben eladja vagy továbbadja a készüléket, úgy a használati útmutatót minden esetben mellékelje hozzá. Köszönjük, hogy figyelmet fordít ezekre a javaslatokra a készülék beszerelése és használata előtt. Az Ön és mások személyes biztonsága érdekében állítottuk össze őket.

BIZTONSÁGI UTASÍTÁSOK

Ezek az elszívók személyes, háztartási használatra szolgálnak. A készüléket kizárólag felnőttek használhatják. A gyermekeket tartsa távol a készüléktől, és ügyeljen arra, hogy ne játszanak vele. Gondoskodjon arról, hogy gyermekek ne működtessék a kezelőszerveket.

• A készülék kézhezvételekor ellenőrizze a csomag általános állapotát. Bármilyen megjegyzést írásban kell rögzíteni a szállítólevélen, amelyből egy példányt meg kell tartania. A készülék normál háztartási használatra készült. Kereskedelmi vagy ipari használatra és a rendeltetésétől eltérő egyéb célokra nem alkalmas.

• A készülék nem megfelelő telepítéséből vagy használatából eredő károokra és következményekre a garancia nem terjed ki.

• A készülék jellemzőit ne módosítsa és ne próbálja meg módosítani. Veszélyt eredményezhet. A javításokat kizárólag szakember végezheti. A tisztítási és a karbantartási műveletek megkezdése előtt mindig húzza ki az elszívót.

• A helyiséget megfelelő szellőzéssel kell ellátni, ha a konyhai elszívót és más, nem elektromos árammal működtetett berendezést egyidejűleg használnak, hogy az elszívó ne szívja be az égéstermékét.

• Az elszívó alatt tilos nyílt lángon készíteni az ételeket (flambé) vagy gáz főzőlapot működtetni úgy, hogy nem található rajta edény vagy serpenyő (az elszívóba szívott lángok károsíthatják a készüléket).

• A készülék alatt kizárólag állandó felügyelet mellett szabad olajban ételeket sütni, mivel a forró olaj vagy zsír meggyulladhat. Kövesse a zsírszűrők tisztítására és cseréjére vonatkozó útmutatásokat. A lerakódott zsír tűzveszélyes.

• A készüléket tilos fa- vagy széntüzelésű tűzhelyek, valamint olyan teljesítményszinttel rendelkező főzőlapok fölött használni, amely károsíthatja a készüléket. Az elszívó tisztítására tilos gőz- vagy nagynyomású tisztítóberendezést használni (az elektromos biztonsággal kapcsolatos előírás).

• Az elszívót tilos a zsírszűrők nélkül használni.

• A (lezárt) elszívó és a felette található felület között minimum 400 mm távolságnak kell lennie.

• Az elszívó kezelésekor soha ne helyezze a kezét a kihúzható készülék működési zónájába. Termékeink folyamatos fejlesztésére törekszünk, ezért fenntartjuk a jogot azok műszaki, működési és esztétikai jellemzőinek fejlesztésükből eredő módosítására. A külső motorral felszerelt változatnál a normál lefelé irányuló elszíváshoz ugyanazon gyártótól származó szívóegységet (külső motort) kell használni. Az összegyűjtött levegőt tilos más, nem elektromos árammal működő készülékekből (központi fűtés stb.) származó füst vagy gázok elvezetésére szolgáló kéménycsőbe vezetni. A levegő kivezetésekor kövesse az illetékes hatóságok előírásait.

• A terméket nem használhatják olyan személyek (köztük gyerekek), akiknek fizikai, érzelmi vagy szellemi fogyatékoságuk van, vagy hiányzik a megfelelő tudásuk és tapasztalatuk, kivéve, ha a biztonságukért felelős személy ellátja őket a készülék használatára vonatkozó utasításokkal. A gyermekek felügyeletét biztosítani kell annak érdekében, hogy ne játszanak a termékkel. A sérült tápkábel kizárólag a gyártó vagy képviselője által biztosított új kábellel helyettesíthető. A veszély elkerülése érdekében a szervizelést olyan személynek kell végeznie, aki rendelkezik erre vonatkozó engedéllyel.

TARTALOM

A PÁRAELSZÍVÓ BESZERELÉSE	5
A PÁRAELSZÍVÓ HASZNÁLATA	18
A ZSÍRSZŰRŐ ELTÁVOLÍTÁSA, AZ AKTÍVSZÉN-SZŰRŐ BEHELYEZÉSE	20
A PÁRAELSZÍVÓ ELEKTROMOS CSATLAKOZTATÁSA.....	21
A PÁRAELSZÍVÓ MŰKÖDÉSE.....	22
A PÁRAELSZÍVÓ TISZTÍTÁSA.....	27
MŰKÖDÉSI RENDELLENESSÉGEK.....	28
A LÁMPA CSERÉJE.....	28
SZERVIZKÉPVISELET	29

A PÁRAELSZÍVÓ BESZERELÉSE

1. A készülék beszerelése előtt ellenőrizze, hogy egyik alkatrész sem sérült-e meg. Sérülés esetén vegye fel a kapcsolatot a kereskedővel, és ne kezdje el a beszerelést. A páraelszívó beszerelése előtt távolítsa el a képen látható összes biztonsági alkatrészt (1. ábra).



Kérjük, olvassa el figyelmesen továbbá az alábbi telepítési utasításokat.

- Olyan elszívócsövet használjon, amelynek maximális hossza nem haladja meg az 5 métert.
- Korlátozza a könyökök számát a csővezetékben, mert minden könyök 1 lineáris méterrel csökkenti a légelvezetési kapacitást. (Pl. 2 db 90°-os könyökcső használatakor a csővezeték hossza nem haladhatja meg a 3 métert).
- Kerülje a hirtelen irányváltásokat.
- A teljes hosszon használjon 150 mm állandó átmérőjű csővezetéket.
- Az érvényben lévő szabványoknak megfelelő csővezetékeket használjon.

A gyártó nem vállal felelősséget és nem biztosít garanciát a fenti utasítások figyelmen kívül hagyása miatt bekövetkező légelvezetési kapacitással kapcsolatos problémákért vagy zajproblémákért.

2. A nyílás kivágása előtt ellenőrizze, hogy nem találhatók-e a szekrényben, ahova a készüléket be kívánják szerelni a megfelelő beszerelést akadályozó szerkezeti vagy egyéb elemek. Ellenőrizze, hogy az elszívó mérete és a főzőlap mérete kompatibilis-e a szekrényvel, hogy a beszerelést megfelelően el lehessen végezni.

3. Hozzon létre egy szögletes nyílást a főzőlap hátsó részén, 837x100 mm-eset a 880 mm-es változat, és 1137x100 mm-eset az 1180 mm-es változat esetében, hogy a szögletes nyílás minden sarkában elérje 10-es sugarat (lásd: 2. ábra).

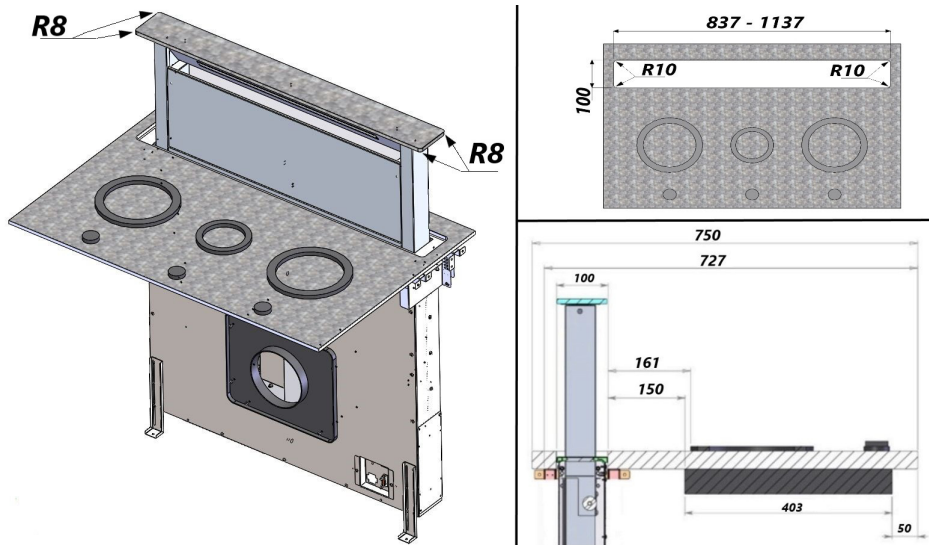

2. ábra

4. Vegye elő a csomagban található tartozékokat (A-B-C-D, lásd: 3. ábra),

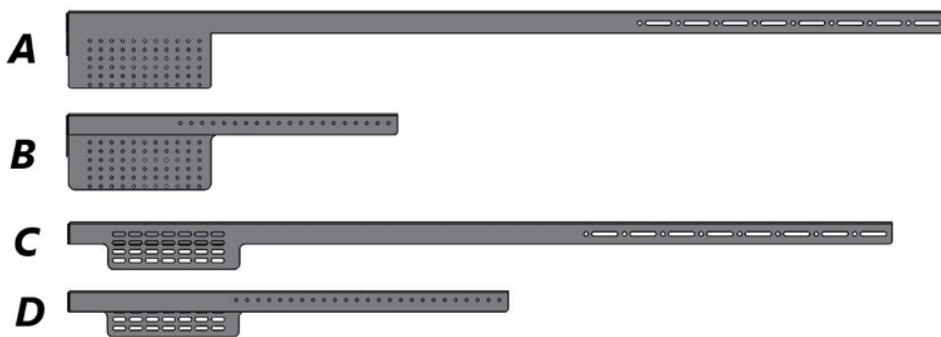

3. ábra

szerezje össze az A részt a B-vel és a C részt a D-vel (4. ábra).

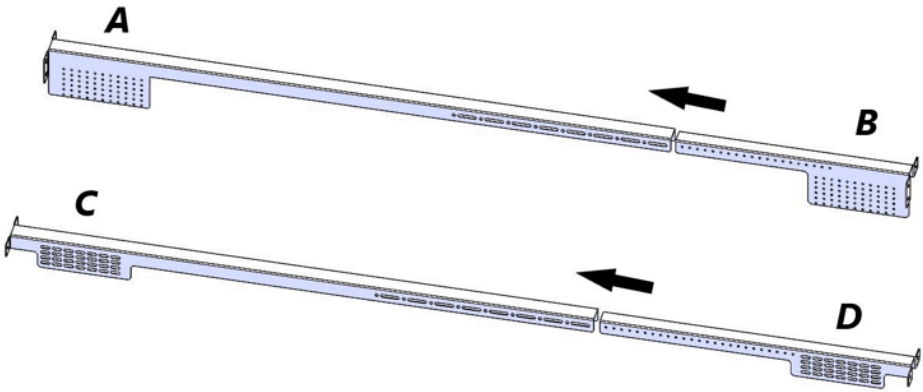

4. ábra

5. Illessze be az előre összeszerelt tartozékokat a megfelelő fűrt lyukba (5. ábra), és tartsa észben, hogy különböző típusú, minimum 860, maximum 1000 mm méretű bútorokat tudnak lefedni.

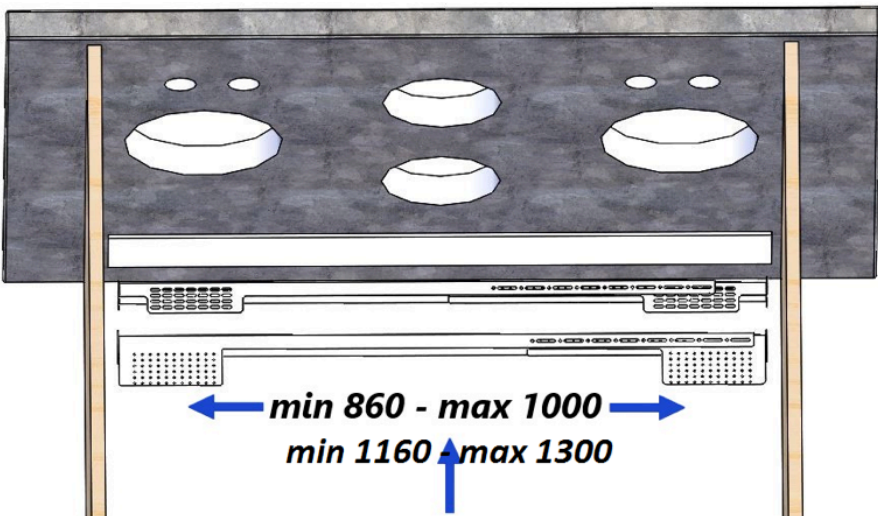

5. ábra

Rögzítse a tartozékpárok szélességét a speciális nyílásokhoz biztosított csavarokkal, mindkét oldalon 2 csavarral (6. ábra), de ne csavarja be őket teljesen.

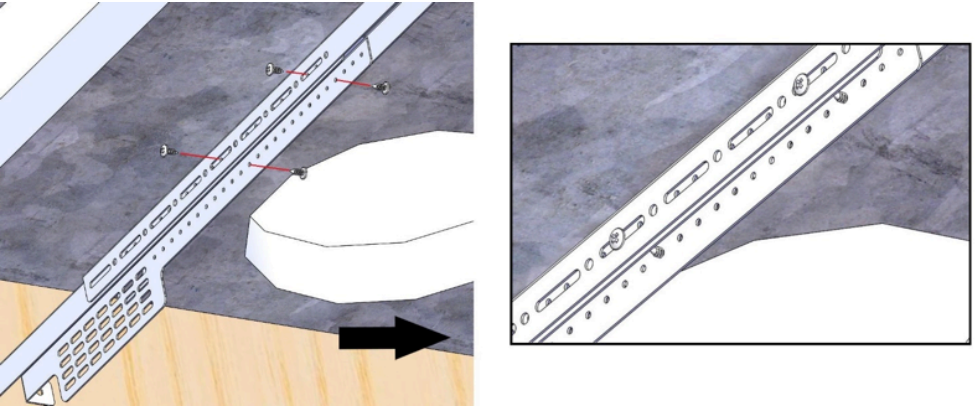

6. ábra

Helyezze a tartozékokat a főzőlap alapjához
(A + B a szögletes lyuk 1. oldalára / C + D a szögletes lyuk 2. oldalára, lásd: 7. ábra)

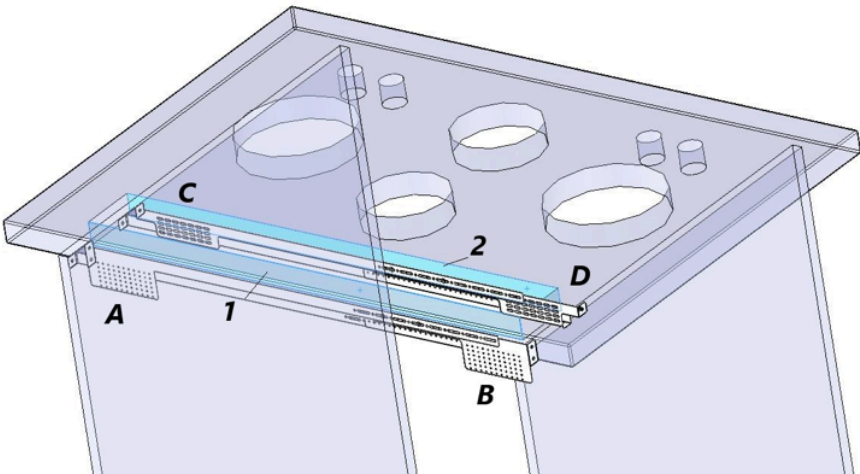

7. ábra

és rögzítse őket mindkét oldalon csavarokkal (8. ábra).8. ábra

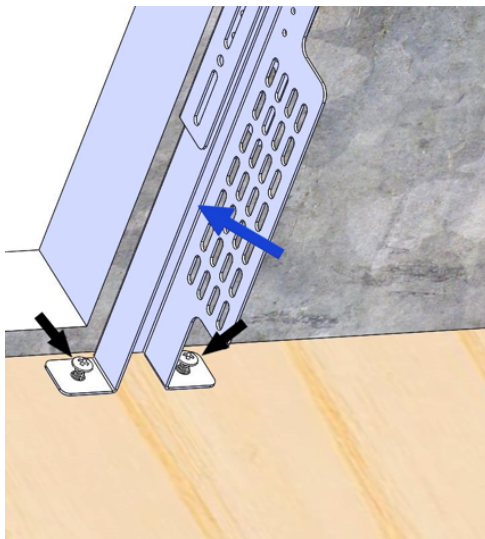

8. ábra

Figyelem: a tartozékokat a szögletes lyuknak megfelelően kell rögzíteni (mindegyiket az egyik hosszú oldalra), egymástól legfeljebb 107 mm távolságra (9. ábra)

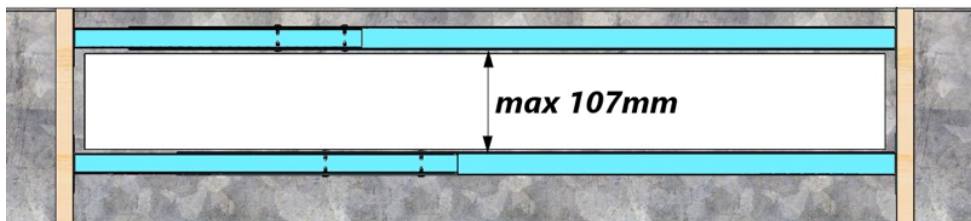

9. ábra

(a jó összeszereléshez illesse az „E - F” alkatrészeket, 10. ábra, a tartozékok közé, az E-t a bal oldalra, az F-et a jobb oldalra, lásd: 11. ábra, hogy ellenőrizze a fenti magasság szerinti megfelelő elhelyezkedést).

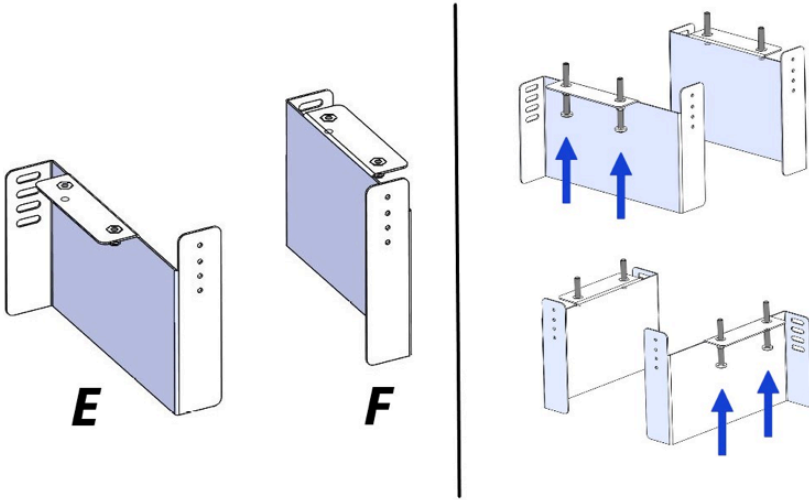

10. ábra

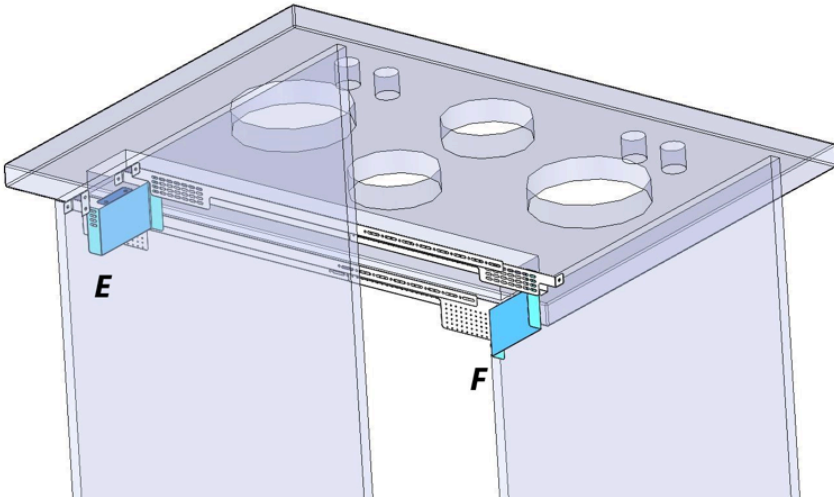

11. ábra

Célszerű rögzíteni a tartozékokat, hogy az előzőleg, a szélesség rögzítésére beillesztett csavarok ne menjenek túl a szögletes lyukakon (lásd: 12. ábra), és az elszívó ne ütközzön beszerelés közben a csavarokba.

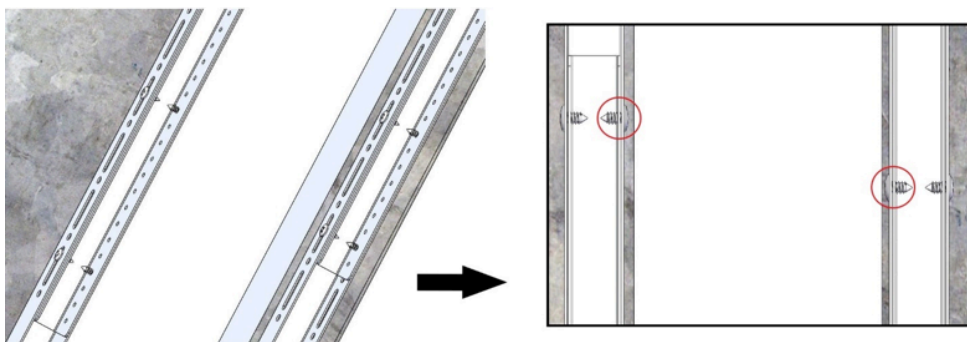

12. ábra

Mielőtt tovább menne a következő pontra, ne felejtse el meghúzni a csavarokat, és ellenőrizni, hogy minden megfelelően rögzül-e.

6. Az E - F alkatrészeket (ha nincsenek, illessze be az állítócsavarokat a 10. ábrán látható módon) helyezze el a korábban jelzett módon (az E-t a bal oldalra, az F-et a jobb oldalra, lásd: 11. ábra), és rögzítse őket mindkét oldalon a csavarokkal (13. ábra).

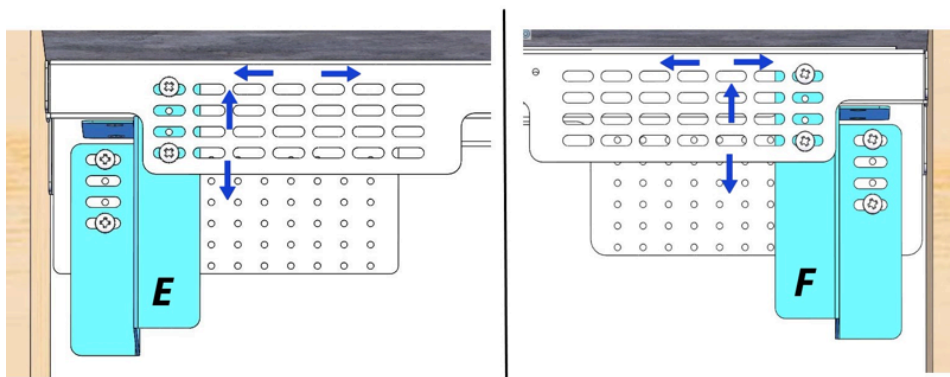

13. ábra

Felhívjuk figyelmét, hogy a rögzítőrendszeren több nyílás is van, hogy be lehessen állítani az elszívót a szélesség alapján (bal-jobb) és az elszívóra ragasztandó tető vastagságán (felső-alsó rész) (lásd: 13. ábra).

7. Szerelje be az elszívót a létrehozott lyukba, felülről illessze be (14. ábra),

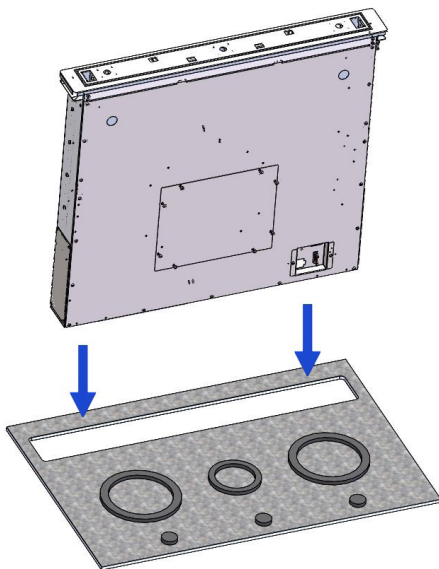

14. ábra

Illessze az elszívó konzoljait az előzőleg, az E-F alkatrészekkel összeszerelt állítócsavarokra (15. ábra).

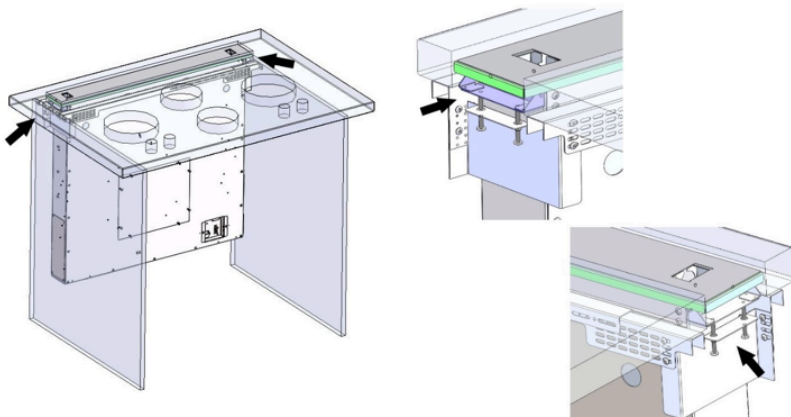

15. ábra

Ragassa a munkaasztalon előzőleg kivágott részekből kimaradatot a biztosított tartóhoz (16.1. ábra).

A felragasztandó rész legfeljebb 5 kg lehet, és a következő méretekkel kell rendelkeznie:

833 mm x 97 mm_R8 mm (880 változat)
 1133 mm x 97 mm_R8 mm (1180 változat)

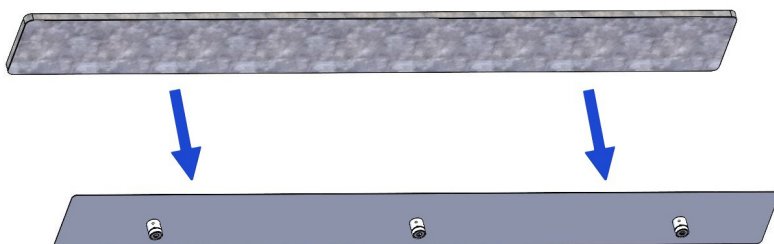

16.1. ábra

Az elszívó felszerelésének meghatározásához illesse az (előző lépésben összeragasztott) részt a szögletes lyukba úgy, hogy a mágnesek (G) a helyükbe (H) illeszkedjenek, és ellenőrizze, hogy a két felület tökéletesen egy szinten van-e (16.2. ábra).

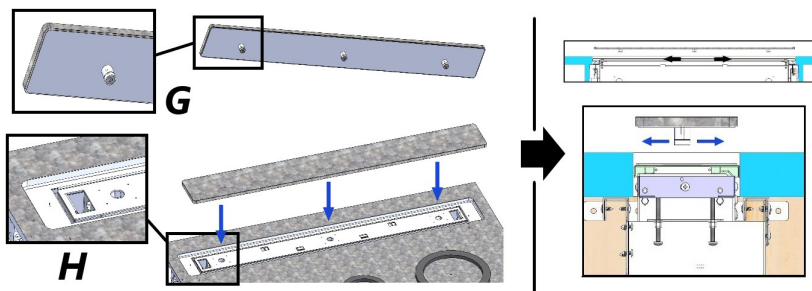

16.2. ábra

Ha az elszívó nem egyenes, a korábban, a 15. ábrán jelzett csavarokkal igazítsa ki az elszívó szintjét.
A két biztosított konzollal rögzítse az elszívót a szekrényhez (17. ábra).

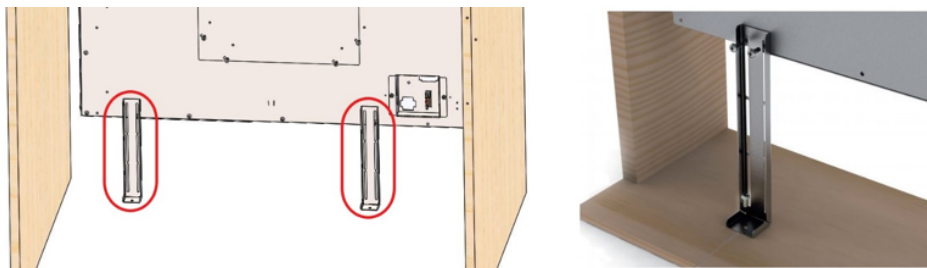

17. ábra

Miután meggyőződött arról, hogy a termék a megfelelő helyzetben van és stabil, ragassza a kiegészítő felületet az elszívó tetejére.

8. A beszerelés befejezése után rögzítse a nyomógombos panelt az elszívó teteje alá, közvetlenül a szekrényajtók mögé (a közép-re szereléshez lásd a 18.A, az oldalra szereléshez a 18.B ábrát). A nyomógombos panel rögzítése előtt ellenőrizze, hogy biztosan be vannak-e csukva az ajtók.

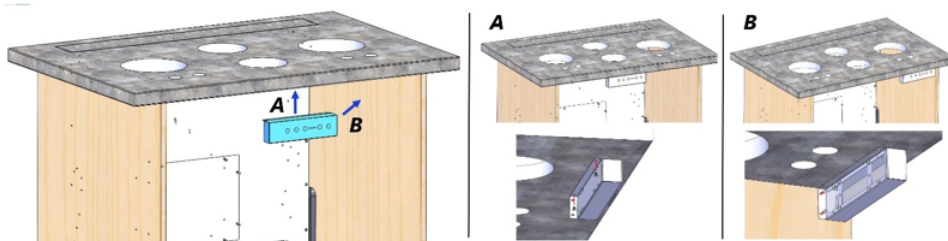

18. ábra

Csatlakoztassa a gombok kábelét az elektromos rendszerhez, majd ezután rögtön a terméket a hálózathoz, emelje meg az elszívót, vegye le az ajtózárat, és nyissa ki az ajtót (19. ábra).



19. ábra

Helyezze el a szűrőket (20. ábra).

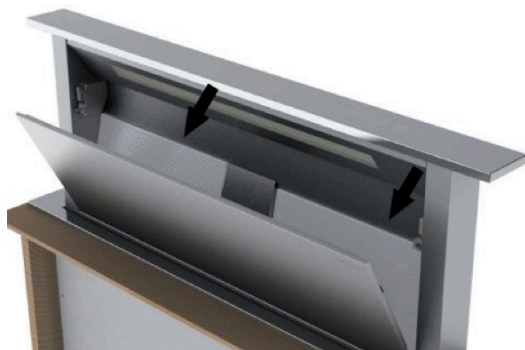

20. ábra

A belső motorral felszerelt elszívók esetében úgy szerelje fel a meghajtó egységet, hogy a kívánt irányba, felfelé vagy felfelé irányuljon a levegőkimenet (21. ábra). A motor az elszívó elejére és hátuljára is felszerelhető.

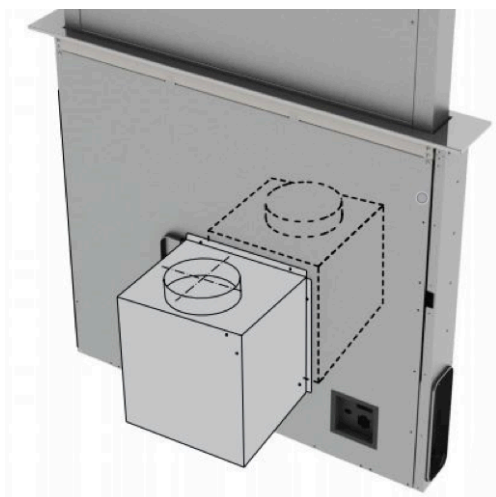

21. ábra

A motor beszerelése után csatlakoztassa a légcsatornákat.

9. A külső motoros változatok esetében helyezze az elszívó egységet (külső motor) a megfelelő területre, és az ábrán látható illessze be az elszívott levegő füstcsövét. Majd illessze a levegőkimeneti csöveket a külső motor és az elszívó közé. Válasszon az öt levegőkimeneti lehetőség közül (22. ábra), és illessze be a készülékhez biztosított egységet.

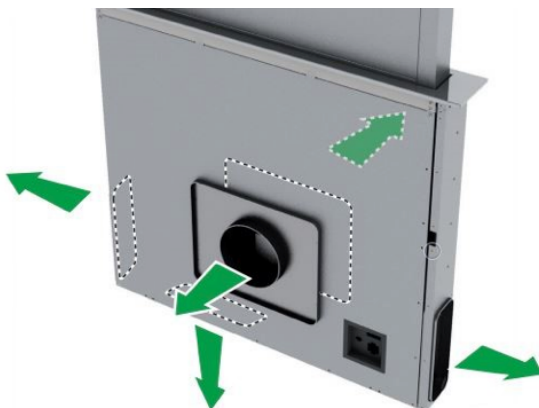

22. ábra

10. Helyezze az elektronikus komponenseket tartalmazó fémdobozt egy könnyen elérhető területre, hogy az esetleges műszaki műveletek során könnyen hozzá lehessen férni. (23. ábra),

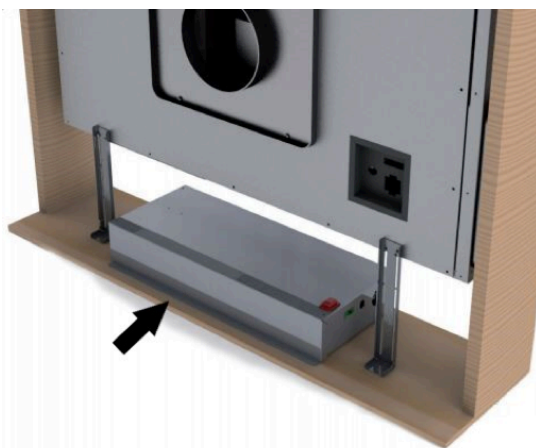

23. ábra

a három csatlakozó csatlakoztatása (9 pólusú csatlakozó a működtetőszabályozóhoz és biztonsági szabályozóhoz, 4 pólusú csatlakozó a LED-lámpa bekapcsolásához és a nyomógombok csatlakozójához) (24. ábra).

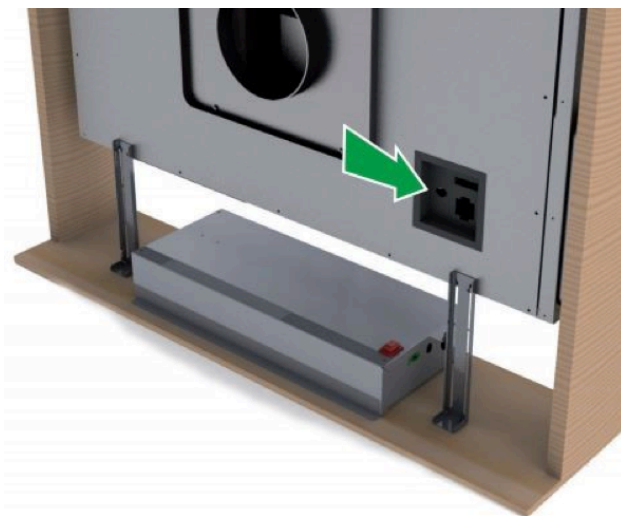

24. ábra

11. Csatlakoztassa a belső vagy külső motor kábelét az elszívóvezeték műanyag dobozában található sorkapocshoz.

Az elektromos csatlakozás létrehozása során ügyeljen a kábelek színére (25. ábra).

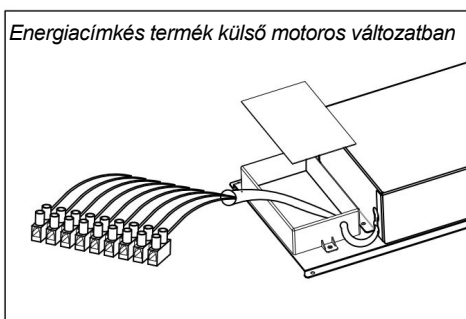
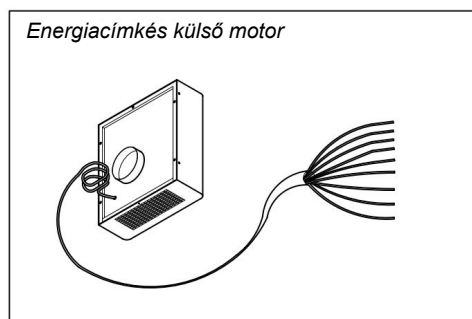

25. ábra

12. Kapcsolja be a páraelszívót.

A PÁRAELSZÍVÓ HASZNÁLATA

A készülék a főzésből származó gőz, zsír és pára elszívására szolgál. A termék úgy van kialakítva, hogy kivezetéses és szűrős üzemmódban is működjön.

Kivezetéses változat

Az elszívó beszerelhető kivezetéses változatban: ebbe az esetben a szabadba vezető légkivezető csatornát kell csatlakoztatni hozzá (a légkivezető cső nincs a termékhez mellékelve.)

A visszacsapó szelep akadályozása

FIGYELEM

A készülék csatlakoztatása előtt győződjön meg arról, hogy szabadon tudnak forogni a visszacsapó szelepek. (26. ábra)

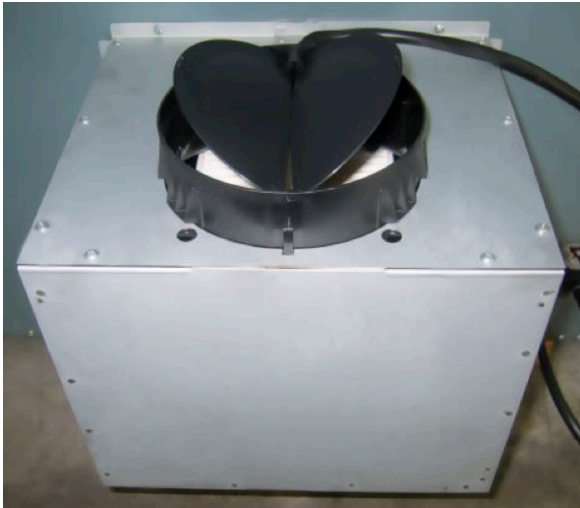

26. ábra

A kivezetéses mód alkalmazása esetén fel kell szerelni egy visszacsapó szelepet a szél és a visszatérő levegő bejutásának megakadályozására.

Szűrős üzemmód

Ha nincs lehetőség a gőzök és a pára szabadba vezetésére, akkor a készülék szűrős üzemmódban is alkalmazható. Az elszívó ezen üzemmódjában aktív szén-szűrők használatára van szükség. A szén szűrőkön átvezetett levegő visszakerül a konyhába a szekrény egyik oldalához csatlakoztatott légelvezető csatornán keresztül (27. ábra)



27. ábra

VIGYÁZAT

A beszerelést a zárt terek szellőzésére vonatkozó érvényben lévő előírásoknak megfelelően kell elvégezni. Az elszívott levegőt különösen tilos füst, illetve gázt vagy egyéb éghető anyagokat használó készülékekből származó égéstermékek elvezetésére szolgáló légcsatornába vezetni. Használt légekivezető csatornák használata kizárólag szakképzett szakember jóváhagyásával engedélyezett.

A ZSÍRSZŰRŐ ELTÁVOLÍTÁSA, AZ AKTÍVSZÉN-SZŰRŐ BEHELYEZÉSE

A zsírszűrők és a szén-szűrők behelyezéséhez és eltávolításához nyitott pozícióban kell lennie az elszívónak. A páraelszívó kinyitására nyomja meg a gombot. Majd vegye le az elülső panelt, és nyomja be egyszerre mindkét oldal felső részét. Ekkor kinyílik az előlap, és hozzáférhetővé válnak a zsírszűrők (20. ábra). Távolítsa el a zsírszűrőket, hogy hozzáférést nyerjen a szén szűrőkhöz (28. ábra). A szén-szűrőket az elszívó tényleges használatától függően, de minden esetben legalább 6 havonta ki kell cserélni.

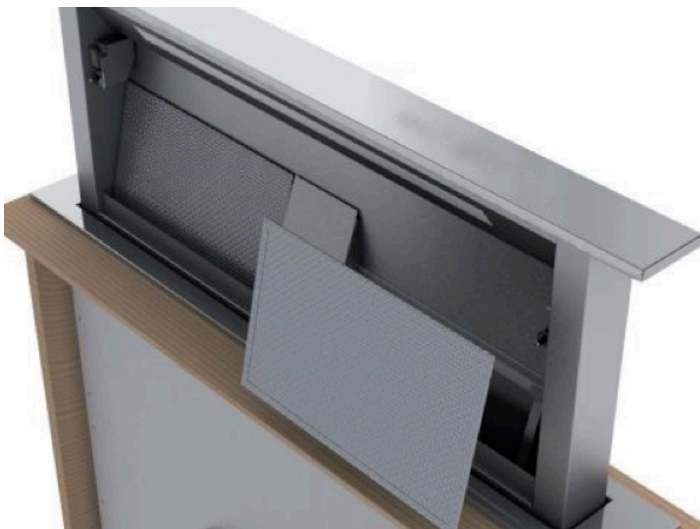

28. ábra

FIGYELEM

A szűrők cseréje után helyezze vissza a rozsdamentes acél panelt; ellenkező esetben az elszívó nem fog működni.

A PÁRAELSZÍVÓ ELEKTROMOS CSATLAKOZTATÁSA

FIGYELEM

Az elektronikus komponenseket tartalmazó fémdobozt legalább 65 cm-re kell elhelyezni a gázzal működő főzőlapoktól, illetve minden esetben 65 cm-re az elszívó szívó felületétől.

MEGJEGYZÉS

Javasoljuk, hogy az elektronikus komponenseket tartalmazó fémdobozt a talajtól legalább 10 cm-re és minden hőforrástól (pl. sütő oldalától vagy főzőlaptól) megfelelő távolságra helyezték el.

VIGYÁZAT

Ez a készülék 0,75 mm²-es, 3-eres (null, fázis és földelés) H05 VVF tápkábelrel van felszerelve. Ez a tápkábel 220–240 V-os egyfázisú elektromos hálózathoz csatlakoztatható a CEI 60083 által jóváhagyott hálózati aljzaton keresztül, amelynek a telepítés után is hozzáférhetőnek kell lennie, a telepítési előírásoknak megfelelően. A földelés hiányából vagy a nem megfelelően bekötött földelésből eredő balesetekért nem vállalunk felelősséget. A készüléket egy legfeljebb 30 mA-es névleges maradékáramú biztonsági megszakítón (RCD) keresztül kell bekötni. Ha megsérül a tápkábel, akkor a kockázatok elkerülése érdekében forduljon a szervizképviselőhöz.

FIGYELEM

Az elszívót kizárólag szakképesítéssel rendelkező szakemberek köthetik be az elektromos hálózatba. Az elszívót megfelelően telepített, megfelelő elektromos hálózathoz kell csatlakoztatni. Az elektromos rendszernek meg kell felelnie a VDE0100 szabvány előírásainak.

VESZÉLY

Ha a páraelszívón rendellenességet tapasztal, húzza ki a készüléket, vagy távolítsa el a készülék áramtalanító vezetékének megfelelő biztosítékot. Ha a készülék nincs felszerelve csatlakozódugóval, vagy ha az nem könnyen hozzáférhető, akkor fel kell szerelni olyan eszközzel, amely leválasztja az elektromos hálózatról; az eszköz érintkezőinek nyitási távolsága nem lehet 3 mm-nél kisebb egyik pólusnál sem.

ELEKTROMOS BEKÖTÉS

MEGJEGYZÉS

Ez a készülék megfelel a 2006/95/EK (kisfeszültségű irányelv) és a 2004/108/EK (elektromágneses kompatibilitás) európai irányelveknek. A készülék beszerelésekor és karbantartásakor győződjön meg arról, hogy az le van választva az elektromos hálózatról, vagy hogy a biztosítékok le vannak választva vagy el vannak távolítva.

Ellenőrizze a következőket:

- Elegendő az áramellátás.
- Jó állapotban vannak a (hálózati) tápvezetékek.
- A vezetékek átmérője megfelel a beszerelésre vonatkozó előírásoknak.

A PÁRAELSZÍVÓ MŰKÖDÉSE

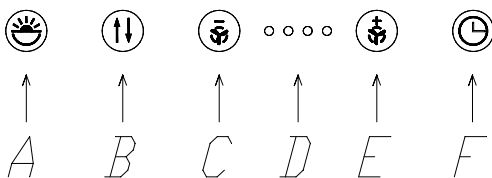

A: Lámpa BE/KI gomb

A lámpát csak akkor lehet be- és kikapcsolni, amikor teljesen KIHÚZOTT állapotban van az elszívó. Ha akkor nyomják le ezt a gombot, amikor az elszívó nincs kihúzva, akkor először kiemelkedik az elszívó, és csak azután kapcsol be a lámpa. Ez a gomb szolgál a lámpa kikapcsolására is, amikor az be van kapcsolva.

B: BE/KI gomb

Elindítja az elszívó kihúzását, és amikor az eléri a teljesen kihúzott pozíciót, akkor aktiválja a második elszívási sebességet. Ha kihúzott állapotban van az elszívó: kikapcsolja a motort, és ha világít, akkor a lámpát; majd visszahúzza az elszívót.

C: (-) gomb

A 4. sebességfokozatról kikapcsolásig csökkenti a szívómotor sebességét, az elszívó lesüllyesztése nélkül.

D: Jelzőfények

- A beállított sebességet jelölik; csak a vonatkozó LED-ek világítanak.
- Ha mindegyik LED világít, az a szűrők teltődését jelzi.

E: (+) gomb

Az elszívómotor sebességének 1. és 4. sebesség közötti növelésére szolgál, az elszívópanel mozgatása nélkül.

F: Időzítő

10 perccel a beállítás után leállítja az elszívómotort, lesüllyeszti az elszívót, és kikapcsolja a lámpákat, ha világítanak. A funkció beállítását a „D” LED-ek villogása jelzi a beállított sebességre vonatkozóan. Az időzítőt a gomb ismételt lenyomásával lehet kikapcsolni.

HA A TERMÉK BIZTOSÍTOTT TÁVIRÁNYÍTÓVAL MŰKÖDIK

Távírányító (11. ábra).

csatornás rádióvezérlés a páraelszívó távirányításához.

Az első bekapcsoláskor tartsa lenyomva a világító gombot 5 másodpercig.

RC001

RÁDIÓS VEZÉRLŐ





A légkivezetéses páraelszívók távirányítására szolgáló rádiós vezérlő.

MŰSZAKI ADATOK

- Alkáli elemes tápellátás: 12 V-os mod. 27 A
- Működési frekvencia: 433,92 MHz
- Kombinációk: 32,768
- Max. fogyasztás: 25 mA
- Üzemi hőmérséklet: -20 * + 55 °C
- Méretek: 130x45x15 mm.

A MŰKÖDÉS LEÍRÁSA

A jeladón az alábbi 5 gomb található a páraelszívó irányítására:

-  : Lámpa BE/KI parancs.
-  : Motor BE (1. sebességi szint) / KI parancs.
-  : Sebesség csökkentése.
-  : Sebesség növelése.
-  : 10 perces időzítő.

KEZDETI ÜZEMI ÁLLAPOT

A gyártó használatra készen biztosítja a rádiós távirányítót, gyárilag beállított kódokkal.



ÜZEMMÓD

Standard konfiguráció:

A szabványos konfiguráció megköveteli, hogy az összes „páraelszívó - rádiós - rendszert” ugyanazzal az átviteli kóddal kell ellátni. Ha ugyanabba a helyiségbe vagy egymáshoz közeli helyiségekbe két „páraelszívó – rádiós vezérlő” rendszer van telepítve, akkor azok befolyásolhatják egymás működését. Ezért meg kell változtatni az egyik rádiós vezérlőrendszer kódját.

Új átviteli kód generálása:

A rádiós vezérlőrendszert előre beállított kóddal biztosítjuk. Ha új kódokra van szükség, akkor végezze el az alábbi lépéseket: Nyomja le egyszerre a következő gombokat:



két másodpercig. Amikor világítani kezdenek a LED-lámpák, akkor nyomja le a következő gombokat:



(5 másodpercen belül). A LED 3 felvillanása a folyamat befejezését jelzi.

FIGYELEM! Ez a művelet véglegesen törli az előre beállított kódokat.

Az új átviteli kód betanítása:

Miután megváltoztatta az átviteli kódot a rádiós vezérlőegységben, a páraelszívó központi elektronikus egységében is be kell állítani az új kódot, az alábbiak szerint:

Nyomja meg a páraelszívó fő kikapcsoló gombját, majd állítsa vissza az elektronikus vezérlőegység áramellátását. A központi egység kóddal való szinkronizálásához nyomja meg a  „Világítás” gombot a következő 15 másodpercen belül.

A gyári konfiguráció visszaállítása:

A gyári konfiguráció visszaállításához kövesse az alábbi lépéseket: nyomja le egyszerre a következő gombokat:



2 másodpercig. Amikor világítani kezdenek a LED-lámpák, akkor nyomja le a következő gombokat:

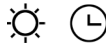

(5 másodpercen belül). A LED 6 felvillanása a folyamat befejezését jelzi.

FIGYELEM! Ez a művelet véglegesen törli az előre beállított kódokat.

Vészleállító gomb:

Ha a rádiós vezérlő nem működik, akkor használja a vészleállító gombot a készülék kikapcsolására. Az esetleges szükséges javítások elvégzése után állítsa vissza a vészleállító gombot.

FIGYELEM

A jeladó optimális hatótávolságának biztosításához az elemet évente ki kell cserélni.

A lemerült elem cseréjéhez vegye le a műanyag fedelet, vegye ki az elemet, és cserélje ki egy újra, ügyelve az elem megfelelő polaritására.

A használt elemeket speciális gyűjtőtartályokba kell dobni.

Az alábbi termék:

RC001 Rádiós vezérlő

megfelel a 2014/53/EU RED irányelvben meghatározott előírásoknak.



FIGYELEM

Bármely olyan beállítás vagy módosítás, amelyet a jogi megfeleléségi tanúsítvány tulajdonosa kifejezetten nem hagyott jóvá, érvénytelenítheti a felhasználónak az eszköz működtetésére vonatkozó jogait.

Vált.: 0 14/08/26

A termékek olyan elektronikus eszközzel vannak felszerelve, amely automatikusan kikapcsolja azokat, miután az utolsó műveletet követően 4 óráig üzemben voltak.

IDŐZÍTÉS

Az Európai Bizottság 2015. január 1-jén életbe lépő, az energiafogyasztást jelölő címkéről szóló EU65 sz. rendeletének, valamint a környezetbarát tervezésről szóló EU66 sz. rendeletének eredményeként módosítottuk termékeinket, hogy azok megfeleljenek a rendeletek előírásainak.

Az energiafogyasztás címkézésére vonatkozó előírásoknak megfelelő valamennyi modell új elektronikával van felszerelve, amelynek részét képezi egy időzítő készülék a szívósebesség szabályozására, amikor a légtérfogat meghaladja a 650 m³/h értéket.

A belső motorral felszerelt modellek, amelyek maximális légtérfogata meghaladja a 650 m³/h értéket, olyan időzítő eszközzel vannak felszerelve, amely 5 perc működés után automatikusan 4-esről 3-asra váltja a szívósebességet.

A külső motorral felszerelt modellek olyan távoli motorral vannak ellátva, amely a belső motoros változatokhoz hasonlóan időzítővel rendelkezik, és 650 m³/h felett csökkenti a szívósebességet. (Lásd a külső motorok útmutatóját).

Azok a külső motorok, amelyek kapacitása a 3. és a 4. sebességfokozatban is meghaladják a 650 m³/h értéket, az alábbi alapértelmezett időzített vezérlési funkciókkal rendelkeznek: A szívósebesség 6 perc elteltével automatikusan a 4.-ről a 2. sebességfokozatra vált.

Ha a készülék a 3. sebességfokozaton működik, akkor 7 perc elteltével automatikusan a 2. fokozatra vált. A sebesség működés közben is módosítható.

Készenléti állapotban a készülék energiafogyasztása nem éri el a 0,5 W értéket.

Egyéb funkciók:

Automatikus kikapcsolás:

A készülék az utolsó beállítást követő 4 órányi folyamatos működés után automatikusan kikapcsol és lesüllyed.

A zsírszűrők telítődése:

30 óra üzemelés után a készülék „D” jelzőfényeknek egyidejű villogása jelzi, hogy telítődtek a zsírszűrők. A riasztás visszaállításához tartsa lenyomva az „IDŐZÍTŐ” gombot legalább 3 másodpercig, amikor ki van húzva a készülék.

Kalibrálás:

Az elszívó a kihúzható egység minden 3. teljes ciklusa után elvégzi az önkalibrálást. Ha egymás után 6-szor lenyomják az „IDŐZÍTŐ” gombot (az egyes gombnyomások között MAX. 3 másodperc telhet el), akkor az összes LED felvillan, és kezdetét veszi a kalibrálás.

A következő 3 ciklus után az elszívó ismét elvégzi az önkalibrálást.

Készenlét:

A kihúzható egység lesüllyesztése és a világítás kikapcsolása után 6 másodperccel a vezérlőpanel aktiválja a készenléti üzemmódot a LED-ek fényerejének csökkentésével.

A funkció leállításához nyomja meg a BE/KI vagy a LÁMPA gombot.

Biztonsági rendszer:

Ha a kihúzható egység süllyedés közben akadályba ütközik, akkor az elszívó mozgása leáll, és a biztonsági rendszernek köszönhetően ismét kiemelkedik.

FIGYELEM

Ezt a műveletet szakembernek kell elvégeznie.

A PÁRAELSZÍVÓ TISZTÍTÁSA

Körültekintő karbantartással biztosítható a készülék megfelelő működése, és hosszú ideig jó állapotban tartható.



VIGYÁZAT



A fém zsírszűrők eltávolítása előtt az elszívót le kell választani az elektromos hálózatról, mind a hálózati csatlakozójából való kihúzással, mind a mágneses megszakító (biztonsági lekapcsolás) aktiválásával. A tisztítás befejezése után cserélje ki a fém zsírszűrőket a beszerelési utasításoknak megfelelően.

KARBANTARTÁS	HOGYAN KELL ELVÉGEZNI?	ALKALMAZANDÓ KIEGÉSZÍTŐ TERMÉKEK
Külső felületek és tartozékok	Ne használjon fém súrolókefét, csiszoló hatású anyagokat vagy kemény kefét.	Az elszívó külső felületeinek és a világítás burkolatának a tisztításához kizárólag kereskedelemben kapható, vízzel hígított háztartási tisztítószereket használjon. Majd öblítse le tiszta vízzel és szárítsa meg egy puha ruhával.
Aktívszén-szűrő nyitott kihúzható egységgel	30 óra működtetés után az elszívó jelzi a zsírszűrők telítődését. A telítődést a 4 középső LED villogása jelzi. A visszaállításhoz tartsa lenyomva az időzítő gombot legalább 3 másodpercig, amikor ki van húzva a készülék.	A zsírszűrők kézzel és mosogatógépben is moshatók. Ezeket a szűrőket rendszeresen kell tisztítani, mert különben tűzveszélyt jelenthetnek. Helyezze vissza a zsírszűrőket és az előlapot, ügyelve arra, hogy az előlap megfelelően illeszkedjen az oldalaknál, és ne akadályozza az elszívást.
Aktívszén-szűrő	Visszakeringető üzemmód használata esetén rendszeresen ki kell cserélni az aktívszén-szűrőt. A szénszűrő eltávolításához először el kell távolítani a zsírszűrőt, majd le kell húzni a műanyag fület a panelről a rögzítés feloldásához. Az aktívszén-szűrő visszahelyezéséhez kövesse ezeket a lépéseket fordított sorrendben. A használt szén szűrőket kb. hathavonta kell kicserélni.	

MŰKÖDÉSI RENDELLENSÉGEK

PROBLÉMA	MEGOLDÁS
Nem működik a páraelszívó...	<p>Ellenőrizze a következőket:</p> <ul style="list-style-type: none"> • Nincs-e áramszünet. • Ki lett-e választva egy adott sebesség. • Megfelelően van-e beillesztve a 9-pólusú kapcsolat. • Le van-e nyomva az elektromos rendszer dobozán található piros visszaállító gomb. • Győződjön meg arról, hogy megfelelően lettek beillesztve a 9-pólusú kapcsolat vezetőkei a csatlakozóba (ha a csatlakoztatáskor túlzott erőt fejtenek ki, akkor elhajolhatnak az érintkezők).
Alacsony az elszívó teljesítménye...	<p>Ellenőrizze a következőket:</p> <ul style="list-style-type: none"> • Elég erős sebességfokozat van-e kiválasztva a helyiségben keletkezett gőz és pára elszívásához. • Megfelelő-e a konyha szellőzése a levegő beszívásához. • Nincs-e elhasználódva a fémszűrő. (Szűrős változat esetén). • Szabad-e a légkivezető csatorna, és megfelel-e a 2. bekezdésnek. • Szabadon forgathatók-e a szívóegység visszacsapó szelepei.
Az elszívó működés közben leáll.	<p>Ellenőrizze a következőket:</p> <ul style="list-style-type: none"> • Nincs-e áramszünet. • Nem oldott-e ki az omnipoláris eszköz.

A LÁMPA CSERÉJE

1. Emelje meg az egységet, majd nyomja meg a teljesítménytranszformátoron lévő piros gombot - hogy leállítsa az egység áramellátását.

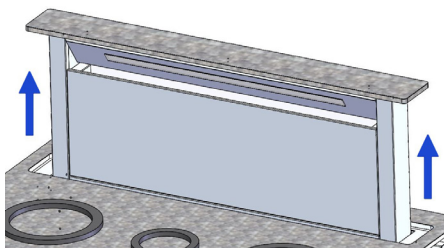

2. Megfelelő szerszámmal távolítsa el a LED-szalagot helyéről, a megfelelő csatlakozóval szakítsa meg annak elektromos ellátását, majd cserélje le azonos jellemzőkkel rendelkező LED-szalagra.

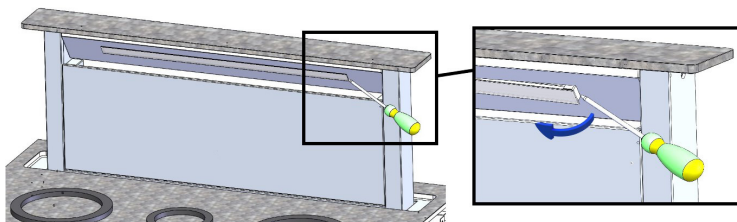

SZERVIZKÉPVISELET

A készülék karbantartását kizárólag az alábbiak végezhetik el:

- A kereskedő;
- Vagy az adott márka hivatalos engedélyével rendelkező, szakképzett szakember.



A hívás során kérjük, adja meg a készülék adatait (típus, 29A ábra, felszereltség, 29B ábra és gyártási dátum, 29C ábra). Ezek az adatok az elszívó alján található adattáblán vannak feltüntetve.

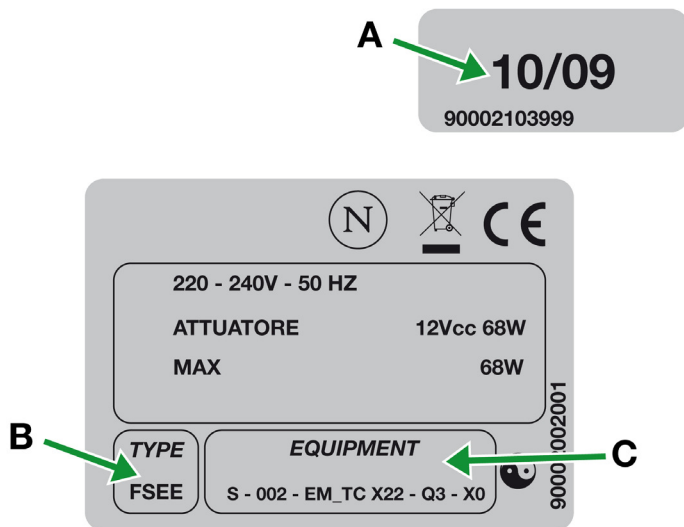

Fig. 29



A terméken vagy annak csomagolásán feltüntetett szimbólum azt jelzi, hogy ezt a terméket nem lehet háztartási hulladékként kezelni. Ehelyett le kell azt adni az elektromos és elektronikus berendezések egyik újrahasznosító gyűjtőközpontjában. Azzal, hogy biztosítja a termék megfelelő ártalmatlanítását, elősegíti a környezetre és az emberi egészségre gyakorolt esetleges negatív hatások elkerülését, amelyeket a termék nem megfelelő hulladékkezelése egyébként eredményezhetne. A termék újrahasznosítására vonatkozó részletesebb információkért kérjük, lépjen kapcsolatba a helyi önkormányzattal, a háztartási hulladék kezelését végző szolgáltatóval, illetve azzal az üzlettel, ahol a terméket vásárolta. Ez a készülék az elektromos és elektronikai berendezések hulladékairól szóló 2012/19/EK európai irányelv (WEEE) szerint van megjelölve.

