

*KERESKEDELMI TÁJÉKOZTATÓ FOGYASZTÓK SZÁMÁRA  
COMMERCIAL INFORMATION FOR THE CONSUMER*

**(HU)** ÜZEMBEHELYEZÉS, HASZNÁLAT ÉS KARBANTARTÁS  
**(GB)** INSTALLATION, USE AND MAINTENANCE INSTRUCTION

**SLTC928**

*MŰSZAKI INFORMÁCIÓ  
TECHNICAL INFORMATION*



# A DOBOZ TARTALMA

## WHAT'S IN THE BOX

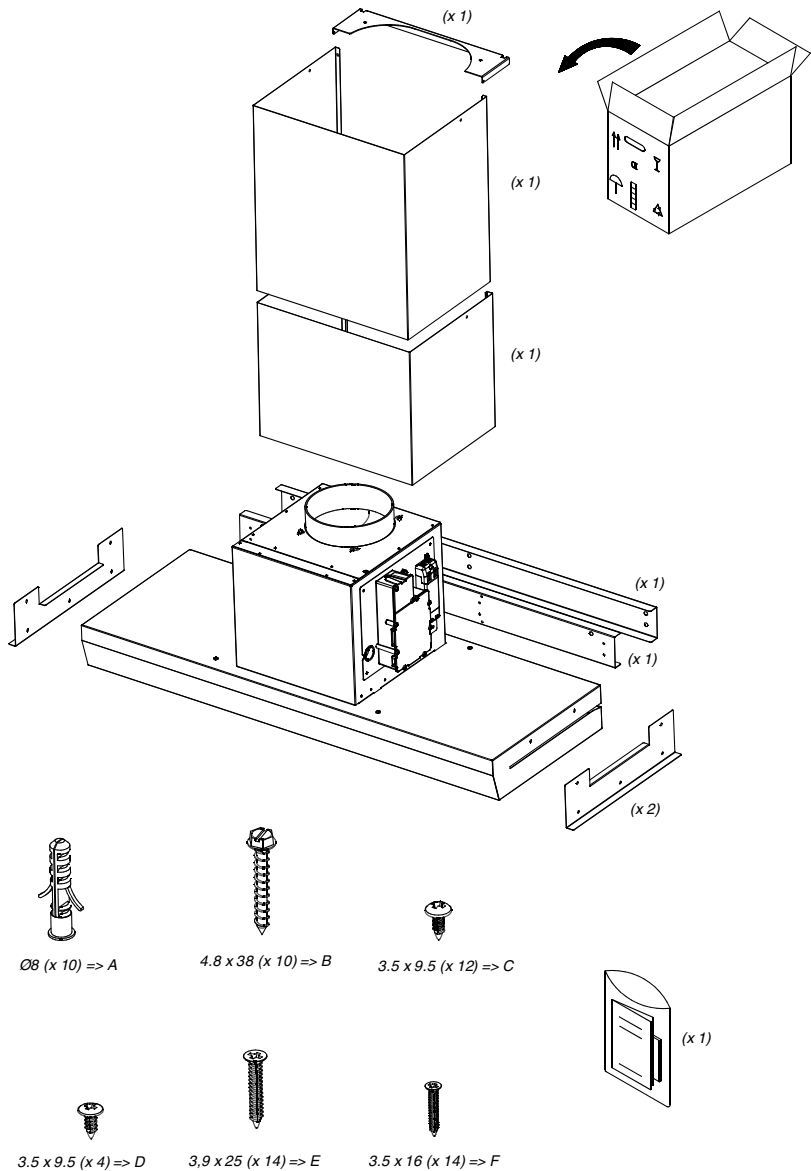

MŰSZAKI RAJZ  
TECHNICAL DRAWING

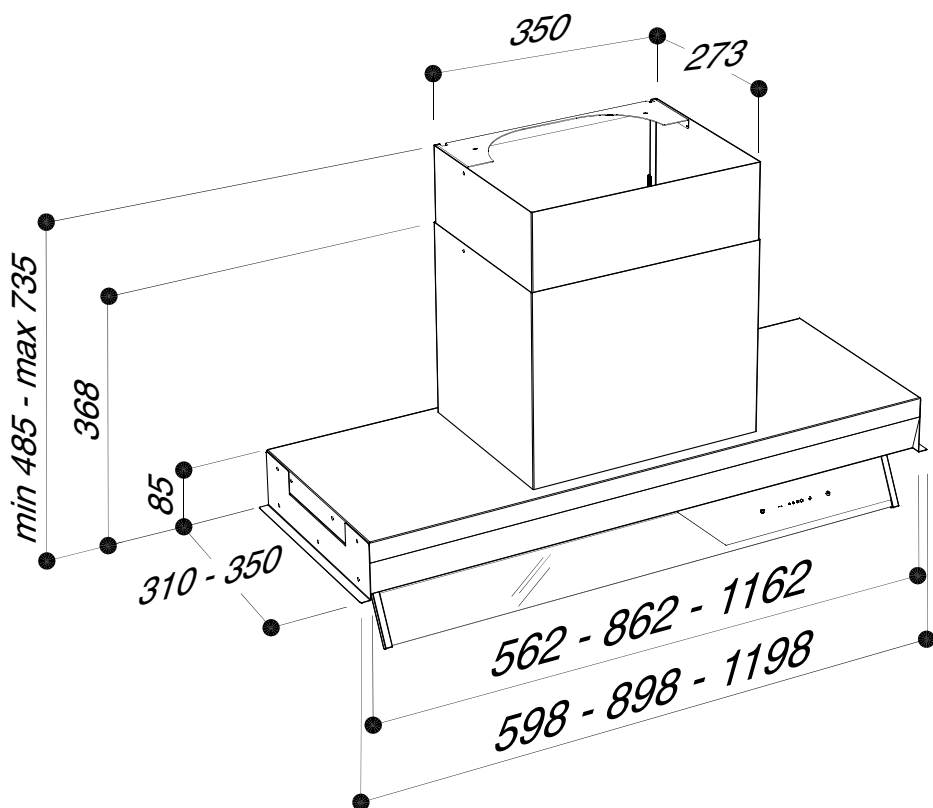

MÉRETEK A BEÁLLÍTÁSHOZ  
MEASUREMENTS FOR INSTALLATION

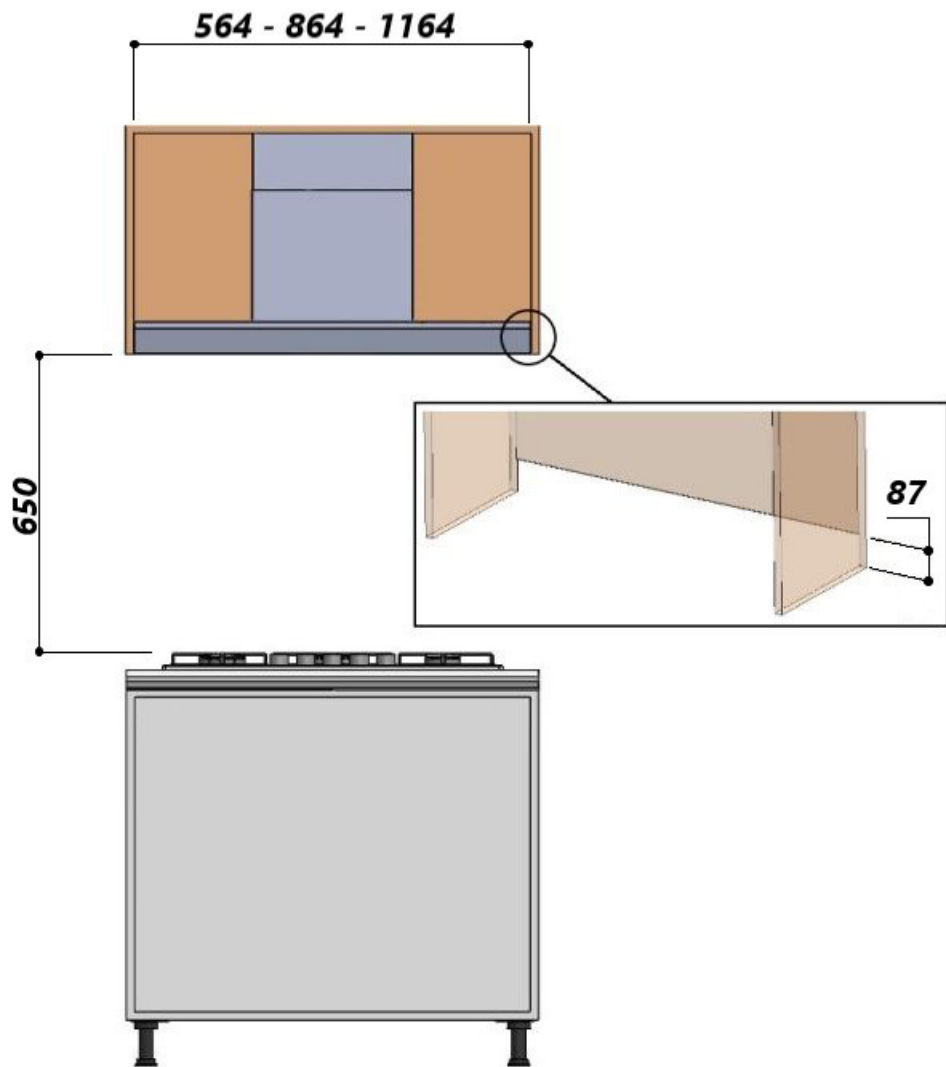



# - ÜZEMBEHELYEZÉS - INSTALLATION

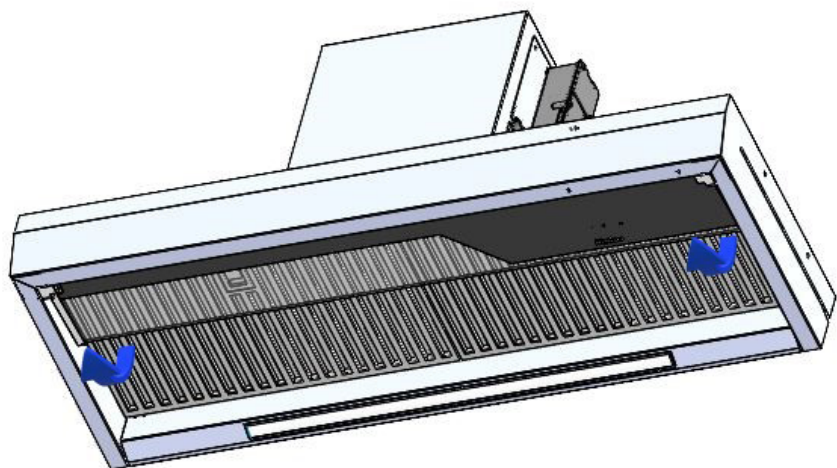

1

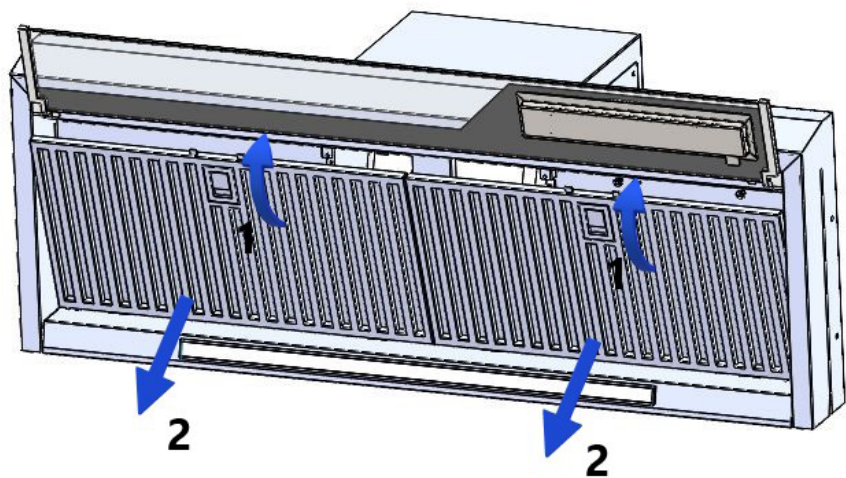

2

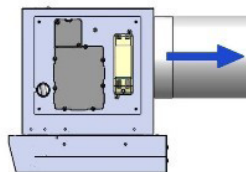
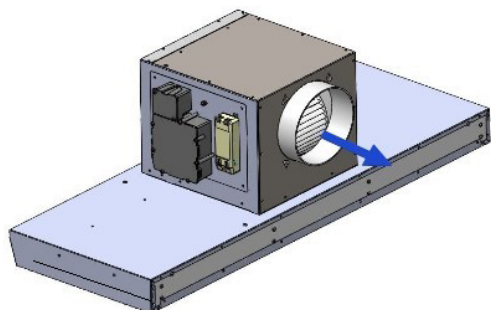
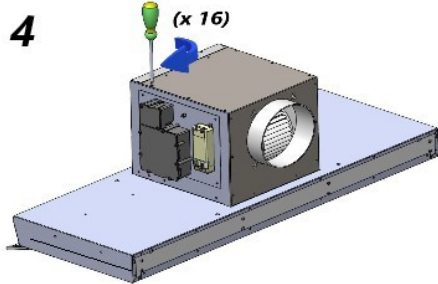
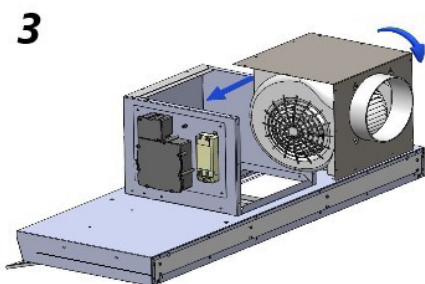
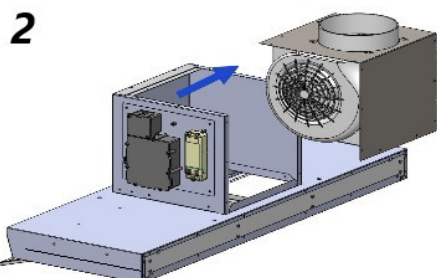
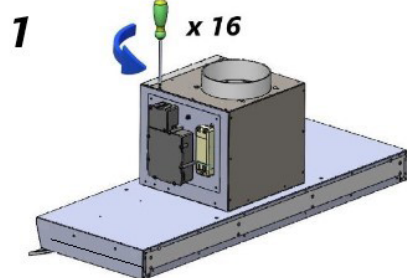
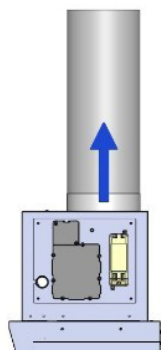
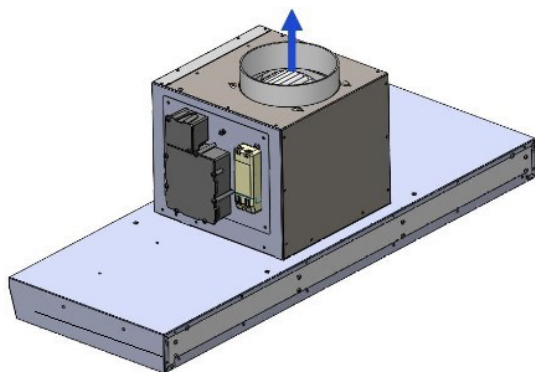

**3**

4

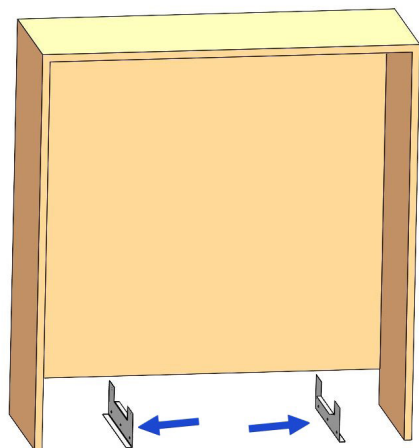

5

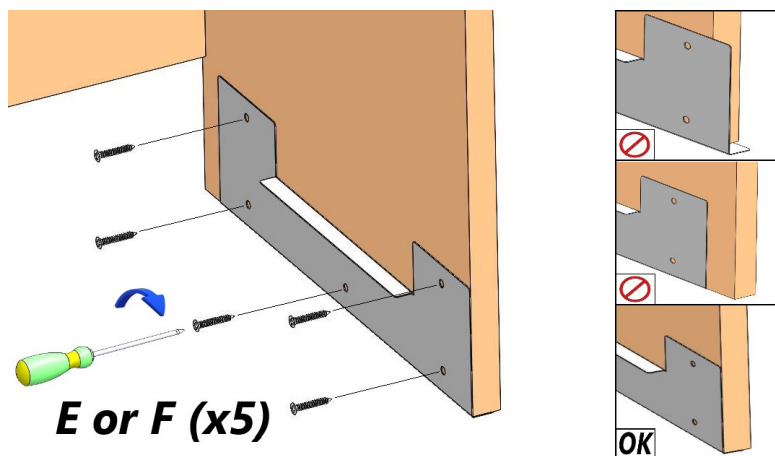

6

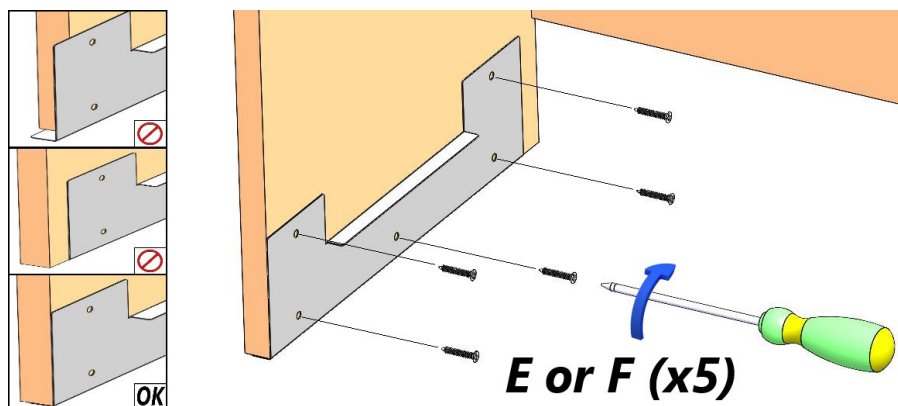

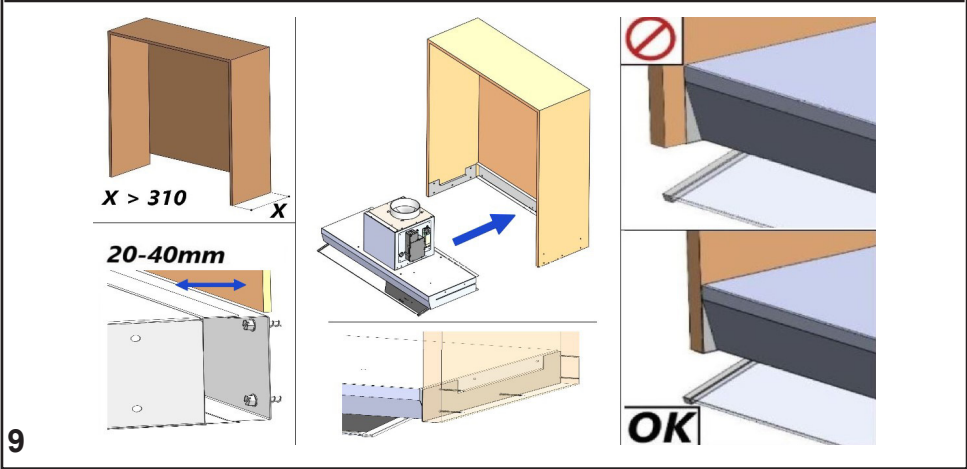
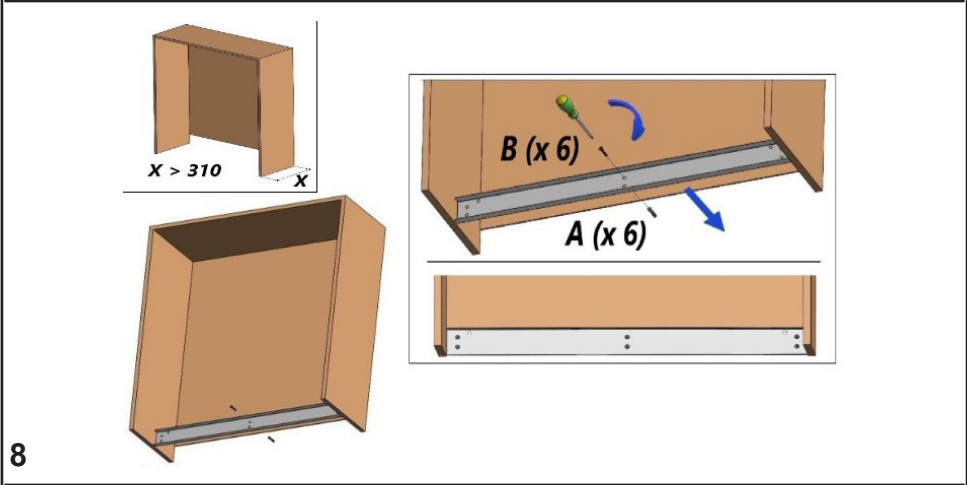
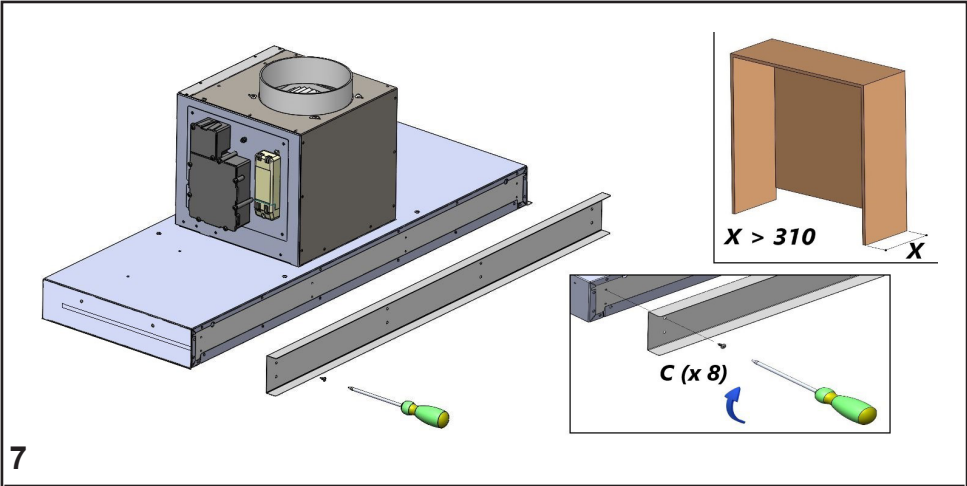

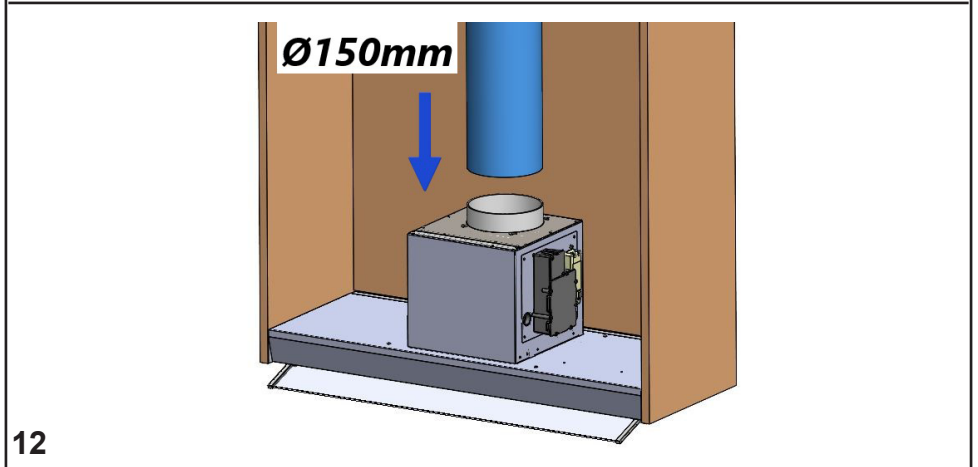
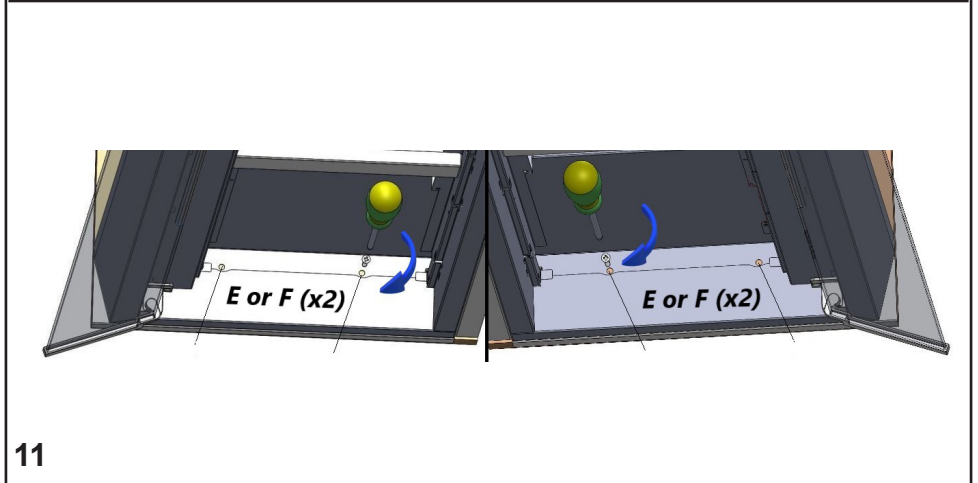
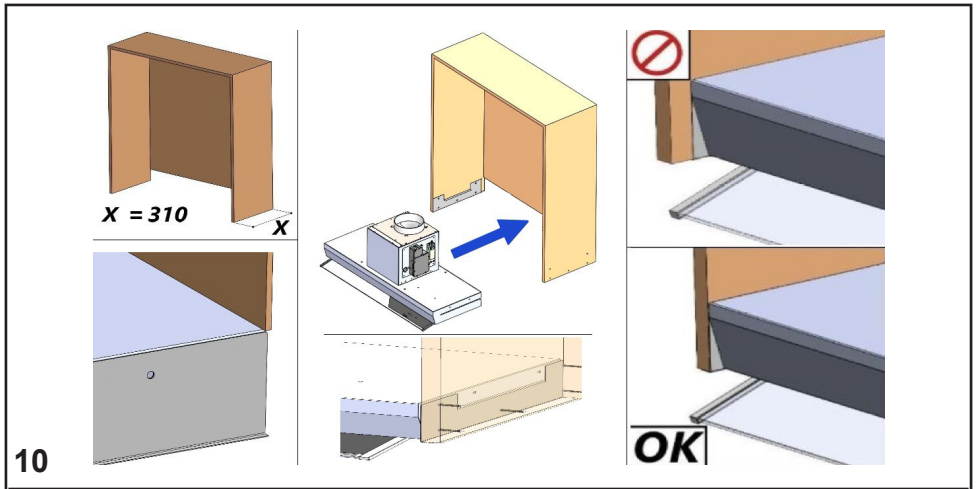

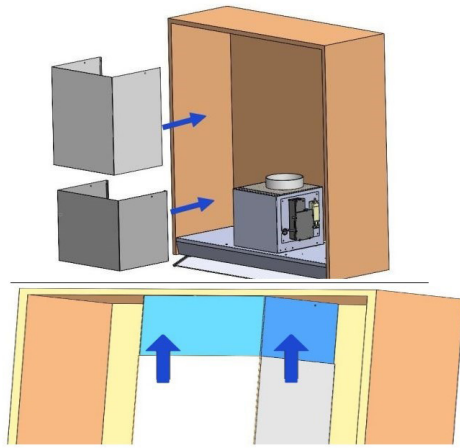

13

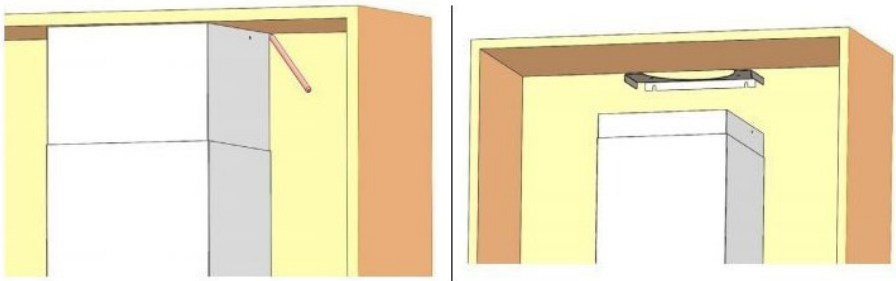

14

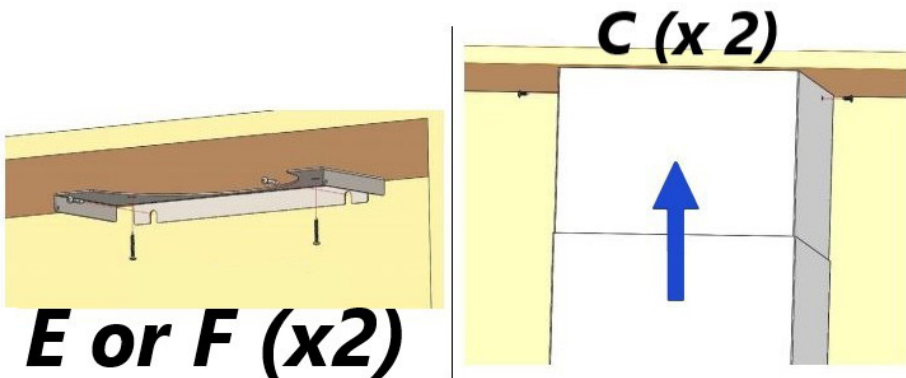

15

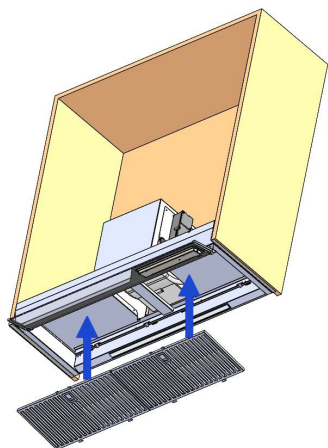

16



**A**



**B**

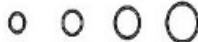

**C**



**D**



**E**

17

# TARTALOM



**Figyelmeztetések**

**Használati módok**

**Működtetés**

**Karbantartás**



## FIGYELMEZTETÉSEK

A készülék légkimenetét nem szabad olyan elvezető csatornához csatlakoztatni, amely egyéb készülékek égéstermékének, pl. központi fűtés, bojler stb. elvezetésére szolgál.

Az égéstermékek szabadba történő kivezetésekor be kell tartani az érvényben lévő előírásokat.

A perifériás kivezető csoport motorját a konyhában elhelyezett páraelszívó táplálja árammal.

Mielőtt csatlakoztatná a páraelszívót az elektromos hálózatra, ellenőrizze, hogy az adattáblán feltüntetett feszültség megegyezik-e az épület hálózati feszültségével.

Bármilyen karbantartási vagy tisztítási művelet elvégzése előtt győződjön meg arról, hogy a készülék le van választva az elektromos hálózatról.

A megfelelő karbantartás hosszú távon biztosítja a megfelelő működést és a jó teljesítményt.

Valamennyi modell az I. osztályba tartozik, ezért földeléssel kell ellátni azokat.

- A készüléket 8 évesnél idősebb gyermekek, valamint mozgáskorlátozott, érzékszervi vagy szellemi fogyatékkal élő vagy megfelelő tapasztalattal és ismeretekkel nem rendelkező személyek kizárólag felügyelet alatt,

vagy akkor használhatják, ha tájékoztatást kaptak a készülék biztonságos használatáról, valamint a fennálló veszélyekre vonatkozóan.

- Gyermekek nem játszhatnak a berendezéssel.

- Gyermekek felügyelet nélkül nem tisztíthatják a készüléket és nem végezhetik annak karbantartását.

- Ha a tápkábel megsérül, akkor azt a gyártónál vagy a gyártó szervizképviselőjének műszaki részlegénél beszerezhető kábelre vagy speciális szerelvényre kell cserélni.

- A helyiségnek megfelelő szellőzéssel kell rendelkezni, ha a konyhai páraelszívót egyidejűleg használják olyan készülékekkel, amelyek gázzal vagy egyéb üzemanyaggal működnek (ez azokra a készülékekre nem vonatkozik, amelyek egyszerűen visszavezetik a levegőt a helyiségbe);

- Ha a tisztítási műveleteket nem az utasításokban leírtak szerint végzik, az tűzveszélyt eredményez;

- A konyhai páraelszívó alatt ne készítsen flambírozott ételeket.

**FIGYELEM:** A hozzáférhető részek főzőberendezésekkel együtt történő használat esetén megéghetnek.

## HASZNÁLATI MÓDOK

A készülék eleve úgy van kialakítva, hogy mind a szűrési, mind szívási funkcióra alkalmas legyen.

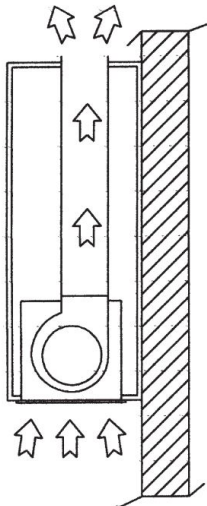

\* **Szűrő változatában** a berendezés az általa továbbított levegőt és gőzöket zsírszűrővel és aktív szén-szűrővel megtisztítja, és a szekrény tetején lévő nyíláson keresztül visszaforgatja a keringetésbe.

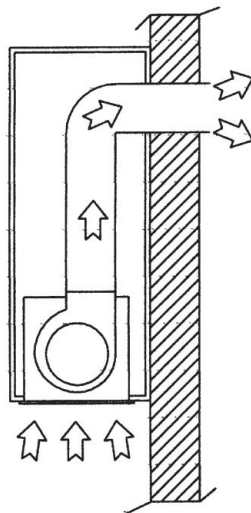

\* **Szívó változatában** a gőzöket közvetlenül a szabadba vezeti a fal vagy a mennyezet felső részével összekapcsolt légelvezető csövön keresztül. Ehhez a változathoz szén-szűrő és a légtelítő sem szükséges.

## ÜZEMBEHELYEZÉS

A berendezés üzembe helyezése előtt győződjön meg arról, hogy annak egyetlen alkatrésze sem sérült.

Sérült alkatrész esetén forduljon az értékesítőhöz és ne folytassa a berendezés üzembe helyezését.

A berendezés üzembe helyezése előtt gondosan olvassa el a következő utasításokat.

- A lehető legrövidebb légelvezető csövet használja.

- Lehetőleg ne hajlítsa meg a csövet.

- A szabványok és az előírások által jóváhagyott anyagokat használjon.

- Kerülje a hirtelen változtatásokat a csőszakaszban (ajánlott állandó átmérő: 150 mm vagy ennek megfelelő felület).

- A gyártó nem vállal felelősséget és nem biztosít garanciát a fent említett utasítások be nem tartása következtében bekövetkező levegő kapacitással kapcsolatos problémákért vagy zajproblémákért.

### SL TC modell - Üveg (dis. 17)

- A: Lámpa kapcsoló Be/Ki
- B: Sebesség csökkentése/motor Ki
- C: Világító kijelző
- D: Motor BE/sebesség növelése
- E: 10 perces időzítő

Az érintőgomb a vonatkozó gomb megérintésével lehetővé teszi a kívánt funkció használatát.

Ha az SLTC termék áramellátása megszakad, a funkciók helyreállítása után 15 másodpercre van szükség az öndiagnosztikához.

Ennek során előfordulhat, hogy a berendezés nem működik megfelelően. A termékek olyan elektronikus eszközzel vannak felszerelve, amely automatikusan kikapcsolja azokat, miután az utolsó műveletet követően 4 óráig üzemben voltak.

### TOMPÍTHATÓ VILÁGÍTÁS FUNKCIÓ

EZ A FUNKCIÓ A VILÁGÍTÁS TOMPÍTÁSÁRA SZOLGÁL; A VILÁGÍTÁS ERŐSSÉGÉT 20% ÉS 100% KÖZÖTT LEHET BEÁLLÍTANI A TÁVIRÁNYÍTÓN TALÁLHATÓ „VILÁGÍTÁS” GOMB FOLYAMATOS LENYOMÁSÁVAL.

A FUNKCIÓK A KÖVETKEZŐK:

- PÁRAELSZÍVÓ VILÁGÍTÁSA KIKAPCSOLVA  
- NYOMJA LE RÖVIDEN A GOMBOT - A VILÁGÍTÁS 100%-ON BEKAPCSOL.

- 100%-OS VILÁGÍTÁS - NYOMJA LE RÖVIDEN A GOMBOT - A VILÁGÍTÁS KIKAPCSOL.

- 100%-OS VILÁGÍTÁS - NYOMJA LE FOLYAMATOSAN A GOMBOT - A FÉNYERŐ CSÖKKEN.

- A GOMB ELENGEDÉSE A FÉNYERŐ NÖVELÉSE VAGY CSÖKKENTÉSE KÖZBEN - A VILÁGÍTÁS MEGŐRZI AZ ELÉRT INTENZITÁST.

- VILÁGÍTÁS BEKAPCSOLVA - TOMPÍTVÁ - NYOMJA LE FOLYAMATOSAN A GOMBOT - A FÉNYERŐ AZ ELŐZŐ ELLENKEZŐJÉRE VÁLT.

Győződjön meg arról, hogy ki van kapcsolva a világítás és a ventilátor. Ha nyomva tartja az IDŐZÍTŐ gombot, azzal bekapcsolja a világítást az előzőleg beállított színhőmérsékleten.

A színhőmérséklet módosításához nyomja le és tartsa lenyomva a „Világítás” gombot.

Amíg nyomva tartja a gombot, addig a színhőmérséklet melegtől hidegig folyamatosan változik, a kívánt szín kiválasztásához engedje el a „Világítás” gombot.

A színhőmérséklet-kiválasztó funkcióból való kilépéshez nyomja le a BE/KI gombot.

### IDŐZÍTÉS

Az Európai Bizottság 2015. január 1-jén életbe lépő, az energiafogyasztást jelölő címkéről szóló EU65 sz. rendeletének, valamint a környezetbarát tervezésről szóló EU66 sz. rendeletének eredményeként módosítottuk termékeinket, hogy azok megfeleljenek a rendeletek előírásainak. Az energiafogyasztás címkézésére vonatkozó előírásoknak megfelelő valamennyi modell új elektronikával van felszerelve, amelynek részét képezi egy időzítő készülék a szívósebesség szabályozására, amikor a légtérfogat meghaladja a 650 m<sup>3</sup>/h értéket.

A belső motorral felszerelt modellek, amelyek maximális légtérfogata meghaladja a 650 m<sup>3</sup>/h értéket, olyan időzítő eszközzel vannak felszerelve, amely 6 perc működés után automatikusan 4-esről 3-asra állítja a szívósebességet.

Készenléti állapotban a készülék energiafogyasztása nem éri el a 0,5 W értéket.

# KARBANTARTÁS

\* Pontos karbantartással garantálható a megfelelő működés és a tartós teljesítmény.

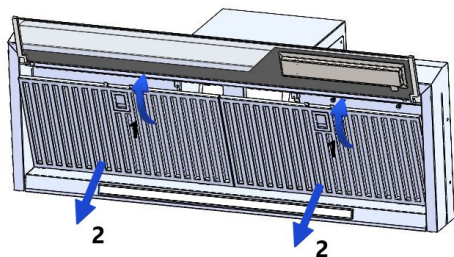

\* Pontos karbantartással garantálható a megfelelő működés és a tartós teljesítmény.

\* Különösen ügyelni kell a zsírszűrő panelre. Ezt a szűrőt úgy tudja eltávolítani, hogy a speciális fogantyúját a páraelszívó hátsó része felé tolja, és lefelé fordítja a szűrőt, így kiemelve azt a nyílásból.

A szűrő behelyezéséhez végezze el a művelet ellenkezőjét.

30 óra működtetés elteltével (modell) a nyomógombos kezelőpanel az összes gomb kivilágításával jelzi, ha megtelt a zsírszűrő. Nyomja meg az „Időzítő” gombot a visszaállításhoz ⌚.

A zsírszűrőt a használatától függően legalább kéthavonta kell tisztítani kézi mosással, vagy a mosogatógépekben.

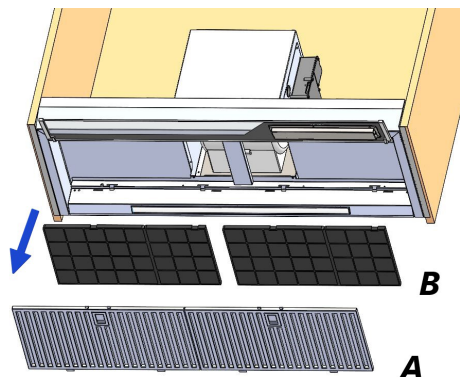

\* Ha a berendezést szűrő verzióban használja, akkor az **aktív szénzsűrőt** (B ábra) időnként ki kell cserélni. A szénzsűrőt úgy lehet eltávolítani, ha először a zsírszűrőt veszi ki (A ábra), majd addig húzza a szénzsűrőt speciális műanyag nyelvével, míg az ki nem jön a nyílásból. Az új szénzsűrő behelyezéséhez végezze el a művelet ellenkezőjét. Bár a szénzsűrőt a használatától függetlenül kell kicserélni, mégis ajánlott fél évente elvégezni.

\* A készüléket langyos vízzel és semleges mosószerrel ajánlott tisztítani, míg a súrolószereket kerülni kell. Az acél berendezésekhez speciális tisztítószer ajánlott (kérjük, hogy kövesse a terméken feltüntetett utasításokat a kívánt eredmény elérése érdekében).

## A LED-SOR CSERÉJE

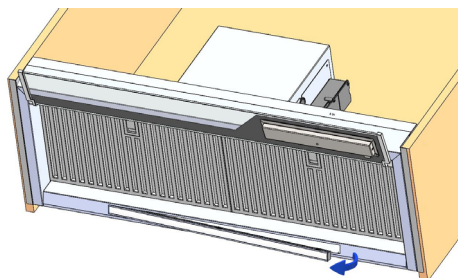

Távolítsa el a zsírszűrőt és nyomja meg a beépített páraelszívó belsejébe helyezett LED-sort, amíg a rugók le nem csatlakoznak, ezután húzza ki a csatlakozót, és cserélje ki a LED-sort egy hasonlóra.

\* Ha a tápkábel megsérül, akkor a veszély elkerülése érdekében a gyártónak, a szervizképviselőnek vagy hasonlóan képzett személynek kell azt kicserélnie.

# CONTENTS

GB

**Warnings**

**Uses**

**Working**

**Maintenance**

## WARNINGS

The air outlet of the appliance must not be connected to a flue which is used for exhausting other fumes from appliances, such as a central heating, boilers etc..

For the external exhausting of the fumes, comply with the regulations in force.

The motor of the peripheral exhausting group is powered by the cooker-hood placed in the kitchen.

Before connecting the cooker hood to the mains supply, make sure that the voltage indicated in the rating plate corresponds to the mains voltage in the home.

Before carrying out any sort of maintenance or cleaning operation, make sure that the appliance is disconnected from the electrical mains.

An appropriate maintenance ensures a good working and a good performance in the long run.

All models are built in class I, therefore they must be earthed.

- This appliance can be used by children aged from 8 years and above and persons with reduced physical, sensory or mental capabilities or lack of

experience and knowledge if they have been given supervision or instruction concerning use of the appliance in a safe way and understand the hazards involved.

- Children shall not play with the appliance.

- Cleaning and user maintenance shall not be made by children without supervision.

- If the power cable is damaged, it must be replaced by a cable or a special assembly, available from the manufacturer or its service department technique.

- The room must have adequate ventilation when using the kitchen hood simultaneously with other appliances that use gas or other fuels (not yes applies to appliances that simply release the air back into the room);

- There is the possibility of fire if the cleaning operations are not carried out as indicated in the instructions;

- Do not prepare flambéed food under the kitchen hood.

**ATTENTION:** The accessible parts can burn if used in conjunction with the cooking appliances.

## USES

The appliance is already arranged both for filtering and for suction performances.

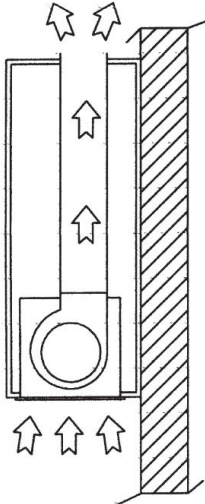

\* In its **filtering version**, the air and fumes conveyed by the appliance are depured both by a grease filter and by an active coal filter, and put again into circulation through the hole made on the top of the cabinet.

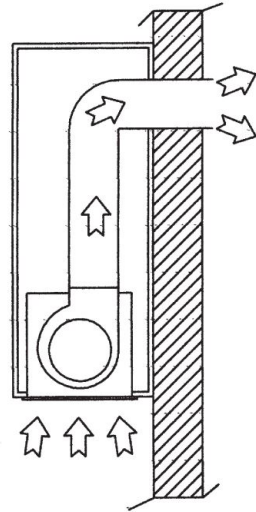

\* In its **sucking version**, fumes are directly conveyed outside, through an evacuation duct connected with the superior part of the wall or the ceiling. Both coal filter and air deflector are not necessary in this case.

## INSTALLATION

Before installing the appliance, make sure that none of the parts is damaged in any way.

In case of damaged parts, contact your retailer and do not proceed with installation.

Read all of the following instructions fully care before installing the appliance.

- Use an air outlet pipe of the shortest possible length.
- Limit the number of pipe bends.
- Use a material approved by standards and regulations.
- Avoid any sudden changes in pipe section (recommended constant diameter: 150 mm or equal surface area).
- The manufacturer shall not respond for air capacity or noise problems due to non-compliance with above mentioned instructions, and no warranty shall be given.

# WORKING

## Mod. SL TC – Glass (dis. 17)

- A: Light switch On/Off
- B: Reduce speed / OFF motor
- C: Luminous telltale
- D: ON motor/increase speed
- E: 10 - minute timer

The touch control key allows the function desired by touching the relative key. If the electrical power supply to the product SLTC is cut, 15 seconds are needed for selfdiagnostics after the functions are restored. In the meanwhile, its operation may be incorrect. The products are endowed with an electronic device which allows the automatic switching off after 4 hours working from the last operation.

## DIMMABLE LIGHTS FUNCTION

THIS FUNCTION PROVIDES FOR LIGHTS DIMMABILITY, RANGING FROM 20% TO 100% , BY CONTINUOUSLY PRESSING THE LIGHT KEY ON THE REMOTE CONTROL. FUNCTIONS ARE THE FOLLOWING:

- HOOD LIGHT OFF - SHORTLY PRESS THE KEY - LIGHT ON AT 100%.
- LIGHT ON AT 100% - SHORTLY PRESS THE KEY - LIGHT OFF.
- LIGHT ON AT 100% - CONTINUOUSLY PRESS THE KEY - BRIGHTNESS REDUCTION.
- RELEASING THE KEY DURING REDUCTION OR INCREASE - LIGHT KEEPS THE LUMINOUS INTENSITY REACHED.
- LIGHT ON - DIMMED - CONTINUOUSLY PRESS THE KEY - BRIGHTNESS IS INVERTED IF COMPARED TO THE PREVIOUS FUNCTION.

## COLOUR TEMPERATURE SETTING

Make sure that the lights and the fan are off. Holding down the **TIMER** key will turn on the light at the previously set colour temperature. Press and hold the Light key to change the colour temperature. As long as the key is kept pressed, the colour temperature is changed from warm to cold, just leave the Light key to select the desired colour. Exit the colour temperature selection function by pressing the ON/OFF key.

## TIMING

As a result of the new EU65 “Energy label” and EU66 “ Ecodesign” regulations issued by the European Commission, which came into force as from January 1st, 2015 , our products have been adapted to comply with these new requirements. All of the models complying with the energy label requirements, are equipped with new electronics including a timer device for suction speeds control, when the air capacity exceeds 650m<sup>3</sup>/h. Internal motor models, with maximum air capacity higher than 650m<sup>3</sup>/h, are equipped with a timer device that automatically switches the suction speed from 4th to 3rd speed, after 6 minutes operation. The energy consumption of the appliance in stand – by mode is lower than 0.5W.



# MAINTENANCE

\* An accurate maintenance guarantees good functioning and long-lasting performance.

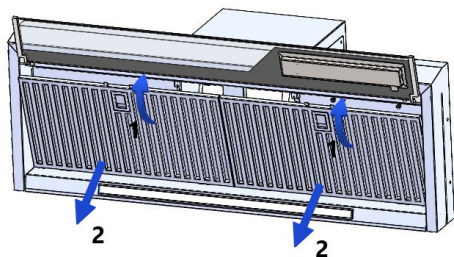

\* An accurate maintenance guarantees good functioning and long-lasting performance.

\* Particular care is due to the grease filter panel. It can be removed by pushing its special handle toward the back-side of the cooker hood and turning the filter downwards so to unfasten it from its slot.

To insert the filter just perform the opposite operation.

After 30 hours working (model), the push button control panel will signal the saturation of the grease filter by lighting all the buttons. Press the timer button to reset ⊖.

The grease filter needs cleaning by regular hand-washing or in dishwashers every two months at least or depending on its use.

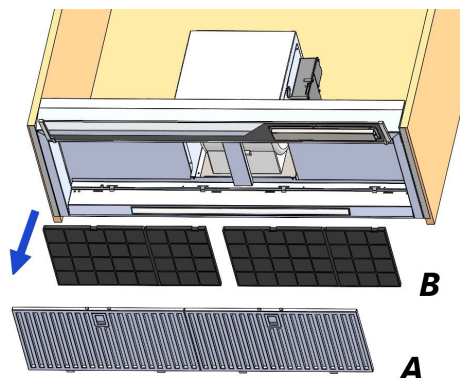

\* In case the appliance is used in its filtering version, the **active coal filter** (Fig. B) needs to be periodically replaced. The coal filter can be removed by removing the grease filter first (Fig. A), and by pulling its special plastic tongue until it is unfastened from its slot. Re-insert the coal filter by operating in the opposite way. The coal filter needs replacing depending on the use, but however every six months at least.

\* To clean the appliance itself tepid water and neutral detergent are recommended, while abrasive products should be avoided. For steel appliances specialized detergents are recommended (please follow the instructions indicated on the product itself to obtain the desired results).

## LED BAR REPLACEMENT

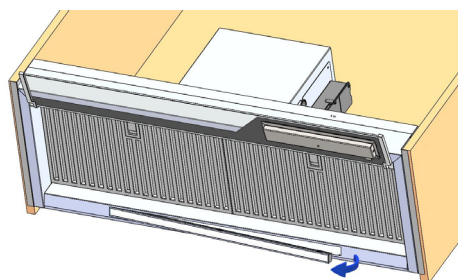

Remove the grease filter and put pressure on the led bar placed in the internal part of the built-in hood until you can unhook the springs, then disconnect the connector and replace the bar with a similar one.

\* If the supply cord is damaged, it must be replaced by the manufacturer or its service agent or a similarly qualified person in order to avoid a hazard.

**Importőr:**

**MULTIKOMPLEX BUDAPEST KFT.**

A páraelszívók szakértője... 1995 óta

**H-1211 Budapest Mansfeld Péter utca 27.**

**(Volt Bajáki Ferenc utca)**

**tel.: +(36-1) 427 0325, +(36-1) 427-0326;**

**fax: +(36-1) 427 0327**

**[www.multikomplex.hu](http://www.multikomplex.hu)**