



## True italian story

Desde hace más de 45 años, la solidez, la seguridad y la confianza de nuestros productos cuentan una historia. Una historia dedicada a las familias italianas, que cada día toma vida en el corazón de sus casas, la cocina.

Nos inspiramos en valores que desde siempre compartimos con nuestros clientes, los mismos que han escrito y continúan escribiendo una historia simple y auténtica que queremos llevar a las casas de todo el mundo y que llamamos "True Italian Story".

Desde há 45 anos que a robustez, a segurança e a fiabilidade dos nossos produtos contam uma história. Uma história dedicada às famílias italianas, que todos os dias ganha vida no coração das suas casas, na cozinha.

Inspiramo-nos em valores que desde sempre partilhamos com os nossos clientes, os mesmos que escreveram e continuam a escrever uma história simples e autêntica que queremos levar às casas de todo o mundo e que chamamos de "True Italian Story".



# 10 PLACAS EXTRACTORAS

## PLACAS DE ASPIRAÇÃO



11-12 **IMPULSO**



13 **IMPULSO 3Z**

# 17 DE PARED

## DE PAREDE



31 **PANTHEON**



20 **TRAMA**



32 **ACANTO**



22 **KELIA**



26 **SEGNO**



21 **VIVACE**



33 **CERTOSA**



23 **KITTY**



29 **SOFIA**



30 **VOLA**



25 **DIGITA**



27 **NORMA**



18 **THUNDER**



24 **ZOE**

# 43 DE ENCASTRE DE ENCASTRE

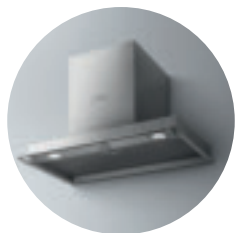

45 **FACILE**

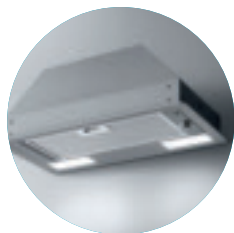

48 **LEI S**



44 **FACILE PLUS**



51 **MORAN**



47 **INNER**



46 **NETTA**



50 **LEI**



56 **TILLY**

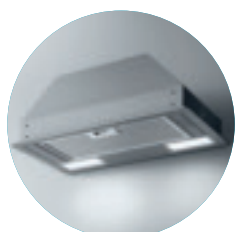

49 **LEI C**



54 **TT14**



53 **TT26**



55 **VERTICE**



52 **VEDO 2.0**

# 34 DE ISLA ILHA



36 **CLARA**



41 **SEGNO ISLAND**



39 **DAFNE**



42 **VOLA ISLAND**



38 **GIOIA**

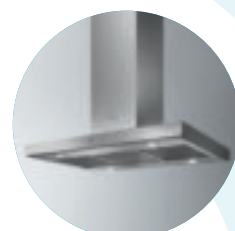

40 **ZOE ISLAND**

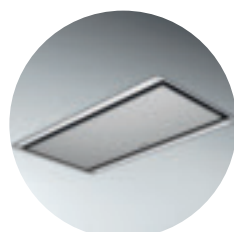

35 **MIRA**

# LA CALIDAD AL ALCANCE DE LA MANO

A qualidade ao alcance da mão





# TRUE MADE IN ITALY

## True Made in Italy

El made in Italy es energía pura.  
Es el espíritu creativo que vive en cada uno de nuestros productos.  
Buscamos continuamente diferentes puntos de vista, para desarrollar soluciones innovadoras que den mayor valor a la idea de casa y hagan la cotidianidad siempre más cómoda y simple.

O made in Italy é energia pura.  
É o espírito criativo que vive em cada um dos nossos produtos.  
Procuramos continuamente pontos de vista diferentes, para desenvolver soluções inovadoras que dão maior valor à ideia de casa e tornam o cotidiano cada vez mais cómodo e simples.





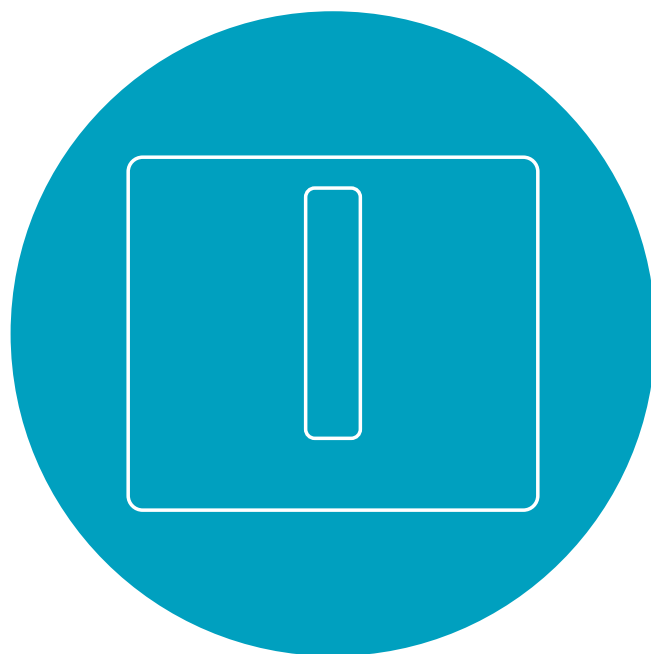

# PLACA EXTRACTORA

Placa de aspiração





**PLACA EXTRACTORA** Placa de aspiração

# IMPULSO

ACABADOS Acabamentos	VIDRIO NEGRO + REJILLA NEGRA Vidro preto + grelha negra
MEDIDAS Medidas	83X51,5 CM



ASPIRACIÓN / ASPIRAÇÃO	
MANDOS Comandos	CONTROL TÁCTIL DESLIZANTE 4V+I Touch control deslizante 4V+I
NIVEL SONORO MIN-MAX Nível de ruído min-max	45/57 db(A)
CONSUMO TOTAL Absorção total	160 W

COCCIÓN / COZEDURA	
MANDOS Comandos	CONTROL TÁCTIL DESLIZANTE 9P+I Touch control deslizante 9P+I
CONSUMO Absorção	7,2 KW
POWER LIMITATION	3,1 - 4,5 KW
VOLTAJE Voltagem	220 - 240 V
ÁREAS DE COCCIÓN Áreas de cozedura	1 Ø180 MM 1,5/2 KW
(MEDICIÓN-POTENCIA Medida-Potência)	2 Ø180 MM 1,5/2 KW
	3 Ø210 MM - 1,5/2 KW
	4 Ø160 MM - 1,2/1,6 KW
ZONA DE PUENTES Bridge zone	1 IZQUIERDA esquerda

ACCESORIOS / ACESSÓRIOS		
FILTROS DE GRASA Filtro anti-gordura	INCLUIDO Incluído	
KIT DE INSTALACIÓN FILTRANTE BAJO ZÓCALO Kit de instalação de filtração atrás do rodapé	A PEDIDO A pedido	KIT0167756
KIT DE INSTALACIÓN FILTRANTE FUERA DEL ZÓCALO Kit de instalação de filtração fora do rodapé	A PEDIDO A pedido	KIT0167757
KIT DE INSTALACIÓN FILTRANTE SALIDA POSTERIOR Kit de instalação filtrante de saída posterior	A PEDIDO A pedido	KIT0180522

MODELO / MODELO	
IMPULSO BL/A/83	PRF0193254



(A+++ / D)



Motor 1000

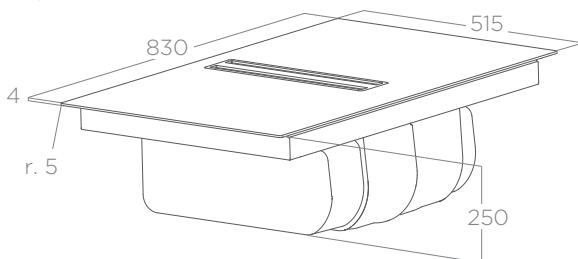

- 

Comfort silence
- 

Super easy installation
- 

Filtro de larga duración ++
- 

Fácil mantenimiento
- 

Auto capture
- 

Zonas de puente
- 

Función de calentamiento
- 

Temporizador
- 

Bloqueo para niños
- 

Apagado retardado
- 

Alarma de filtros
- 

Stop & go
- 

Integración total



**PLACA EXTRACTORA** Placa de aspiração

ACABADOS Acabamentos	VIDRIO NEGRO + REJILLA NEGRA Vidro preto + grelha negra
MEDIDAS Medidas	60X51,5 CM



(A+++ / D)



Motor 1000

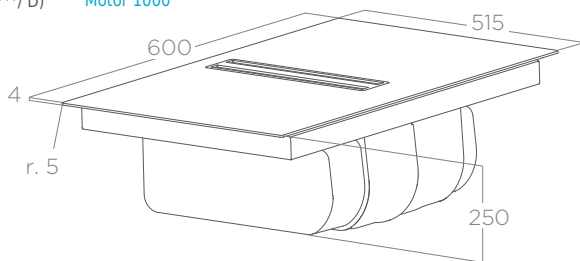

## IMPULSO

<b>ASPIRACIÓN / ASPIRAÇÃO</b>		
MANDOS Comandos	CONTROL TÁCTIL DESLIZANTE 4V+I Touch control deslizante 4V+I	
NIVEL SONORO MIN-MAX Nível de ruído min-max	45/57 db(A)	
CONSUMO TOTAL Absorção total	160 W	
<b>COCCIÓN / COZEDURA</b>		
MANDOS Comandos	CONTROL TÁCTIL DESLIZANTE 9P+I Touch control deslizante 9P+I	
CONSUMO Absorção	7,2 KW	
POWER LIMITATION	3,1 - 4,5 KW	
VOLTAJE Voltagem	220 - 240 V	
ÁREAS DE COCCIÓN Áreas de cozedura	1 Ø160 MM - 1,2/1,6 KW	
(MEDICIÓN-POTENCIA Medida-Potência)	2 Ø210 MM - 1,5/2 KW	
	3 Ø210 MM - 1,5/2 KW	
	4 Ø160 MM - 1,2/1,6 KW	
ZONA DE PUENTES <i>Bridge zone</i>	NO	
<b>ACCESORIOS / ACESSÓRIOS</b>		
FILTROS DE GRASA Filtro anti-gordura	INCLUIDO Incluído	
KIT DE INSTALACIÓN FILTRANTE BAJO ZÓCALO Kit de instalação de filtragem atrás do rodapé	A PEDIDO A pedido	KIT0167756
KIT DE INSTALACIÓN FILTRANTE FUERA DEL ZÓCALO Kit de instalação de filtragem fora do rodapé	A PEDIDO A pedido	KIT0167757
KIT DE INSTALACIÓN FILTRANTE SALIDA POSTERIOR Kit de instalação filtrante de saída posterior	A PEDIDO A pedido	KIT0180522
<b>MODELO / MODELO</b>		
IMPULSO BL/A/60	PRF0193253	



Comfort  
silence



Super easy  
installation



Filtro de larga  
duración ++



Fácil  
mantenimiento



Auto  
capture



Función de  
calentamiento



Temporizador



Bloqueo  
para niños



Apagado  
retardado



Alarma  
de filtros



Stop & go



Integración  
total



**PLACA EXTRACTORA** Placa de aspiração

# IMPULSO 3Z

ACABADOS <i>Acabamentos</i>	VIDRIO NEGRO + REJILLA NEGRA <i>Vidro preto + grelha negra</i>
MEDIDAS <i>Medidas</i>	83X51,5 CM



(A+++ / D)



Motor 1000

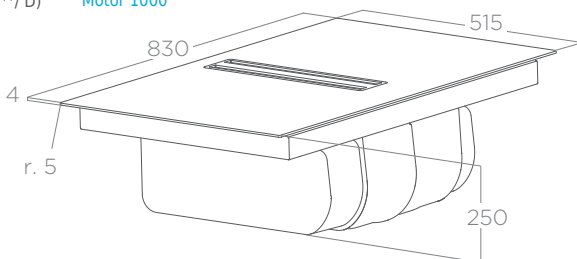

ASPIRACIÓN / ASPIRAÇÃO	
MANDOS <i>Comandos</i>	CONTROL TÁCTIL DESLIZANTE 4V+I <i>Touch control deslizante 4V+I</i>
NIVEL SONORO MIN-MAX <i>Nível de ruído min-max</i>	45/57 db(A)
CONSUMO TOTAL <i>Absorção total</i>	160 W

COCCIÓN / COZEDURA	
MANDOS <i>Comandos</i>	CONTROL TÁCTIL DESLIZANTE 9P+I <i>Touch control deslizante 9P+I</i>
CONSUMO <i>Absorção</i>	7,2 kw
POWER LIMITATION <i>Voltagem</i>	3,1 - 4,5 KW
VOLTAJE	220 - 240 V
ÁREAS DE COCCIÓN Áreas de cozedura	1 Ø 18 CM 1,5/2 KW
(MEDICIÓN-POTENCIA Medida-Potência)	2 Ø 18 CM 1,5/2 KW
	3 Ø 28 CM 2,7/3,6 KW
ZONA DE PUENTES <i>Bridge zone</i>	1 IZQUIERDA <i>esquerda</i>

ACCESORIOS / ACESSÓRIOS		
FILTROS DE GRASA <i>Filtro anti-gordura</i>	INCLUIDO <i>Incluído</i>	
KIT DE INSTALACIÓN FILTRANTE BAJO ZÓCALO <i>Kit de instalação de filtragem atrás do rodapé</i>	A PEDIDO <i>A pedido</i>	KIT0167756
KIT DE INSTALACIÓN FILTRANTE FUERA DEL ZÓCALO <i>Kit de instalação de filtragem fora do rodapé</i>	A PEDIDO <i>A pedido</i>	KIT0167757
KIT DE INSTALACIÓN FILTRANTE SALIDA POSTERIOR <i>Kit de instalação filtrante de saída posterior</i>	A PEDIDO <i>A pedido</i>	KIT0180522

MODELO / MODELO	
IMPULSO 3Z BL/A/83	PRF0197516

- 

Comfort silence
- 

Super easy installation
- 

Filtro de larga duración ++
- 

Fácil mantenimiento
- 

Auto capture
- 

Zonas de puente
- 

Función de calentamiento
- 

Temporizador
- 

Bloqueo para niños
- 

Apagado retardado
- 

Alarma de filtros
- 

Stop & go
- 

Integración total

## SISTEMA DE INSTALACIÓN SISTEMA DE INSTALAÇÃO

Todos las placas Impulso tienen una gran flexibilidad de instalación. Para responder a la mayoría de los casos de montaje, Turboair ha diseñado múltiples soluciones de instalación que describiremos en la siguiente sección. De esta manera, cada característica estructural del producto elegido se puede aprovechar al máximo durante el montaje.

Impulso têm um elevado grau de flexibilidade de instalação. Para satisfazer a maioria das exigências de instalação, Turboair projetou várias soluções de instalação que são soluções que serão descritas na secção seguinte. Deste modo, todas as características estruturais do produto escolhido podem ser exploradas ao máximo durante a instalação.

### VERSIÓN ASPIRANTE VERSÃO ASPIRANTE

La Impulso, en la versión aspirante, garantiza una gran flexibilidad de montaje. Las tuberías accesorias que Turboair pone a disposición (se pueden comprar por separado) permiten canalizar los humos hacia el punto de salida fuera de la habitación, garantizando elevadas prestaciones y mínimo ruido.

O Impulso, na versão aspirante, garante grande flexibilidade de montagem. Os tubos acessórios que a Turboair disponibiliza (adquiríveis separadamente) permitem a canalização dos fumos para o ponto de saída externo da habitação, garantindo alto desempenho e mínimo ruído.

### VERSIÓN FILTRANTE VERSÃO FILTRANTE

Para convertir el producto en la versión filtrante, Turboair ha diseñado 3 kits diferentes para ser utilizados según la necesidad de instalación.

Para converter o produto na versão filtrante, a Turboair projetou 3 kits diferentes para serem utilizados de acordo com a necessidade de instalação.



Salida trasera  
Saída posterior



Salida lateral (derecha o izquierda)  
Saída lateral (direita ou esquerda)



INSTALACIÓN FILTRANTE  
Instalação de filtragem  
"PLINTH IN"



INSTALACIÓN FILTRANTE  
Instalação de filtragem  
"PLINTH OUT"



INSTALACIÓN FILTRANTE  
Instalação de filtragem  
"BACK OUTLET"

## KIT0167756 | KIT DE INSTALACIÓN FILTRANTE BAJO ZÓCALO (MIN H6CM) "PLINTH IN" KIT DE INSTALAÇÃO DE FILTRAGEM ATRÁS DO RODAPÉ (MIN H6CM) "PLINTH IN"

A partir del producto comprado en modalidad aspirante, este kit permite instalarlo en modalidad filtrante. El aire filtrado se transportará dentro de la base del mueble. Se ha previsto un perfil de acabado cromado para la posible hendidura practicada en el zócalo del mueble.

Partindo do produto adquirido na modalidade aspirante, este kit permite a instalação na modalidade filtrante. O ar filtrado será transportado ao interior da base do móvel. Um perfil de acabamento cromado é fornecido para qualquer fissura de ventilação feito no plinto do próprio móvel.



- Filtros cerámicos (2 piezas)
- Deflector bajo el zócalo
- Perfil estético cromado
- Curva rectangular 90° - 94 x 227 mm
- Tubo rectangular 500 x 94 x 227 mm
- Curva rectangular 90° de vert. 94 x 227 mm a horiz. 55 x 227 mm
- Cinta adhesiva
- Filtros cerâmicos (2 peças)
- Defletor sob o plinto
- Perfil estético cromado
- Curva retangular 90° - 94 x 227 mm
- Tubo de retangular 500 x 94 x 227 mm
- Curva retangular 90° de vert. 94 x 227 mm até horiz. 55 x 227 mm
- Fita adesiva

**KIT0167757 | KIT DE INSTALACIÓN FILTRANTE FUERA DEL ZÓCALO (MIN H6CM) “PLINTH OUT”**  
**KIT DE INSTALAÇÃO DE FILTRAGEM FORA DO RODAPÉ (MIN H6CM) “PLINTH OUT”**

Comprando este kit, se puede convertir e instalar el producto en modalidad filtrante canalizando el aire purificado hasta que salga del mismo zócalo con la ayuda de una tubería especial a forma de embudo que termina con un perfil estético como el acabado del orificio de ventilación.

Comprando este kit, você pode converter e instalar o produto na modalidade filtrante, transportando o ar purificado até sair do próprio plinto com a ajuda de um tubo apropriado a forma de funil que termina com um perfil estético para o acabamento do orifício de escapeamento.

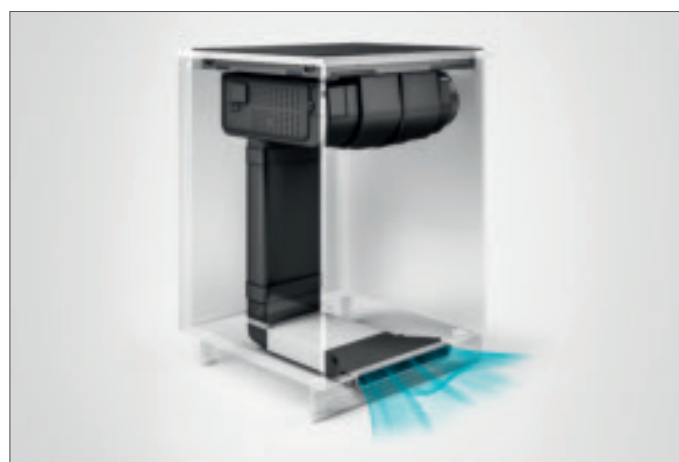

- Filtros cerámicos 2 piezas
- Curva rectangular 90° - 94 x 227 mm
- Tubo rectangular 500 x 94 x 227 mm
- Curva rectangular 90° de vert. 94 x 227 mm a horiz. 50 x 227 mm
- Conexión de salida externa al zócalo con perfil cromado
- Tubo rectangular 218 x 55 x 300 mm
- Soporte para conexión de salida
- Cinta adhesiva

- Filtros cerâmicos 2 peças
- Curva retangular 90° - 94 x 227 mm
- Tubo retangular tubo 500 x 94 x 227 mm
- Suporte para a junção de saída
- Curva retangular 90° de vert. 94 x 227 mm até horiz. 50 x 227 mm
- Junção de saída externa no plinto completo com perfil cromado
- Tubo retangular 218 x 55 x 300 mm
- Fita adesiva

**KIT0180522 | KIT DE INSTALACIÓN FILTRANTE SALIDA POSTERIOR “BACK OUTLET”**  
**KIT DE INSTALAÇÃO FILTRANTE DE SAÍDA POSTERIOR “BACK OUTLET”**

Este kit permite la conversión del producto en modalidad filtrante. El flujo de aire se canaliza posteriormente y se deja drenar, de la manera más sencilla posible, dentro de la cavidad entre la pared y el mueble sin la ayuda de tuberías adicionales.

Este kit permite a conversão do produto na modalidade filtrante. O fluxo do ar é transportado posteriormente e drenado, da forma mais simples possível, ao interior do vão entre a parede e o armário sem o auxílio de tubos adicionais.



- Filtros cerámicos 2 piezas
- Conexión de salida telescópica
- Perfil estético cromado

- Filtros cerâmicos 2 peças
- Junção de saída telescópica
- Perfil estético cromado

## ACCESORIOS VERSIÓN ASPIRANTE

### ACESSÓRIOS VERSÃO ASPIRANTE



222x89x1000 mm  
KIT0120991



222x89x500 mm  
KIT0173527



Ø150x500 mm  
KIT0120996



Ø150x1000mm  
KIT0121000



227x94x80mm  
KIT0121001



15° 227x138x94  
KIT0121002



Ø158X59mm  
KIT0121003



90° 227x288x94mm  
KIT0121004



90° 227x94mm  
KIT0121005



90° - Ø157  
KIT0121006



227x94 - Ø146mm  
KIT0121007



227x94 - Ø153mm  
KIT0121008



INT 216X82  
EST 290X160 MM  
KIT0121009

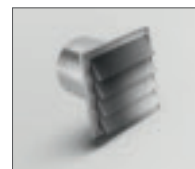

190x190 - Ø147mm  
KIT0121010



227X94X190/560 MM  
KIT0126810



50 MM X 25 M  
KIT0161453

## ACCESORIOS VERSIÓN FILTRANTE

### ACESSÓRIOS VERSÃO FILTRANTE



218x55x500 mm  
KIT0121012



218x55x1000 mm  
KIT0121013



223x59X72 mm  
KIT0121015



90° 218x55 mm  
KIT0121016



218x55x190/590 mm  
KIT0121017

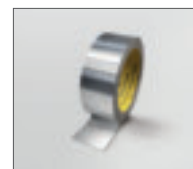

50 MM X 25 M  
KIT0161453



DEFLETTORE  
SOTTO ZOCCOLO  
Deflector  
under plinth  
KIT0168750

## FILTRO DE CERÁMICA ANTI-OLORES REGENERABLE HP

### FILTRO DE CERÂMICA ANTI-ODOR REGENERÁVEL HP

El filtro de cerámica es un innovador filtro de carbón modular que se regenera térmicamente en el horno cada 2/3 meses a 200° durante 45 minutos. Su propiedad químico- física permite alcanzar una alta eficiencia de absorción de olores y una mayor resistencia mecánica. 5 Años de vida promedio.

O filtro cerâmico é um inovador filtro de carvão modular que se regenera termicamente no forno a cada 2/3 meses a 200°C por 45 minutos. As suas propriedades físico-químicas permitem alcançar uma alta eficiência de absorção de odores e uma elevada resistência mecânica. 5 anos de vida útil média.



KIT0167755



DE PARED

De parede



## DE PARED De parede

ACABADOS VIDRIO NEGRO + TUBO NEGRO, VIDRIO BLANCO + TUBO BLANCO  
 Acabamentos Vidro preto + Chaminé preto, Vidro branco + Chaminé branco

MEDIDAS 60 - 90 CM  
 Medidas

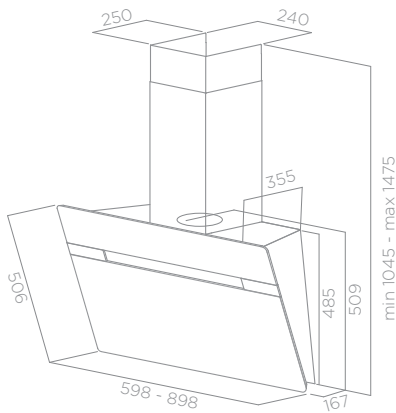

# THUNDER

MANDOS  
 Comandos

PANTALLA TÁCTIL 3V+I  
 Touch screen 3V+I

ILUMINACIÓN  
 Iluminação

LED 2X2,5 W  
 Led 2x2,5 W

VERSIÓN  
 Versão

ASPIRANTE  
 Aspirante

SALIDA  
 Diâmetro da saída

150 mm

NIVEL SONORO (MIN/MAX)  
 Nível de ruído (min/max)

50/65 db(A)

CONSUMO TOTAL  
 Absorção total

265 W

CLASIFICACIÓN ENERGÉTICA  
 Clasificación energética

B

### ACCESORIOS / ACESSÓRIOS

FILTROS DE GRASA  
 Filtro anti-gordura

INCLUIDO  
 Incluído

FILTRO DE CARBÓN  
 Filtro de odores

A PEDIDO CFC0140343  
 A pedido

FILTRO DE LARGA DURACIÓN  
 Filtro long life

A PEDIDO CFC0162221  
 A pedido

### MODELO / MODELO

THUNDER BL/A/60/LX

PRF0107819B

THUNDER BL/A/90/LX

PRF0107820B

THUNDER WH/A/60/LX

PRF0107821B

THUNDER WH/A/90/LX

PRF0107822B



(A+++ / D)



≥40 cm



≥50 cm



Motor 1000



Comando electrónico intuitivo



Aspiración Trasera



Indicador de saturación de filtro



Doble zona de aspiración



Filtro de larga duración





El centro de nuestra  
competencia: el cliente.

O âmago da nossa competência: o cliente.



## DE PARED De parede

ACABADOS Acabamentos	VIDRIO NEGRO + TUBO NEGRO Vidro preto + Chaminé preto
MEDIDAS Medidas	60 - 90 CM

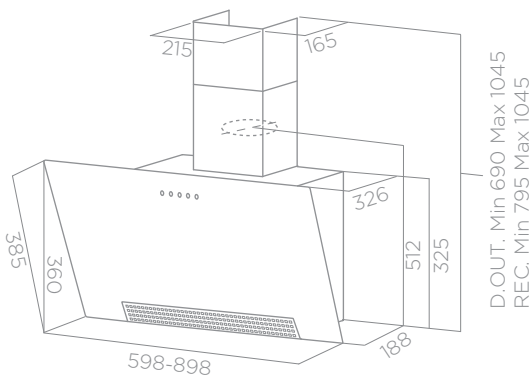

## TRAMA

MANDOS Comandos	PANTALLA TÁCTIL 3V+I Touch screen 3V+I	
ILUMINACIÓN Iluminação	LED 2X1,5 W Led 2x1,5 W	
VERSIÓN Versão	ASPIRANTE Aspirante	
SALIDA Diâmetro da saída	150 mm	
NIVEL SONORO (MIN/MAX) Nível de ruído (min/max)	52/65 db(A)	
CONSUMO TOTAL Absorção total	233 W	
CLASIFICACIÓN ENERGÉTICA Classificação energética	A	
ACCESORIOS / ACESSÓRIOS		
RACOR MÚLTIPLE Ø 150-120 Conexão múltipla Ø 150-120	INCLUIDO Incluído	
FILTROS DE GRASA Filtro anti-gordura	INCLUIDO Incluído	
FILTRO DE CARBÓN Filtro de odores	A PEDIDO A pedido	CFC0140343
FILTRO DE LARGA DURACIÓN Filtro long life	A PEDIDO A pedido	CFC0162221
KIT DE CHIMENEA NEGRO (+66 CM) Kit de chaminé em negro (+66 cm)	A PEDIDO A pedido	KIT0198956
KIT DE CHIMENEA BLANCO Kit de chaminé em branco	A PEDIDO A pedido	KIT0198957

MODELO / MODELO	
TRAMA BL/A/60	PRF0166936
TRAMA BL/A/90	PRF0166937



(A+++ / D)



≥45 cm



≥65 cm



Motor 800



Comando electrónico intuitivo



Indicador de saturación de filtro



Doble zona de aspiración



Filtro de larga duración



DE PARED De parede

## VIVACE

ACABADOS Acabamentos	VIDRIO NEGRO + TUBO NEGRO Vidro preto + Chaminé preto
MEDIDAS Medidas	60 - 90 CM

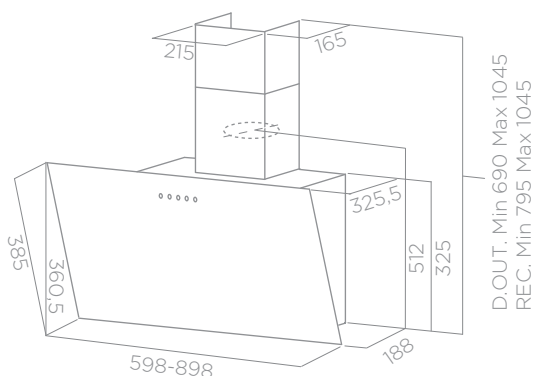

MANDOS Comandos	PANTALLA TÁCTIL 3V Touch screen 3V	
ILUMINACIÓN Iluminação	LED 2X1 W Led 2x1 W	
VERSIÓN Versão	ASPIRANTE Aspirante	
SALIDA Diâmetro da saída	150 mm	
NIVEL SONORO (MIN/MAX) Nível de ruído (min/max)	55/59 db(A)	
CONSUMO TOTAL Absorção total	142 W	
CLASIFICACIÓN ENERGÉTICA Classificação energética	D	
ACCESORIOS / ACESSÓRIOS		
FILTROS DE GRASA Filtro anti-gordura	INCLUIDO Incluído	
FILTRO DE CARBÓN Filtro de odores	A PEDIDO A pedido	CFC0140343
FILTRO DE LARGA DURACIÓN Filtro long life	A PEDIDO A pedido	CFC0162221
KIT DE CHIMENEA NEGRO (+66 CM) Kit de chaminé em negro (+66 cm)	A PEDIDO A pedido	KIT0198956
KIT DE CHIMENEA BLANCO (+66 CM) Kit de chaminé em branco (+66 cm)	A PEDIDO A pedido	KIT0198957

MODELO / MODELO	
VIVACE BL/A/60	PRF0169660
VIVACE BL/A/90	PRF0169661



(A+++ / D)



≥45 cm



≥65 cm



Motor 500



Comando electrónico intuitivo



Filtro de larga duración



Indicador de saturación de filtro



## DE PARED *De parede*

ACABADOS <i>Acabamentos</i>	VIDRIO NEGRO + TUBO NEGRO, VIDRIO BLANCO + TUBO BLANCO <i>Vidro preto + Chaminé preto, Vidro branco + Chaminé branco</i>
MEDIDAS <i>Medidas</i>	60 CM

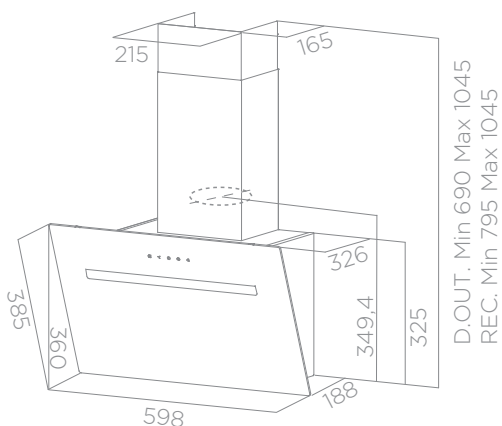

# KELIA

MANDOS <i>Comandos</i>	PANTALLA TÁCTIL 3V+I <i>Touch screen 3V+I</i>	
ILUMINACIÓN <i>Iluminação</i>	LED 2X1.5 W <i>Led 2x1.5 W</i>	
VERSIÓN <i>Versão</i>	ASPIRANTE <i>Aspirante</i>	
SALIDA <i>Diâmetro da saída</i>	150 mm	
NIVEL SONORO (MIN/MAX) <i>Nível de ruído (min/max)</i>	52/65 db(A)	
CONSUMO TOTAL <i>Absorção total</i>	233 W	
CLASIFICACIÓN ENERGÉTICA <i>Clasificación energética</i>	A	
ACCESORIOS / ACESSÓRIOS		
FILTROS DE GRASA <i>Filtro anti-gordura</i>	INCLUIDO <i>Incluído</i>	
FILTRO DE CARBÓN <i>Filtro de odores</i>	A PEDIDO <i>A pedido</i>	CFC0140343
FILTRO DE LARGA DURACIÓN <i>Filtro long life</i>	A PEDIDO <i>A pedido</i>	CFC0162221
KIT DE CHIMENEA NEGRO (+66 CM) <i>Kit de chaminé em negro (+66 cm)</i>	A PEDIDO <i>A pedido</i>	KIT0198956
KIT DE CHIMENEA BLANCO (+66 CM) <i>Kit de chaminé em branco (+66 cm)</i>	A PEDIDO <i>A pedido</i>	KIT0198957

MODELO / MODELO	
KELIA BL/A/60	PRF0188811
KELIA WH/A/60	PRF0188815



(A+++ / D)



≥45 cm



≥65 cm



Motor 800



Comando electrónico intuitivo



Indicador de saturación de filtro



Filtro de larga duración



DE PARED De parede

## KITTY

ACABADOS Acabamentos	VIDRIO NEGRO + TUBO NEGRO, VIDRIO BLANCO + TUBO BLANCO Vidro preto + Chaminé preto, Vidro branco + Chaminé branco
MEDIDAS Medidas	60 - 90 CM

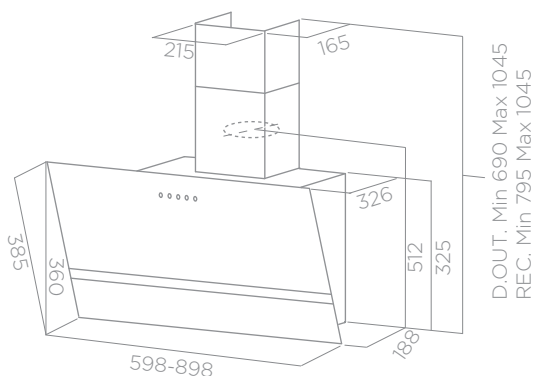
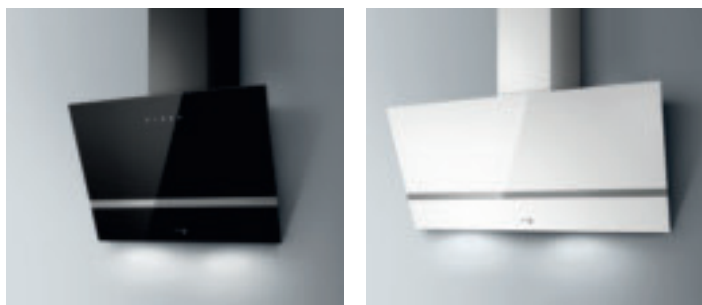

MANDOS Comandos	PANTALLA TÁCTIL 2V+I Touch screen 2V+I	
ILUMINACIÓN Iluminação	LED 2X1 W Led 2x1 W	
VERSIÓN Versão	ASPIRANTE Aspirante	
SALIDA Diâmetro da saída	150 mm	
NIVEL SONORO (MIN/MAX) Nível de ruído (min/max)	52/64 db(A)	
CONSUMO TOTAL Absorção total	232 W	
CLASIFICACIÓN ENERGÉTICA Classificação energética	A	
ACCESORIOS / ACESSÓRIOS		
FILTROS DE GRASA Filtro anti-gordura	INCLUIDO Incluído	
FILTRO DE CARBÓN Filtro de odores	A PEDIDO A pedido	CFC0140343
FILTRO DE LARGA DURACIÓN Filtro long life	A PEDIDO A pedido	CFC0162221
KIT DE CHIMENEA NEGRO (+66 CM) Kit de chaminé em negro (+66 cm)	A PEDIDO A pedido	KIT0198956
KIT DE CHIMENEA BLANCO (+66 CM) Kit de chaminé em branco (+66 cm)	A PEDIDO A pedido	KIT0198957

MODELO / MODELO	
KITTY BL/A/60	PRF0114567A
KITTY BL/A/90	PRF0114570A
KITTY WH/A/60	PRF0114575A
KITTY WH/A/90	PRF0114578A



(A+++ / D)



≥45 cm



≥65 cm



Motor 800



Comando electrónico intuitivo



Indicador de saturación de filtro



Filtro de larga duración



## DE PARED *De parede*

ACABADOS <i>Acabamentos</i>	ACERO INOXIDABLE <i>Aço inoxidável</i>
MEDIDAS <i>Medidas</i>	60 - 90 CM

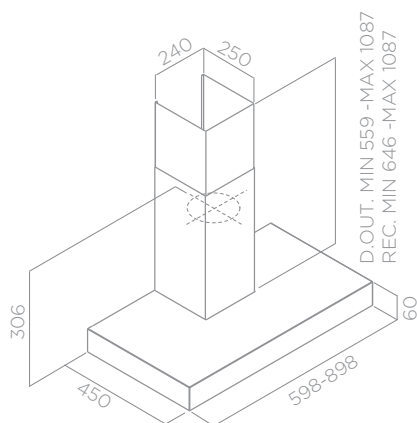

# ZOE

MANDOS <i>Comandos</i>	PANTALLA TÁCTIL CON DISPLAY 3V+I <i>Touch screen com display 3v+i</i>	
ILUMINACIÓN <i>Iluminação</i>	LED 2X2,5 W <i>Led 2x2,5 W</i>	
VERSIÓN <i>Versão</i>	ASPIRANTE <i>Aspirante</i>	
SALIDA <i>Diâmetro da saída</i>	150 mm	
NIVEL SONORO (MIN/MAX) <i>Nível de ruído (min/max)</i>	51/69 db(A)	
CONSUMO TOTAL <i>Absorção total</i>	265 W	
CLASIFICACIÓN ENERGÉTICA <i>Classificação energética</i>	B	
ACCESORIOS / ACESSÓRIOS		
RACOR MÚLTIPLE Ø 150-120 <i>Conexão múltipla Ø 150-120</i>	INCLUIDO <i>Incluído</i>	
FILTROS DE GRASA <i>Filtro anti-gordura</i>	INCLUIDO <i>Incluído</i>	
FILTRO DE CARBÓN <i>Filtro de odores</i>	A PEDIDO <i>A pedido</i>	CFC0141529A
FILTRO DE LARGA DURACIÓN <i>Filtro long life</i>	A PEDIDO <i>A pedido</i>	CFC0141725A
KIT DE CHIMENEA INOX H81 (+23 CM) <i>Kit de chaminé em inox H81 (+23 cm)</i>	A PEDIDO <i>A pedido</i>	KIT00780

MODELO / MODELO	
ZOE IX/A/60	PRF0160478
ZOE IX/A/90	PRF0160479



(A+++ / D)



≥ 50 cm



≥ 65 cm



Motor 1000



Comando electrónico intuitivo



Indicador de saturación de filtro



Filtro de larga duración



**DE PARED** De parede

## DIGITA

ACABADOS Acabamentos	ACERO INOXIDABLE Aço inoxidável
MEDIDAS Medidas	60 - 70 - 90 CM

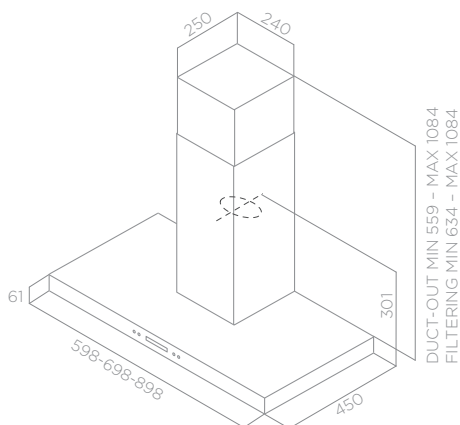

MANDOS Comandos	BOTONERA ELECTRÓNICA CON LCD 3V+I Botoneira eletrônica com LCD 3v+I	
ILUMINACIÓN Iluminação	LED 2X2,5 W Led 2x2,5 W	
VERSIÓN Versão	ASPIRANTE Aspirante	
SALIDA Diâmetro da saída	150 mm	
NIVEL SONORO (MIN/MAX) Nível de ruído (min/max)	52/67 db(A)	
CONSUMO TOTAL Absorção total	205 W	
CLASIFICACIÓN ENERGÉTICA Classificação energética	A	
<b>ACCESORIOS / ACESSÓRIOS</b>		
RACOR MÚLTIPLE Ø 150-120 Conexão múltipla Ø 150-120	INCLUIDO Incluído	
FILTROS DE GRASA Filtro anti-gordura	INCLUIDO Incluído	
FILTRO DE CARBÓN Filtro de odores	A PEDIDO A pedido	CFC0141529A
FILTRO DE LARGA DURACIÓN Filtro long life	A PEDIDO A pedido	CFC0141725A
KIT DE CHIMENEA INOX H81 (+23 CM) Kit de chaminé em inox H81 (+23 cm)	A PEDIDO A pedido	KIT00780

<b>MODELO / MODELO</b>	
DIGITA IX/A/60	PRF0151711
DIGITA IX/A/70	PRF0151712
DIGITA IX/A/90	PRF0151713



(A+++ / D)



≥50 cm



≥65 cm



Motor 800



Comando electrónico intuitivo



Indicador de saturación de filtro



Filtro de larga duración



## DE PARED De parede

ACABADOS Acabamentos	ACERO INOXIDABLE + VIDRIO NEGRO Aço inoxidável + Vidro preto
MEDIDAS Medidas	60 - 90 CM

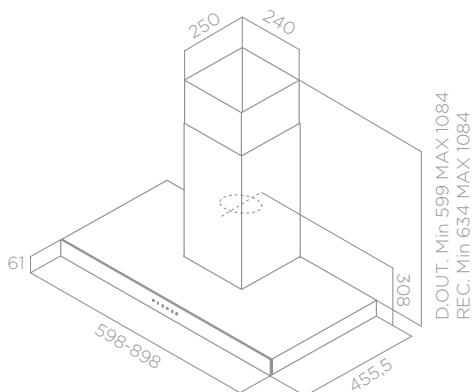
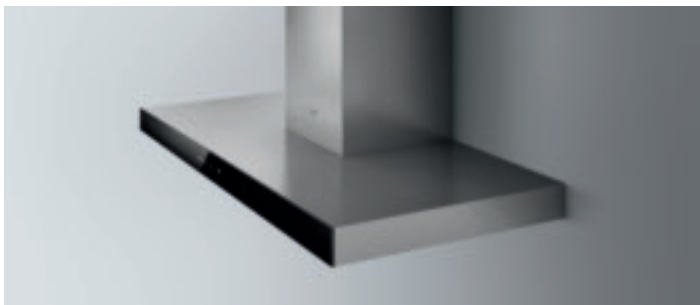

# SEGNO

MANDOS Comandos	PANTALLA TÁCTIL 3V+I Touch screen 3V+I	
ILUMINACIÓN Iluminação	LED 2X2,5 W Led 2x2,5 W	
VERSIÓN Versão	ASPIRANTE Aspirante	
SALIDA Diâmetro da saída	150 mm	
NIVEL SONORO (MIN/MAX) Nível de ruído (min/max)	51/69 db(A)	
CONSUMO TOTAL Absorção total	265 W	
CLASIFICACIÓN ENERGÉTICA Classificação energética	B	
ACCESORIOS / ACESSÓRIOS		
RACOR MÚLTIPLE Ø 150-120 Conexão múltipla Ø 150-120	INCLUIDO Incluído	
FILTROS DE GRASA Filtro anti-gordura	INCLUIDO Incluído	
FILTRO DE CARBÓN Filtro de odores	A PEDIDO A pedido	CFC0141529A
FILTRO DE LARGA DURACIÓN Filtro long life	A PEDIDO A pedido	CFC0141725A
KIT DE CHIMENEA INOX H81 (+23 CM) Kit de chaminé em inox H81 (+23 cm)	A PEDIDO A pedido	KIT00780

MODELO / MODELO	
SEGNO BLIX/A/60	PRF0169434
SEGNO BLIX/A/90	PRF0169438



(A+++ / D)



≥50 cm



≥65 cm



Motor 1000



Comando electrónico intuitivo



Indicador de saturación de filtro



Filtro de larga duración





**DE PARED** De parede

## NORMA

ACABADOS Acabamentos	ACERO INOXIDABLE + VIDRIO NEGRO Aço inoxidável + Vidro preto
MEDIDAS Medidas	60 - 90 CM

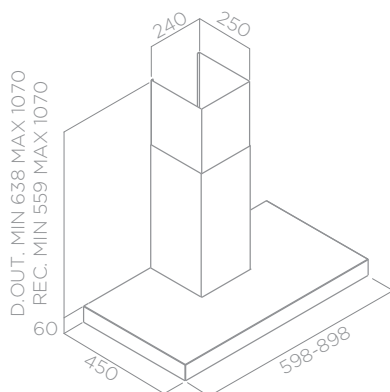

MANDOS Comandos	BOTONERA MECÁNICA 3V Botoneira mecânica 3v	
ILUMINACIÓN Iluminação	LED 2X2,5 W Led 2x2,5 W	
VERSIÓN Versão	ASPIRANTE Aspirante	
SALIDA Diâmetro da saída	150 mm	
NIVEL SONORO (MIN/MAX) Nível de ruído (min/max)	46/67 db(A)	
CONSUMO TOTAL Absorção total	185 W	
CLASIFICACIÓN ENERGÉTICA Clasificación energética	C	
ACCESORIOS / ACESSÓRIOS		
RACOR MÚLTIPLE Ø 150-120 Conexão múltipla Ø 150-120	INCLUIDO Incluído	
FILTROS DE GRASA Filtro anti-gordura	INCLUIDO Incluído	
FILTRO DE CARBÓN Filtro de odores	A PEDIDO A pedido	CFC0141529A
FILTRO DE LARGA DURACIÓN Filtro long life	A PEDIDO A pedido	CFC0141725A
KIT DE CHIMENEA INOX H81 (+23 CM) Kit de chaminé em inox H81 (+23 cm)	A PEDIDO A pedido	KIT00780

MODELO / MODELO	
NORMA H6 IX/BL/A/60/PB	PRF0113969A
NORMA H6 IX/BL/A/90/PB	PRF0113976A



(A+++/D)



≥50 cm



≥65 cm



Motor 800



Filtro de larga duración



Una opción consciente,  
concreta, segura.  
Uma escolha consciente, concreta, segura.



**DE PARED** De parede

## SOFIA

ACABADOS Acabamentos	ACERO INOXIDABLE Aço inoxidável
MEDIDAS Medidas	60 - 90 CM

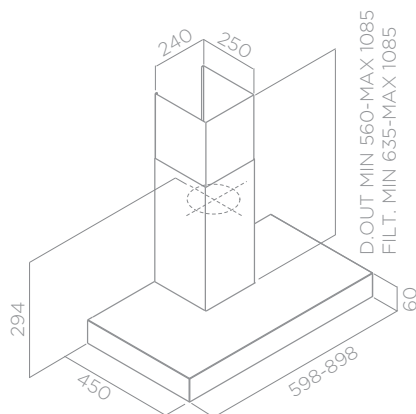

MANDOS Comandos	BOTONERA MECÁNICA 3V Botoneira mecânica 3v	
ILUMINACIÓN Iluminação	LED 2X3 W Led 2x3 W	
VERSIÓN Versão	FILTRANTE Filtrante	
SALIDA Diâmetro da saída	150 mm	
NIVEL SONORO (MIN/MAX) Nível de ruído (min/max)	46/67 db(A)	
CONSUMO TOTAL Absorção total	186 W	
CLASIFICACIÓN ENERGÉTICA Classificação energética	C	
ACCESORIOS / ACESSÓRIOS		
RACOR MÚLTIPLE Ø 150-120 Conexão múltipla Ø 150-120	INCLUIDO Incluído	
FILTROS DE GRASA Filtro anti-gordura	INCLUIDO Incluído	
FILTRO DE CARBÓN Filtro de odores	INCLUIDO Incluído	CFC0141529A
FILTRO DE LARGA DURACIÓN Filtro long life	A PEDIDO A pedido	CFC0141725A
KIT DE CHIMENEA INOX H81 (+23 CM) Kit de chaminé em inox H81 (+23 cm)	A PEDIDO A pedido	KIT00780

MODELO / MODELO	
SOFIA H6 IX/F/60/SS/PB/LX	PRF0011354A
SOFIA H6 IX/F/90/SS/PB/LX	PRF0011316A



(A+++ / D)



≥50 cm



≥65 cm



Motor 800



Filtro de larga duración



**DE PARED** De parede

## VOLA

ACABADOS Acabamentos	ACERO INOXIDABLE + VIDRIO Aço inoxidável + Vidro
MEDIDAS Medidas	60 - 90 CM

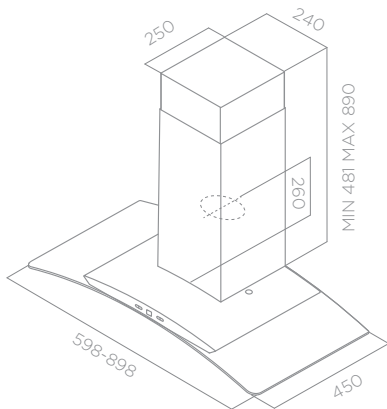

MANDOS Comandos	PANTALLA TÁCTIL CON DISPLAY 3V+I Touch screen com display 3v+i	
ILUMINACIÓN Iluminação	LED 2X2,5 W Led 2x2,5 W	
VERSIÓN Versão	ASPIRANTE Aspirante	
SALIDA Diâmetro da saída	150 mm	
NIVEL SONORO (MIN/MAX) Nível de ruído (min/max)	50/68 db(A)	
CONSUMO TOTAL Absorção total	265 W	
CLASIFICACIÓN ENERGÉTICA Classificação energética	B	
ACCESORIOS / ACESSÓRIOS		
RACOR MÚLTIPLE Ø 150-120 Conexão múltipla Ø 150-120	INCLUIDO Incluído	
FILTROS DE GRASA Filtro anti-gordura	INCLUIDO Incluído	
FILTRO DE CARBÓN Filtro de odores	A PEDIDO A pedido	CFC0141529A
FILTRO DE LARGA DURACIÓN Filtro long life	A PEDIDO A pedido	CFC0141725A

MODELO / MODELO	
VOLA IX/A/60	PRF0169442
VOLA IX/A/90	PRF0169449



(A+++ / D)



≥50 cm



≥65 cm



Motor 1000



Comando electrónico intuitivo



Indicador de saturación de filtro



Filtro de larga duración

DE PARED De parede

## PANTHEON

ACABADOS Acabamentos	ACERO INOXIDABLE + VIDRIO Aço inoxidável + Vidro
MEDIDAS Medidas	60 - 90 CM

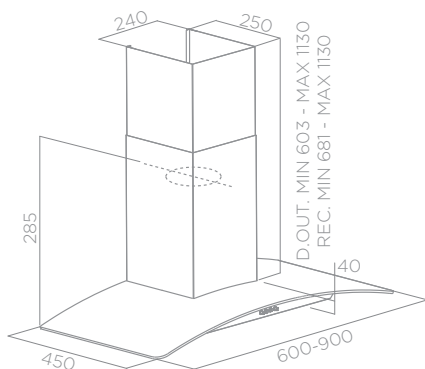

MANDOS Comandos	BOTONERA MECÁNICA 3V Botoneira mecânica 3v	
ILUMINACIÓN Iluminação	LED 2X2,5 W Led 2x2,5 W	
VERSIÓN Versão	ASPIRANTE Aspirante	
SALIDA Diâmetro da saída	150 mm	
NIVEL SONORO (MIN/MAX) Nível de ruído (min/max)	56/62 db(A)	
CONSUMO TOTAL Absorção total	140 W	
CLASIFICACIÓN ENERGÉTICA Classificação energética	D	
ACCESORIOS / ACESSÓRIOS		
RACOR MÚLTIPLE Ø 150-120 Conexão múltipla Ø 150-120	INCLUIDO Incluído	
FILTROS DE GRASA Filtro anti-gordura	INCLUIDO Incluído	
FILTRO DE CARBÓN Filtro de odores	A PEDIDO A pedido	CFC0141529A
FILTRO DE LARGA DURACIÓN Filtro long life	A PEDIDO A pedido	CFC0141725A

MODELO / MODELO		
PANTHEON IX/A/60	68115382A	
PANTHEON IX/A/90	68115243A	



(A+++ / D)



≥50 cm



≥65 cm



Motor 500



Filtro de larga duración



**DE PARED** De parede

ACABADOS Acabamentos	ACERO INOXIDABLE Aço inoxidável
MEDIDAS Medidas	60 - 90 CM

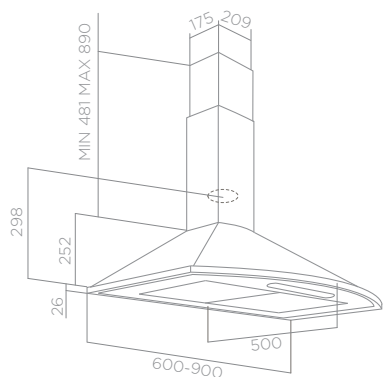

## ACANTO

MANDOS Comandos	BOTONERA MECÁNICA 3V Botoneira mecânica 3v	
ILUMINACIÓN Iluminação	LED 2X3 W Led 2x3 W	
VERSIÓN Versão	FILTRANTE Filtrante	
SALIDA Diâmetro da saída	150 mm	
NIVEL SONORO (MIN/MAX) Nível de ruído (min/max)	42/64 db(A)	
CONSUMO TOTAL Absorção total	186 W	
CLASIFICACIÓN ENERGÉTICA Classificação energética	C	
ACCESORIOS / ACESSÓRIOS		
RACOR MÚLTIPLE Ø 150-120 Conexão múltipla Ø 150-120	INCLUIDO Incluído	
FILTROS DE GRASA Filtro anti-gordura	INCLUIDO Incluído	
FILTRO DE CARBÓN Filtro de odores	INCLUIDO Incluído	CFC0140124

MODELO / MODELO	
ACANTO IX/F/60	PRF0156589
ACANTO IX/F/90	PRF0156593



(A+++ / D)



≥50 cm



≥65 cm



Motor 800



DE PARED *De parede*

## CERTOSA

ACABADOS <i>Acabamentos</i>	ACERO INOXIDABLE, ANTRACITA <i>Aço inoxidável, antracite</i>
MEDIDAS <i>Medidas</i>	60 - 90 CM



MANDOS <i>Comandos</i>	BOTONERA MECÁNICA 3V <i>Botoneira mecânica 3v</i>	
ILUMINACIÓN <i>Iluminação</i>	LED 2X3 W <i>Led 2x3 W</i>	
VERSIÓN <i>Versão</i>	ASPIRANTE <i>Aspirante</i>	
SALIDA <i>Diâmetro da saída</i>	150 mm	
NIVEL SONORO (MIN/MAX) <i>Nível de ruído (min/max)</i>	49/68 db(A)	
CONSUMO TOTAL <i>Absorção total</i>	96 W	
CLASIFICACIÓN ENERGÉTICA <i>Classificação energética</i>	D	
ACCESORIOS / ACESSÓRIOS		
RACOR MÚLTIPLE Ø 150-120 <i>Conexão múltipla Ø 150-120</i>	INCLUIDO <i>Incluído</i>	
FILTROS DE GRASA <i>Filtro anti-gordura</i>	INCLUIDO <i>Incluído</i>	
FILTRO DE CARBÓN <i>Filtro de odores</i>	A PEDIDO <i>A pedido</i>	CFC0141497

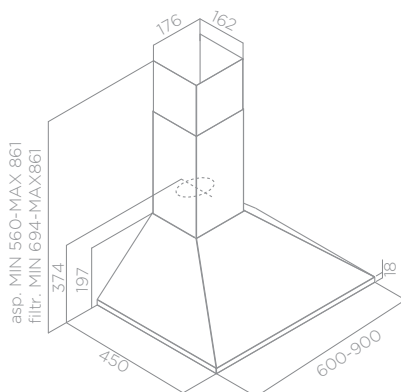

MODELO / MODELO	
CERTOSA IX/A/60/PB	68415698C
CERTOSA IX/A/90/PB	68415699C
CERTOSA AN/A/60/PB	PRF0094068B
CERTOSA AN/A/90/SS/PB	PRF0129391A



(A+++ / D)



≥50 cm



≥65 cm



Motor 500



DE ISLA

Ilha





DE ISLA Ilha

## MIRA

ACABADOS Acabamentos	ACERO INOXIDABLE Aço inoxidável
MEDIDAS Medidas	100X57 CM

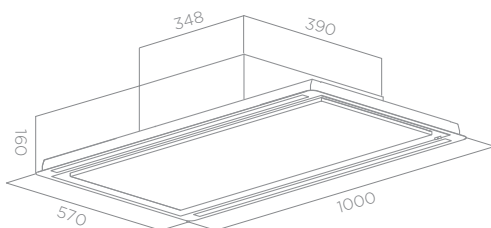

FALSE CEILING CUT: 550X980

MANDOS Comandos	ASPIRANTE CONTROL REMOTO 3V+2I Control remoto 3v+2i	
ILUMINACIÓN Iluminação	TIRA LED 2X7 W (DIMMER) Strip Led 2x7 W (dimmer)	
VERSIÓN Versão	ASPIRANTE Aspirante	
SALIDA Diâmetro da saída	150 mm	
NIVEL SONORO (MIN/MAX) Nível de ruído (min/max)	51/68 db(A)	
CONSUMO TOTAL Absorção total	189 W	
CLASIFICACIÓN ENERGÉTICA Classificação energética	A+	
<b>ACCESORIOS / ACESSÓRIOS</b>		
FILTROS DE GRASA Filtro anti-gordura	INCLUIDO Incluído	
CONTROL REMOTO BLANCO Control remoto branco	INCLUIDO Incluído	KIT0160952
KIT FILTRANTE REGENERABLE PRIMERA INSTALACIÓN INOX Kit filtrante regenerável primeira instalação INOX	A PEDIDO A pedido	KIT0167743
KIT FILTRANTE REGENERABLE PRIMERA INSTALACIÓN BLANCO Kit filtrante regenerável primeira instalação BRANCO	A PEDIDO A pedido	KIT0181117

MODELO / MODELO  
MIRA H16 IX/A/100

PRF0178991



(A+++ / D)



Motor 1000



Aspiración  
Perimetral



Dim Light



Comando  
electronico  
intuitivo



Indicador  
de saturación  
de filtro



Filtro de larga  
duración



DE ISLA Ilha

ACABADOS Acabamentos	BLANCO Branco
MEDIDAS Medidas	90X50 CM

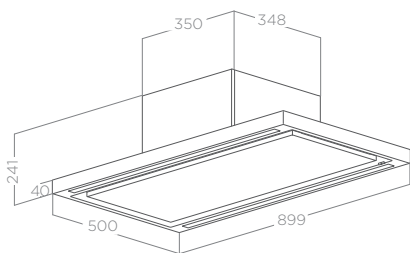

FALSE CEILING CUT: 480X880

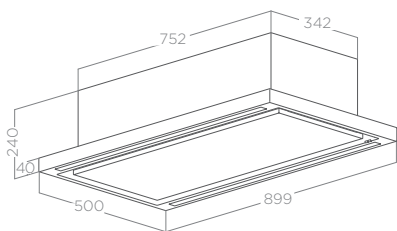

## CLARA

MANDOS Comandos	ASPIRANTE CONTROL REMOTO 3V+2I Control remoto 3v+2i	FILTRANTE CONTROL REMOTO 3V+I Control remoto 3v+i
ILUMINACIÓN Iluminação	TIRA LED 2X7 W Strip Led 2x7 W	TIRA LED 2X7 W Strip Led 2x7 W
VERSIÓN Versão	ASPIRANTE Aspirante	FILTRANTE * Filtrante *
SALIDA Diâmetro da saída	150 mm	150 mm
NIVEL SONORO (MIN/MAX) Nível de ruído (min/max)	43/60 db(A)	52/69 db(A)
CONSUMO TOTAL Absorção total	284 W	214 W
CLASIFICACIÓN ENERGÉTICA Classificação energética	A	A
ACCESORIOS / ACESSÓRIOS		
FILTROS DE GRASA Filtro anti-gordura	INCLUIDO Incluído	
FILTRO DE LARGA DURACIÓN Filtro long life	INCLUIDO * Incluído *	CFC0140426
CONTROL REMOTO BLANCO Control remoto branco	INCLUIDO Incluído	KIT0160952

MODELO / MODELO	
CLARA WH/A/90	PRF0171192
CLARA WH/F/90 *	PRF0171191



(A+++ / D)



Motor 1000



Aspiración Perimetral



Comando electrónico intuitivo



Indicador de saturación de filtro



Filtro de larga duración

# ACCESORIOS DE INSTALACIÓN

## ACESSÓRIOS DE INSTALAÇÃO



222X89X1000 MM  
KIT0120991



Ø146 - 227X94 MM  
KIT0121007

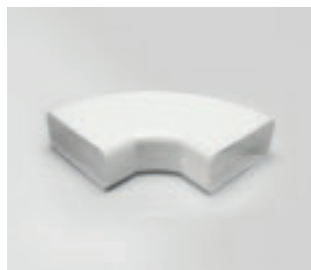

90° - 227X288X94 MM  
KIT0121004



90° - 227X94 MM  
KIT0121005

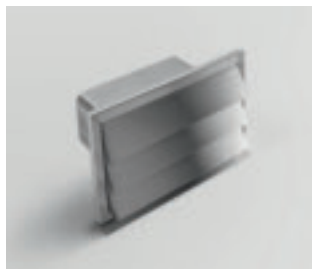

INT 216X82 / EST 290X160 MM  
KIT0121009



227X94X80 MM  
KIT0121001

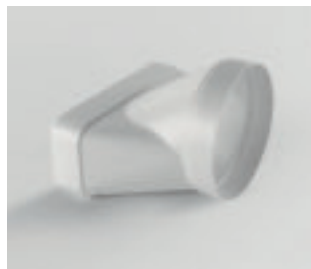

Ø153 - 227X94 MM  
KIT0121008



Ø150X500 MM  
KIT0120996



Ø150X1000 MM  
KIT0121000



Ø158X59 MM  
KIT0121003



90° - Ø157  
KIT0121006



Ø150X800/3000 MM  
1052AD



Ø152X1000 MM  
KIT0161455



227X94X190/560 MM  
KIT0126810

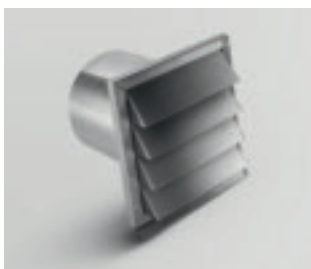

Ø147 - 190X190 MM  
KIT0121010

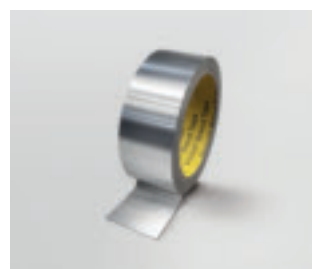

50 MM X 25 M  
KIT0161453



Ø150X240 MM  
KIT0161457

Para evitar la creación de condensación y su retorno a la salida del aire, se recomienda instalar este componente a lo largo del conducto de salida, teniendo cuidado de colocarlo en posición horizontal para asegurar su correcto funcionamiento.

Para evitar a formação de condensação e o seu retorno à fonte de expulsão do ar, recomendamos que instale este componente ao longo da conduta de saída, tendo o cuidado de a posicionar na horizontal para garantir o correto funcionamento.



## DE ISLA

ACABADOS Acabamentos	ACERO INOXIDABLE, BLANCO, NEGRO Aço inoxidável, Branco, preto
MEDIDAS Medidas	Ø50 CM

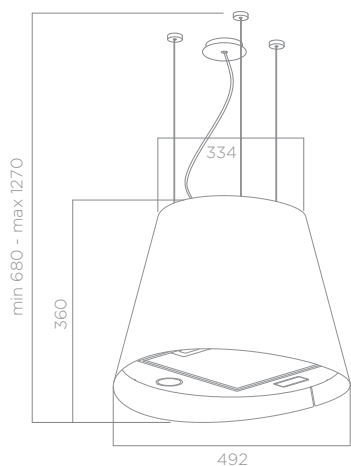

## GIOIA

MANDOS Comandos	SOFT LIGHT 3V Soft Light 3v	
ILUMINACIÓN Iluminação	LED 2X2,5 W Led 2x2,5 W	
VERSIÓN Versão	FILTRANTE Filtrante	
NIVEL SONORO (MIN/MAX) Nível de ruído (min/max)	43/64 db(A)	
CONSUMO TOTAL Absorção total	180 W	
CLASIFICACIÓN ENERGÉTICA Classificação energética	C	
ACCESORIOS / ACESSÓRIOS		
FILTROS DE GRASA Filtro anti-gordura	INCLUIDO Incluído	
FILTRO DE LARGA DURACIÓN Filtro long life	INCLUIDO Incluído	CFC0140088
KIT EXTENSIÓN CABLES (2,5MT) Kit extensão cabos (2,5mt)	A PEDIDO A pedido	KIT01889
KIT EXTENSIÓN CABLES (5MT) Kit extensão cabos (5mt)	A PEDIDO A pedido	KIT01921
KIT DE INSTALACIÓN DE PARED ACERO INOXIDABLE Kit de instalação de parede aço inoxidável	A PEDIDO A pedido	KIT0175805

MODELO / MODELO	
GIOIA IX/F/50	PRF0005291B
GIOIA/WH/F/50	71716373B
GIOIA BL/F/50	PRF0183003



(A+++ / D)



≥50 cm



≥65 cm



Motor 800



Comando electrónico intuitivo



Filtro de larga duración



DE ISLA Ilha

## DAFNE

ACABADOS <i>Acabamentos</i>	ACABADOS ACERO INOXIDABLE + VIDRIO NEGRO <i>Acabamentos Aço inoxidável + Vidro preto</i>
MEDIDAS <i>Medidas</i>	Ø48 CM

MANDOS <i>Comandos</i>	SOFT LIGHT 3V <i>Soft Light 3v</i>	
ILUMINACIÓN <i>Iluminação</i>	LED 2X2,5 W <i>Led 2x2,5 W</i>	
VERSIÓN <i>Versão</i>	FILTRANTE <i>Filtrante</i>	
NIVEL SONORO (MIN/MAX) <i>Nível de ruído (min/max)</i>	43/64 db(A)	
CONSUMO TOTAL <i>Absorção total</i>	180 W	
CLASIFICACIÓN ENERGÉTICA <i>Classificação energética</i>	C	
ACCESORIOS / ACESSÓRIOS		
FILTROS DE GRASA <i>Filtro anti-gordura</i>	INCLUIDO <i>Incluído</i>	
FILTRO DE LARGA DURACIÓN <i>Filtro long life</i>	INCLUIDO <i>Incluído</i>	CFC0140088
KIT EXTENSIÓN CABLES (2,5MT) <i>Kit extensão cabos (2,5mt)</i>	A PEDIDO <i>A pedido</i>	KIT01889
KIT EXTENSIÓN CABLES (5MT) <i>Kit extensão cabos (5mt)</i>	A PEDIDO <i>A pedido</i>	KIT01921
KIT DE INSTALACIÓN DE PARED ACERO INOXIDABLE <i>Kit de instalação de parede aço inoxidável</i>	A PEDIDO <i>A pedido</i>	KIT0175805

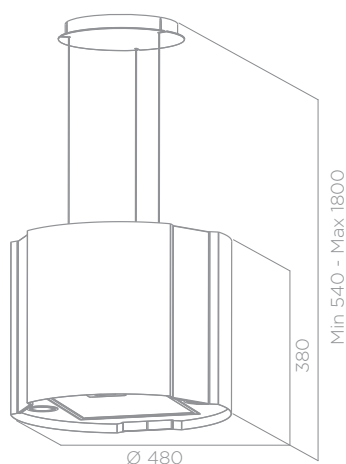

MODELO / MODELO	PRF0160477A
DAFNE IXGL/F/50	



(A+++ / D)



≥50 cm



≥65 cm



Motor 800



Filtro de larga duración



DE ISLA Ilha

ACABADOS Acabamentos	ACERO INOXIDABLE Aço inoxidável
MEDIDAS Medidas	90X60 CM

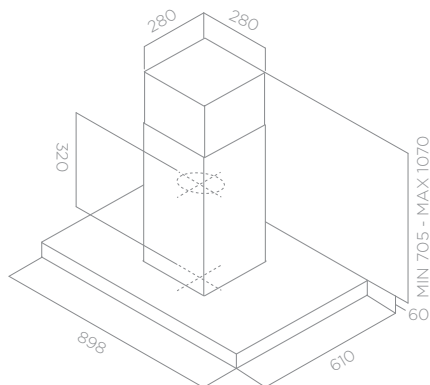

## ZOE ISLAND

MANDOS Comandos	PANTALLA TÁCTIL CON DISPLAY 3V+I Touch screen com display 3v+i	
ILUMINACIÓN Iluminação	LED 4X2,5 W Led 4X2,5 W	
VERSIÓN Versão	ASPIRANTE Aspirante	
SALIDA Diâmetro da saída	150 mm	
NIVEL SONORO (MIN/MAX) Nível de ruído (min/max)	51/69 db(A)	
CONSUMO TOTAL Absorção total	270 W	
CLASIFICACIÓN ENERGÉTICA Classificação energética	B	
ACCESORIOS / ACESSÓRIOS		
RACOR MÚLTIPLE Ø 150-120 Conexão múltipla Ø 150-120	INCLUIDO Incluído	
FILTROS DE GRASA Filtro anti-gordura	INCLUIDO Incluído	
FILTRO DE CARBÓN Filtro de odores	A PEDIDO A pedido	CFC0141529A
FILTRO DE LARGA DURACIÓN Filtro long life	A PEDIDO A pedido	CFC0141725A

MODELO / MODELO  
ZOE ISLAND IX/A/90

PRF0169466



(A+++ / D)



≥50 cm



≥65 cm



Motor 1000



Comando electrónico intuitivo



Indicador de saturación de filtro



Filtro de larga duración



DE ISLA *Ilha*

## SEGNO ISLAND

ACABADOS <i>Acabamentos</i>	ACERO INOXIDABLE + VIDRIO NEGRO <i>Aço inoxidável + Vidro preto</i>
MEDIDAS <i>Medidas</i>	90X60 CM

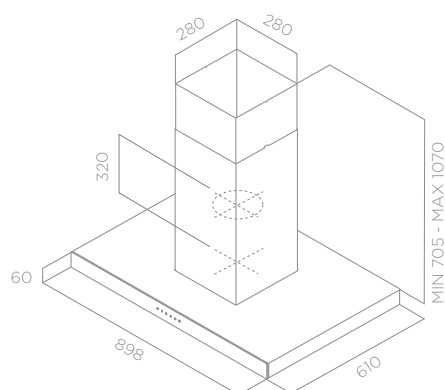
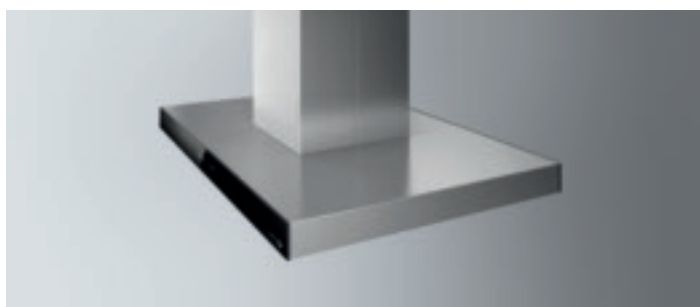

MANDOS <i>Comandos</i>	PANTALLA TÁCTIL 3V+I <i>Touch screen 3V+I</i>	
ILUMINACIÓN <i>Iluminação</i>	LED 4X2,5 W <i>Led 4X2,5 W</i>	
VERSIÓN <i>Versão</i>	ASPIRANTE <i>Aspirante</i>	
SALIDA <i>Diâmetro da saída</i>	150 mm	
NIVEL SONORO (MIN/MAX) <i>Nível de ruído (min/max)</i>	51/69 db(A)	
CONSUMO TOTAL <i>Absorção total</i>	270 W	
CLASIFICACIÓN ENERGÉTICA <i>Clasificación energética</i>	B	
ACCESORIOS / ACESSÓRIOS		
RACOR MÚLTIPLE Ø 150-120 <i>Conexão múltipla Ø 150-120</i>	INCLUIDO <i>Incluído</i>	
FILTROS DE GRASA <i>Filtro anti-gordura</i>	INCLUIDO <i>Incluído</i>	
FILTRO DE CARBÓN <i>Filtro de odores</i>	A PEDIDO <i>A pedido</i>	CFC0141529A
FILTRO DE LARGA DURACIÓN <i>Filtro long life</i>	A PEDIDO <i>A pedido</i>	CFC0141725A

MODELO / MODELO	
SEGNO ISLAND BLIX/A/90	PRF0169475



(A+++ / D)



≥50 cm



≥65 cm



Motor 1000



Comando electrónico intuitivo



Indicador de saturación de filtro



Filtro de larga duración



DE ISLA *Ilha*

ACABADOS <i>Acabamentos</i>	ACERO INOXIDABLE + VIDRIO <i>Aço inoxidável + Vidro</i>
MEDIDAS <i>Medidas</i>	90X60 CM

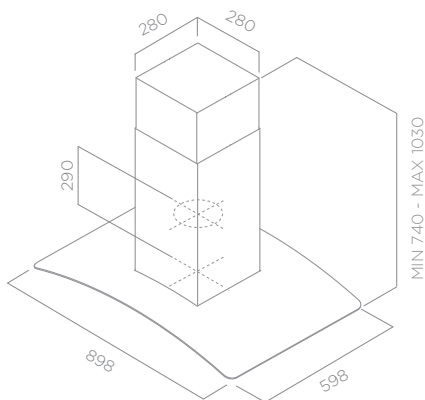

## VOLA ISLAND

MANDOS <i>Comandos</i>	PANTALLA TÁCTIL CON DISPLAY 3V+I <i>Touch screen com display 3v+i</i>	
ILUMINACIÓN <i>Iluminação</i>	LED 2X2,5 W <i>Led 2x2,5 W</i>	
VERSIÓN <i>Versão</i>	ASPIRANTE <i>Aspirante</i>	
SALIDA <i>Diâmetro da saída</i>	150 mm	
NIVEL SONORO (MIN/MAX) <i>Nível de ruído (min/max)</i>	48/64 db(A)	
CONSUMO TOTAL <i>Absorção total</i>	205 W	
CLASIFICACIÓN ENERGÉTICA <i>Classificação energética</i>	A	
ACCESORIOS / ACESSÓRIOS		
RACOR MÚLTIPLE Ø 150-120 <i>Conexão múltipla Ø 150-120</i>	INCLUIDO <i>Incluído</i>	
FILTROS DE GRASA <i>Filtro anti-gordura</i>	INCLUIDO <i>Incluído</i>	
FILTRO DE CARBÓN <i>Filtro de odores</i>	A PEDIDO <i>A pedido</i>	CFC0141529A
FILTRO DE LARGA DURACIÓN <i>Filtro long life</i>	A PEDIDO <i>A pedido</i>	CFC0141725A

MODELO / MODELO  
VOLA ISLAND IX/A/90

PRF0169460



(A+++ / D)



≥50 cm



≥65 cm



Motor 800



Comando electrónico intuitivo



Indicador de saturación de filtro



Filtro de larga duración



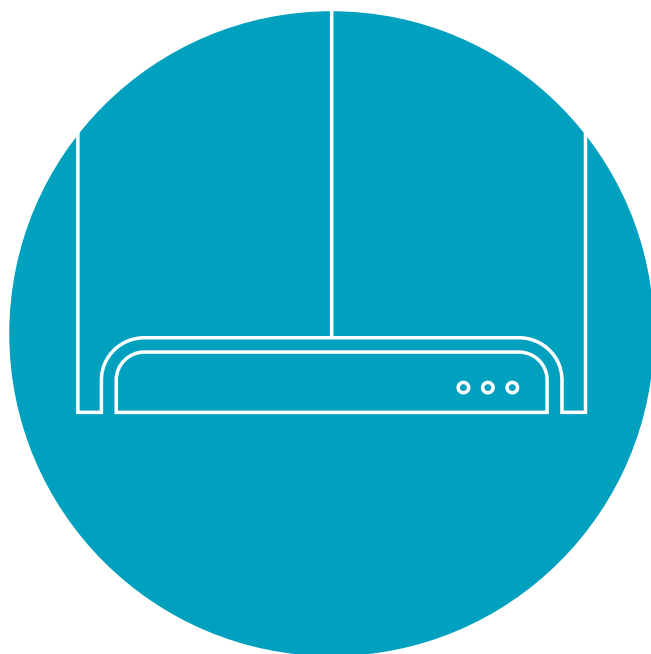

DE ENCASTRE

De encastre



**DE ENCASTRE** *De encastre*

ACABADOS <i>Acabamentos</i>	ACABADOS ACERO INOXIDABLE + VIDRIO BLANCO <i>Acabamentos Aço inoxidável + Vidro branco</i>
MEDIDAS <i>Medidas</i>	60 - 90 - 120 CM

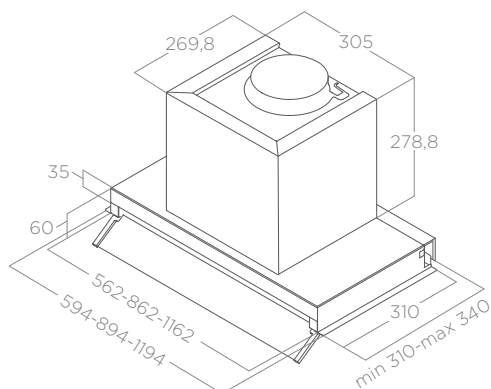

## FACILE PLUS

MANDOS <i>Comandos</i>	ROTATIVO MECÁNICO 3V <i>Rotativo mecânico 3V</i>	
ILUMINACIÓN <i>Iluminação</i>	LED 2X2,5 W <i>Led 2X2,5 W</i>	
VERSIÓN <i>Versão</i>	ASPIRANTE <i>Aspirante</i>	
SALIDA <i>Diâmetro da saída</i>	150 mm	
NIVEL SONORO (MIN/MAX) <i>Nível de ruído (min/max)</i>	49/70 db(A)	
CONSUMO TOTAL <i>Absorção total</i>	255 W	
CLASIFICACIÓN ENERGÉTICA <i>Classificação energética</i>	B	
ACCESORIOS / ACESSÓRIOS		
FILTROS DE GRASA <i>Filtro anti-gordura</i>	INCLUIDO <i>Incluído</i>	
FILTRO DE CARBÓN <i>Filtro de odores</i>	A PEDIDO <i>A pedido</i>	CFC0140343
FILTRO DE CARBÓN RÉGÉNÉRABLE <i>Filtro de odores regenerável</i>	A PEDIDO <i>A pedido</i>	CFC0162221

MODELO / MODELO	
FACILE PLUS IXGL/A/60	PRF0183613
FACILE PLUS IXGL/A/90	PRF0183614
FACILE PLUS IXGL/A/120	PRF0183615



(A+++ / D)



≥50 cm



≥50 cm



Motor 800



Filtro de larga duración



**DE ENCASTRE** *De encastre*

## FACILE

ACABADOS <i>Acabamentos</i>	ACERO INOXIDABLE + VIDRIO <i>Aço inoxidável + Vidro</i>
MEDIDAS <i>Medidas</i>	60 - 90 - 120 CM



MANDOS <i>Comandos</i>	ROTATIVO MECÁNICO 3V <i>Rotativo mecânico 3V</i>	
ILUMINACIÓN <i>Iluminação</i>	LED 2X2,5 W <i>Led 2X2,5 W</i>	
VERSIÓN <i>Versão</i>	ASPIRANTE <i>Aspirante</i>	
SALIDA <i>Diâmetro da saída</i>	150 mm	
NIVEL SONORO (MIN/MAX) <i>Nível de ruído (min/max)</i>	50/70 db(A)	
CONSUMO TOTAL <i>Absorção total</i>	255 W	
CLASIFICACIÓN ENERGÉTICA <i>Classificação energética</i>	A	
<b>ACCESORIOS / ACESSÓRIOS</b>		
FILTROS DE GRASA <i>Filtro anti-gordura</i>	INCLUIDO <i>Incluído</i>	
FILTRO DE CARBÓN <i>Filtro de odores</i>	A PEDIDO <i>A pedido</i>	CFC0140343
FILTRO DE CARBÓN RÉGÉNÉRABLE <i>Filtro de odores regenerável</i>	A PEDIDO <i>A pedido</i>	CFC0162221

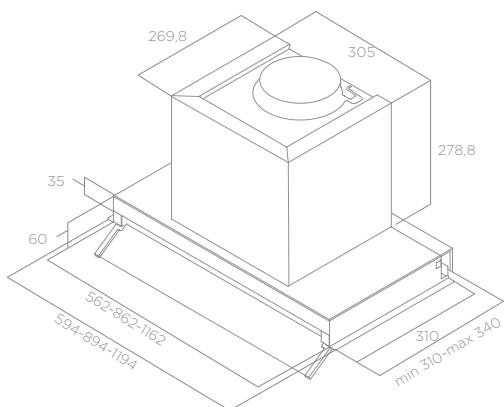

<b>MODELO / MODELO</b>	
FACILE IX/A/60	PRF0178070
FACILE IX/A/90	PRF0178071
FACILE IX/A/120	PRF0178072



(A+++ / D)



≥50 cm



≥50 cm



Motor 800



Filtro de larga duración



**DE ENCASTRE** *De encastre*

ACABADOS <i>Acabamentos</i>	GRIS <i>Cinza</i>
MEDIDAS <i>Medidas</i>	60 - 80 CM

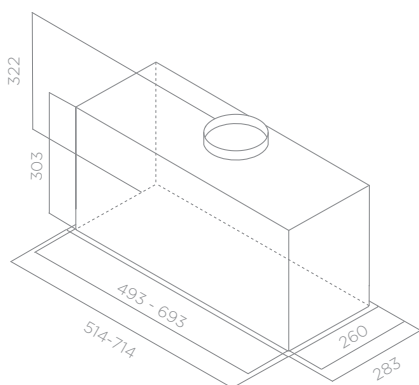

# NETTA

MANDOS <i>Comandos</i>	PANTALLA TÁCTIL 3V+I <i>Touch screen 3V+I</i>	
ILUMINACIÓN <i>Iluminação</i>	STRIP LED 1X7 W <i>Strip Led 1x7 W</i>	
VERSIÓN <i>Versão</i>	ASPIRANTE <i>Aspirante</i>	
SALIDA <i>Diâmetro da saída</i>	150 mm	
NIVEL SONORO (MIN/MAX) <i>Nível de ruído (min/max)</i>	49/65 db(A)	
CONSUMO TOTAL <i>Absorção total</i>	257 W	
CLASIFICACIÓN ENERGÉTICA <i>Classificação energética</i>	B	
ACCESORIOS / ACESSÓRIOS		
RACOR MÚLTIPLE Ø 150-120 <i>Conexão múltipla Ø 150-120</i>	INCLUIDO <i>Incluído</i>	
FILTROS DE GRASA <i>Filtro anti-gordura</i>	INCLUIDO <i>Incluído</i>	
FILTRO DE CARBÓN <i>Filtro de odores</i>	A PEDIDO <i>A pedido</i>	CFC0140343
FILTRO DE LARGA DURACIÓN <i>Filtro long life</i>	A PEDIDO <i>A pedido</i>	CFC0162221

MODELO / MODELO	
NETTA GR/A/52	PRF0169512
NETTA GR/A/72	PRF0169514



(A+++ / D)



≥45 cm



≥50 cm



Motor 800



Aspiración Perimetral



Comando electrónico intuitivo



Indicador de saturación de filtro



Filtro de larga duración

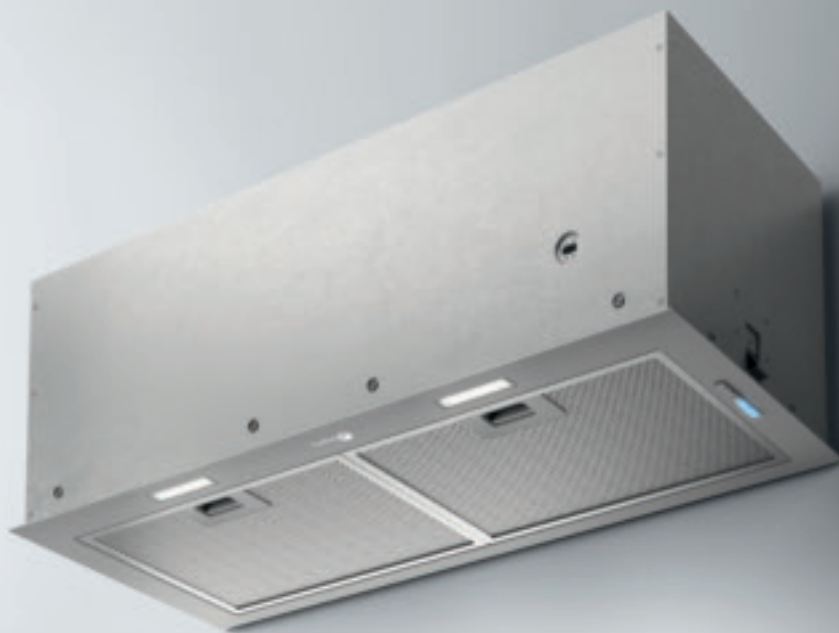

**DE ENCASTRE** De encastre

## INNER

ACABADOS Acabamentos	GRIS Cinza
MEDIDAS Medidas	60 - 80 CM

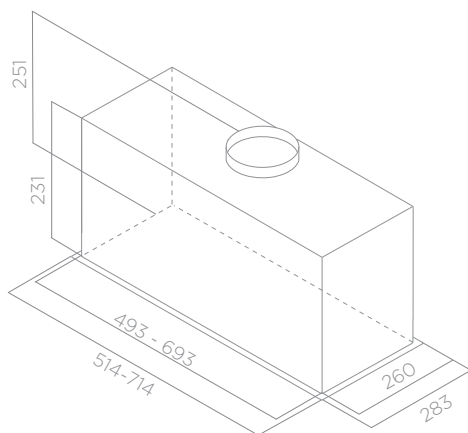

MANDOS Comandos	BOTONERA SOFT LIGHT 3V Botoneira soft light 3V	
ILUMINACIÓN Iluminação	LED 2x2.1 W Led 2x2.1 W	
VERSIÓN Versão	ASPIRANTE Aspirante	
SALIDA Diâmetro da saída	150 mm	
NIVEL SONORO (MIN/MAX) Nível de ruído (min/max)	46/65 db(A)	
CONSUMO TOTAL Absorção total	180 W	
CLASIFICACIÓN ENERGÉTICA Classificação energética	B	
ACCESORIOS / ACESSÓRIOS		
FILTROS DE GRASA Filtro anti-gordura	INCLUIDO Incluído	
FILTRO DE CARBÓN Filtro de odores	A PEDIDO A pedido	CFC0140343
FILTRO DE LARGA DURACIÓN Filtro long life	A PEDIDO A pedido	CFC0162221

MODELO / MODELO	
INNER GR/A/52	PRF0188615
INNER GR/A/72	PRF0188612



(A+++ / D)



≥45 cm



≥65 cm



Motor 800



Filtro de larga duración

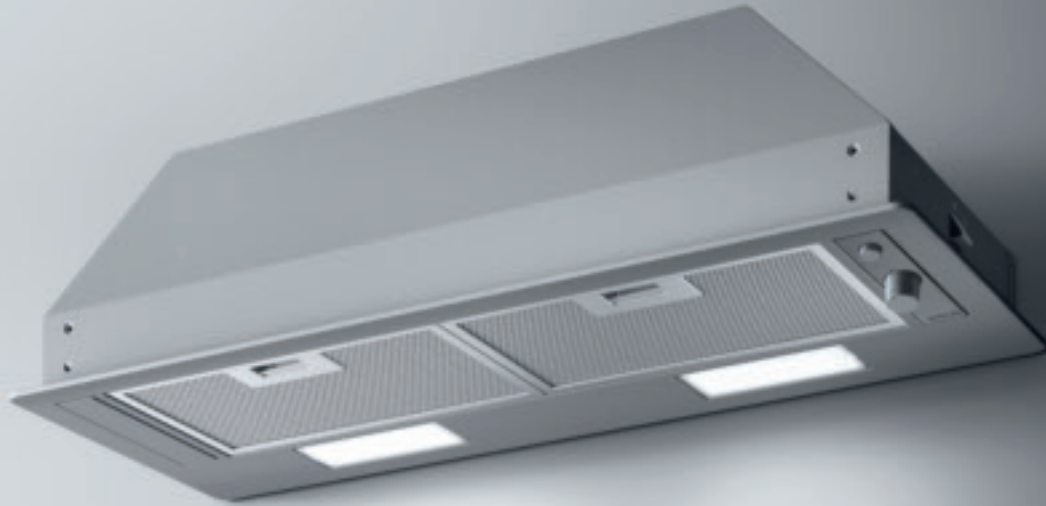

**DE ENCASTRE** *De encastre*

ACABADOS <i>Acabamentos</i>	GRIS <i>Cinza</i>
MEDIDAS <i>Medidas</i>	60 - 80 CM

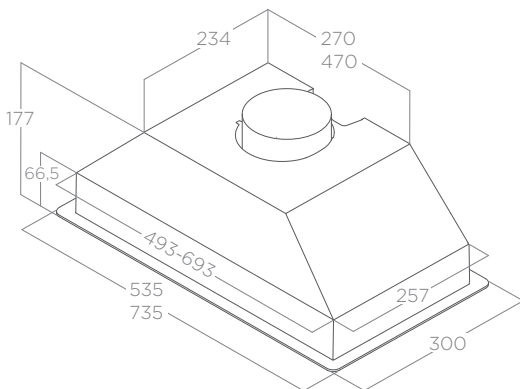

# LEI S

MANDOS <i>Comandos</i>	ROTATIVO MECÁNICO 3V <i>Rotativo mecânico 3V</i>	
ILUMINACIÓN <i>Iluminação</i>	LED 2X3 W <i>Led 2x3 W</i>	
VERSIÓN <i>Versão</i>	FILTRANTE <i>Filtrante</i>	
SALIDA <i>Diâmetro da saída</i>	120 mm	
NIVEL SONORO (MIN/MAX) <i>Nível de ruído (min/max)</i>	57/68 db(A)	
CONSUMO TOTAL <i>Absorção total</i>	121 W	
CLASIFICACIÓN ENERGÉTICA <i>Classificação energética</i>	B	
ACCESORIOS / ACESSÓRIOS		
FILTROS DE GRASA <i>Filtro anti-gordura</i>	INCLUIDO <i>Incluído</i>	
FILTRO DE CARBÓN <i>Filtro de odores</i>	A PEDIDO <i>A pedido</i>	CFC0141571

MODELO / MODELO	
LEI S GR/F/52	PRF0185358
LEI S GR/F/72	PRF0185351



(A+++ / D)



≥50 cm



≥65 cm



Motor 500

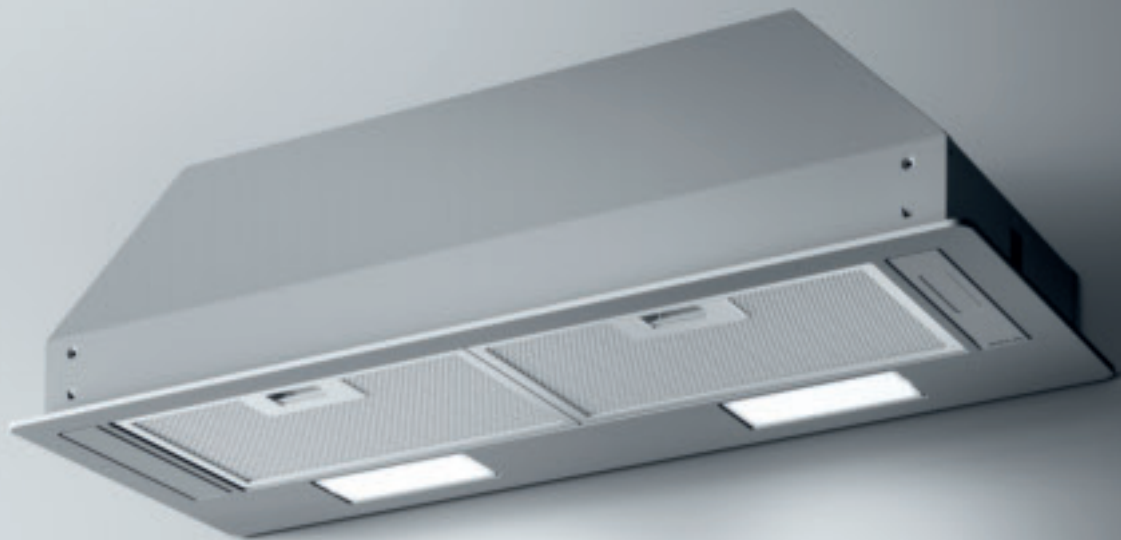

DE ENCASTRE *De encastre*

## LEI C

ACABADOS <i>Acabamentos</i>	GRIS <i>Cinza</i>
MEDIDAS <i>Medidas</i>	60 - 80 CM

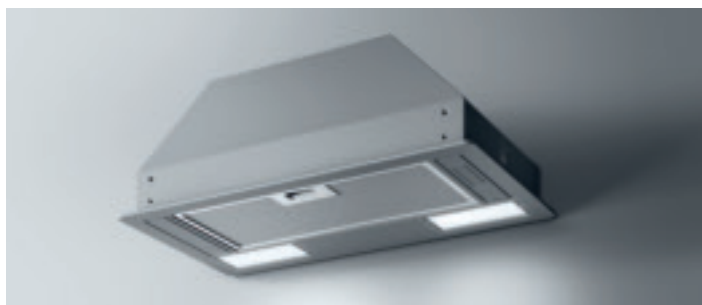

MANDOS <i>Comandos</i>	BOTONERA MECÁNICA 3V <i>Botoneira mecânica 3v</i>	
ILUMINACIÓN <i>Iluminação</i>	LED 2x3 W <i>Led 2x3 W</i>	
VERSIÓN <i>Versão</i>	ASPIRANTE <i>Aspirante</i>	
SALIDA <i>Diâmetro da saída</i>	120 mm	
NIVEL SONORO (MIN/MAX) <i>Nível de ruído (min/max)</i>	62/67 db(A)	
CONSUMO TOTAL <i>Absorção total</i>	146 W	
CLASIFICACIÓN ENERGÉTICA <i>Classificação energética</i>	D	
ACCESORIOS / ACESSÓRIOS		
FILTROS DE GRASA <i>Filtro anti-gordura</i>	INCLUIDO <i>Incluído</i>	
FILTRO DE CARBÓN <i>Filtro de odores</i>	A PEDIDO <i>A pedido</i>	CFC0141571

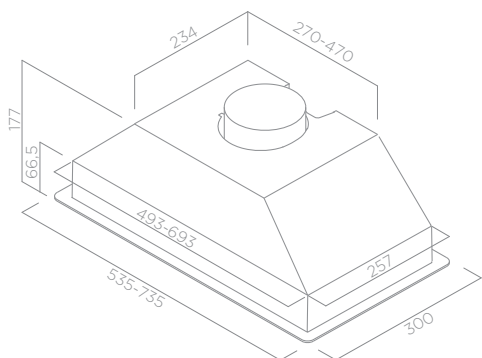

MODELO / MODELO	
LEI C GR/A/52	PRF0151709
LEI C GR/A/72	PRF0151710



(A+++ / D)



≥45 cm



≥65 cm



Motor 500

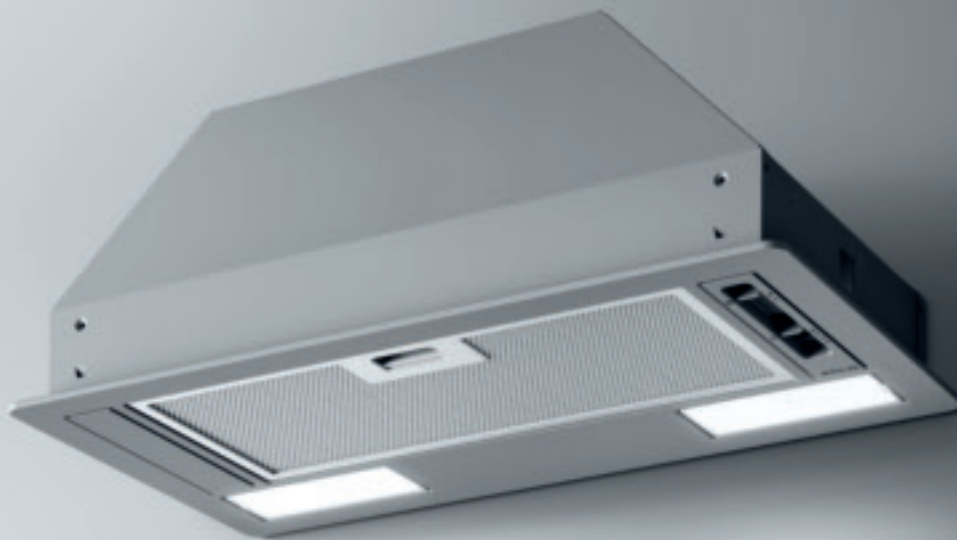

**DE ENCASTRE** *De encastre*

ACABADOS <i>Acabamentos</i>	GRIS <i>Cinza</i>
MEDIDAS <i>Medidas</i>	60 - 80 CM

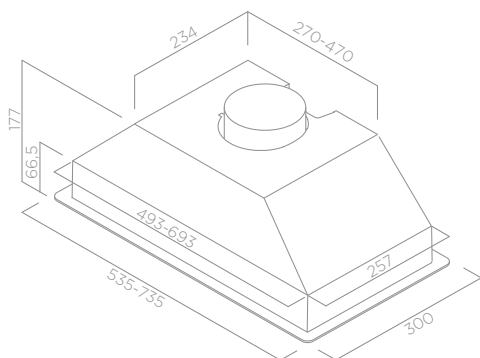
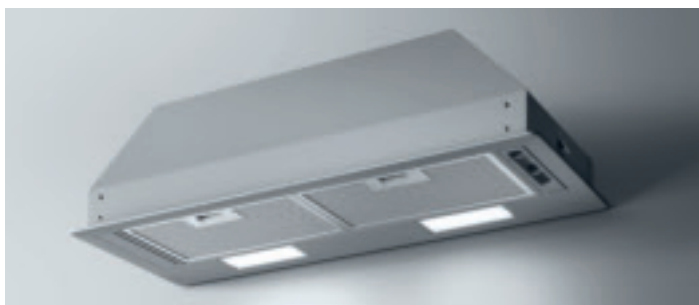

# LEI

MANDOS <i>Comandos</i>	DESlizADOR MECÁNICO 3V <i>Slider mecânico 3V</i>	
ILUMINACIÓN <i>Iluminação</i>	LED 2X3 W <i>Led 2X3 W</i>	
VERSIÓN <i>Versão</i>	ASPIRANTE <i>Aspirante</i>	
SALIDA <i>Diâmetro da saída</i>	120 mm	
NIVEL SONORO (MIN/MAX) <i>Nível de ruído (min/max)</i>	45/54 db(A)	
CONSUMO TOTAL <i>Absorção total</i>	81 W	
CLASIFICACIÓN ENERGÉTICA <i>Classificação energética</i>	C	
<b>ACCESORIOS / ACESSÓRIOS</b>		
FILTROS DE GRASA <i>Filtro anti-gordura</i>	INCLUIDO <i>Incluído</i>	
FILTRO DE CARBÓN <i>Filtro de odores</i>	A PEDIDO <i>A pedido</i>	CFC0141571

<b>MODELO / MODELO</b>	
LEI GR/A/52	PRF0151707
LEI GR/A/72	PRF0151708



(A+++ / D)



≥50 cm



≥65 cm



Motor 300





**DE ENCASTRE** De encastre

# MORAN

FINISH <i>Finition</i>	ACERO INOXIDABLE, BLANCO, NEGRO <i>Aço inoxidável, Branco, Preto</i>
SIZE <i>Dimensions</i>	60 CM



MANDOS <i>Comandos</i>	BOTONERA MECÁNICA 3V <i>Botoneira mecânica 3v</i>	
ILUMINACIÓN <i>Iluminação</i>	LED 2X3 W <i>Led 2X3 W</i>	
VERSIÓN <i>Versão</i>	FILTRANTE <i>Filtrante</i>	
SALIDA <i>Diâmetro da saída</i>	120 mm	
NIVEL SONORO (MIN/MAX) <i>Nível de ruído (min/max)</i>	55/73 db(A)	
CONSUMO TOTAL <i>Absorção total</i>	146 W	
CLASIFICACIÓN ENERGÉTICA <i>Classificação energética</i>	C	
ACCESORIOS / ACESSÓRIOS		
FILTROS DE GRASA <i>Filtro anti-gordura</i>	INCLUIDO <i>Incluído</i>	
FILTRO DE CARBÓN <i>Filtro de odores</i>	A PEDIDO <i>A pedido</i>	CFC0140064

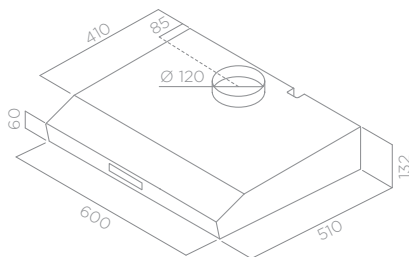

MODELO / MODELO	
MORAN LUX BLVT/F/60	PRF0192164
MORAN LUX IXVT/F/60	PRF0192163
MORAN LUX WHVT/F/60	PRF0192165



(A+++ / D)



≥50 cm



≥65 cm



Motor 500



**DE ENCASTRE** *De encastre*

ACABADOS <i>Acabamentos</i>	GRIS + VIDRIO <i>Cinza + Vidro</i>
MEDIDAS <i>Medidas</i>	60 - 90 CM

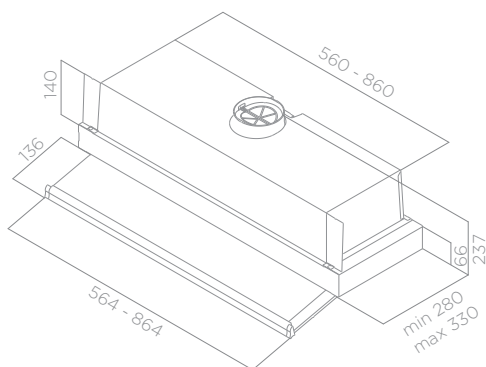

## VEDO 2.0

MANDOS <i>Comandos</i>	DESPLIZADOR MECÁNICO 3V <i>Slider mecânico 3V</i>	
ILUMINACIÓN <i>Iluminação</i>	LED 2X3 W <i>Led 2X3 W</i>	
VERSIÓN <i>Versão</i>	ASPIRANTE <i>Aspirante</i>	
SALIDA <i>Diâmetro da saída</i>	120 mm	
NIVEL SONORO (MIN/MAX) <i>Nível de ruído (min/max)</i>	47/55 db(A)	
CONSUMO TOTAL <i>Absorção total</i>	81 W	
CLASIFICACIÓN ENERGÉTICA <i>Classificação energética</i>	C	
<b>ACCESORIOS / ACESSÓRIOS</b>		
FILTROS DE GRASA <i>Filtro anti-gordura</i>	INCLUIDO <i>Incluído</i>	
FILTRO DE CARBÓN <i>Filtro de odores</i>	A PEDIDO <i>A pedido</i>	CFC0141571

<b>MODELO / MODELO</b>	
VEDO 2.0 GR/A/60	PRF0188251
VEDO 2.0 GR/A/90	PRF0188250



(A+++ / D)



≥50 cm



≥65 cm



Motor 300



Filtro de larga duración

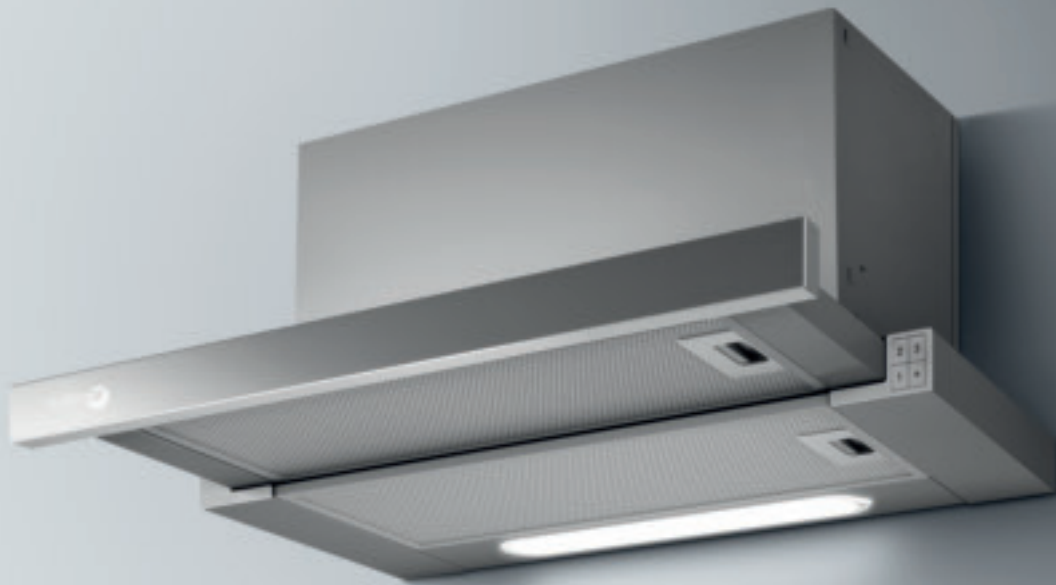

**DE ENCASTRE** De encastre

## TT26

ACABADOS Acabamentos	GRIS + ACERO INOXIDABLE Cinza + Aço inoxidável
MEDIDAS Medidas	60 CM

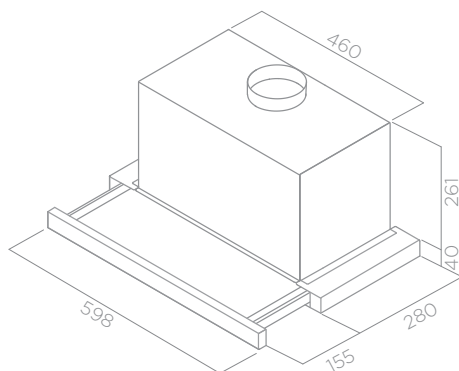

MANDOS Comandos	BOTONERA MECÁNICA 3V Botoneira mecânica 3v	
ILUMINACIÓN Iluminação	LED 2X3 W Led 2x3 W	
VERSIÓN Versão	ASPIRANTE Aspirante	
SALIDA Diâmetro da saída	150 mm	
NIVEL SONORO (MIN/MAX) Nível de ruído (min/max)	44/65 db(A)	
CONSUMO TOTAL Absorção total	181 W	
CLASIFICACIÓN ENERGÉTICA Classificação energética	C	
ACCESORIOS / ACESSÓRIOS		
FILTROS DE GRASA Filtro anti-gordura	INCLUIDO Incluído	
FILTRO DE CARBÓN Filtro de odores	A PEDIDO A pedido	CFC0140343
FILTRO DE LARGA DURACIÓN Filtro long life	A PEDIDO A pedido	CFC0162221
DIFUSOR DE AIRE Ø150 Difusor de ar Ø150	A PEDIDO A pedido	KIT0162617

MODELO / MODELO	PRF0095886B
TT26 ST/GRX/A/60	



(A+++ / D)



≥50 cm



≥65 cm



Motor 800



Filtro de larga duración

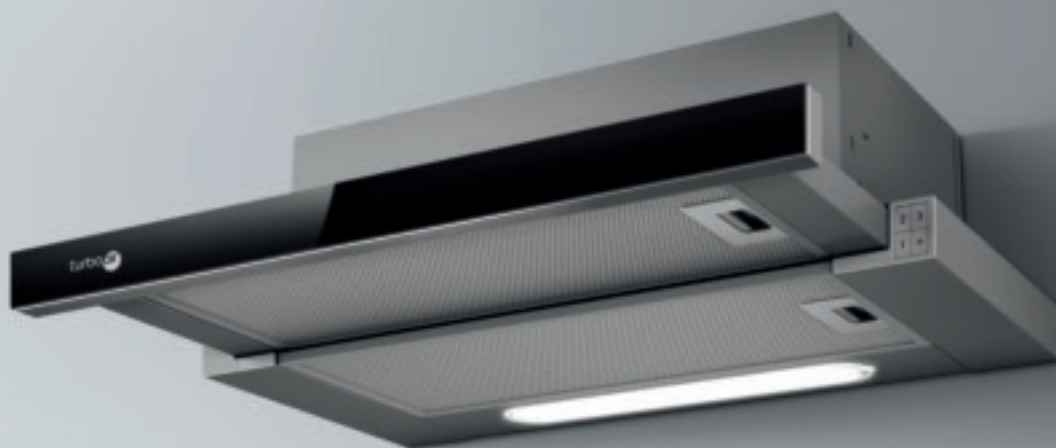

DE ENCASTRE *De encastre*

## TT14

ACABADOS <i>Acabamentos</i>	GRIS + ACERO INOXIDABLE, BLANCO, NEGRO, GRIS + VIDRIO <i>Cinza + Aço inoxidável, Branco, Preto, Cinza + Vidro</i>
MEDIDAS <i>Medidas</i>	60 - 90 CM

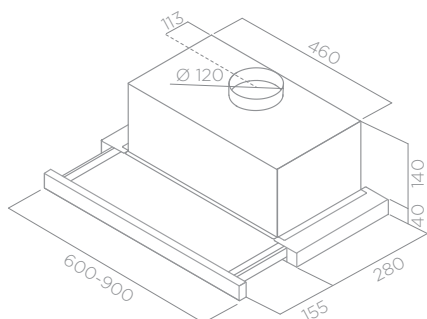

		(*)
MANDOS <i>Comandos</i>	BOTONERA MECÁNICA 3V <i>Botoneira mecânica 3v</i>	BOTONERA MECÁNICA 3V <i>Botoneira mecânica 3v</i>
ILUMINACIÓN <i>Iluminação</i>	LED 2X3 W <i>Led 2X3 W</i>	LED 2X3 W <i>Led 2X3 W</i>
VERSIÓN <i>Versão</i>	FILTRANTE*/ASPIRANTE <i>Filtrante*/Aspirante</i>	ASPIRANTE <i>Aspirante</i>
SALIDA <i>Diâmetro da saída</i>	120 mm	120 mm
NIVEL SONORO (MIN/MAX) <i>Nível de ruído (min/max)</i>	46/62 db(A)	46/62 db(A)
CONSUMO TOTAL <i>Absorção total</i>	121 W	121 W
CLASIFICACIÓN ENERGÉTICA <i>Classificação energética</i>	D	D
ACCESORIOS / ACESSÓRIOS		
FILTROS DE GRASA <i>Filtro anti-gordura</i>	INCLUIDO <i>Incluído</i>	
FILTRO DE CARBÓN* <i>Filtro de odores*</i>	INCLUIDO <i>Incluído</i>	CFC0141571
FILTRO DE CARBÓN <i>Filtro de odores</i>	A PEDIDO <i>A pedido</i>	CFC0141571

MODELO / MODELO	
TT14 LX/GRX/F/60*	PRF0045674B
TT14 LX/GRX/F/90*	PRF0045675B
TT14 LX/WH/A/60	PRF0172989
TT14 LX/BL/A/60	PRF0173891
TT14 LX/GR/VT/A/60	PRF0153179



(A+++ / D)



≥50 cm



≥65 cm



Motor 500



**DE ENCASTRE** *De encastre*

## VERTICE

ACABADOS <i>Acabamentos</i>	DESLIZADOR MECÁNICO 3V <i>Slider mecânico 3V</i>
MEDIDAS <i>Medidas</i>	60 CM



MANDOS <i>Comandos</i>	SLIDER 3V <i>Cursor 3v</i>	
ILUMINACIÓN <i>Iluminação</i>	LED 1X3 W <i>Led 1x3 W</i>	
VERSIÓN <i>Versão</i>	ASPIRANTE <i>Aspirante</i>	
SALIDA <i>Diâmetro da saída</i>	125 mm	
NIVEL SONORO (MIN/MAX) <i>Nível de ruído (min/max)</i>	50/64 db(A)	
CONSUMO TOTAL <i>Absorção total</i>	98 W	
CLASIFICACIÓN ENERGÉTICA <i>Classificação energética</i>	D	
<b>ACCESORIOS / ACESSÓRIOS</b>		
FILTROS DE GRASA <i>Filtro anti-gordura</i>	INCLUIDO <i>Incluído</i>	
FILTRO DE CARBÓN <i>Filtro de odores</i>	A PEDIDO <i>A pedido</i>	CFC0140064

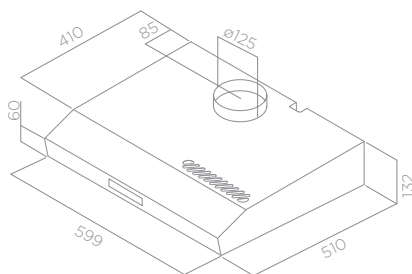

<b>MODELO / MODELO</b>	
VERTICE IX/A/60	PRF0151274
VERTICE WH/A/60	PRF0151280



(A+++ / D)



≥50 cm



≥65 cm



Motor 300



Instalación  
libre o  
bajo mueble



## DE ENCASTRE *De encastre*

ACABADOS <i>Acabamentos</i>	NEGRO + VIDRIO, ACERO INOXIDABLE + VIDRIO, BLANCO + VIDRIO <i>Preto + Vidro, Aço inoxidável + Vidro, Branco + Vidro</i>
MEDIDAS <i>Medidas</i>	60 CM

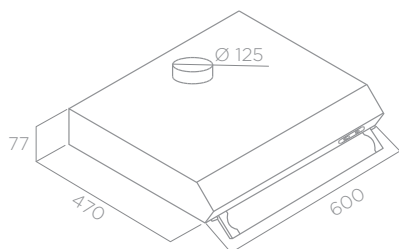

## TILLY

MANDOS <i>Comandos</i>	DESGLIZADOR MECÁNICO 3V <i>Slider mecânico 3V</i>
ILUMINACIÓN <i>Iluminação</i>	LED 1X3 W <i>Led 1X3 W</i>
VERSIÓN <i>Versão</i>	FILTRANTE <i>Filtrante</i>
SALIDA <i>Diâmetro da saída</i>	125 mm
NIVEL SONORO (MIN/MAX) <i>Nível de ruído (min/max)</i>	52/68 db(A)
CONSUMO TOTAL <i>Absorção total</i>	53 W
CLASIFICACIÓN ENERGÉTICA <i>Classificação energética</i>	C
ACCESORIOS / ACESSÓRIOS	
FILTROS DE GRASA <i>Filtro anti-gordura</i>	INCLUIDO <i>Incluído</i>
FILTRO DE CARBÓN <i>Filtro de odores</i>	INCLUIDO CFC0141715 <i>Incluído</i>

MODELO / MODELO	
TILLY LUX BLVT/F/60	PRF0169649
TILLY LUX IX/F/60	PRF0095220B
TILLY LUX WH/F/60	PRF0094412B



(A+++ / D)



≥50 cm



≥65 cm



Motor 300



Instalación  
libre o  
bajo mueble



# ACCESORIOS

Acessórios

# ACCESORIOS / Acessórios



JUNTA RECTANGULAR REDONDA / *Junção retangular redonda*

Ø125 - 150X70 MM	1052G
Ø150 - 220X90 MM	1053Q



RACOR MÚLTIPLE / *Conexão múltipla*

125-100 MM	1052L
150-125 MM	1052M



CURVA RECTANGULAR VERTICAL 90° / *Curva retangular vertical 90°*

220X90 MM	1053S
150X70 MM	1052F



TUBO REDONDO FLEXIBLE / *Tubo redondo flexível*

Ø125 X 1000 MM	1052N
----------------	-------



TUBO REDONDO FLEXIBLE / *Tubo redondo flexível*

Ø125 X 3000 MM	1052W
Ø150 X 3000 MM	1052AD



TUBO REDONDO / *Tubo redondo*

Ø125 X 1000 MM	1052O
Ø150 X 1000 MM	1053W



TUBO RECTANGULAR / *Tubo retangular*

150X70X1500 MM	1052B
220X90X1000 MM	1053M



# ACCESORIOS / Acessórios



TUBO RECTANGULAR FLEXIBLE / *Tubo retangular flexível*

150X70X1000 MM	1052C
----------------	-------



JUNTA REDONDA / *Junção redonda*

Ø125 MM	1052P
Ø150 MM	1053Z



CURVA REDONDA 90° / *Curva redonda 90°*

Ø125 MM	1052R
Ø150 MM	1053Y



CURVA REDONDA RECTANGULAR / *Curva redonda retangular*

Ø125 - 150X70 MM	1052Q
Ø150 - 220X90 MM	1053P

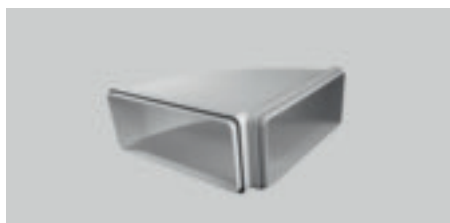

CURVA RECTANGULAR 90° HORIZONTAL / *Curva retangular 90° horizontal*

220X90 MM	1053R
150X70 MM	1052E



JUNTA RECTANGULAR / *Junção retangular*

220X90 MM	1053N
150X70 MM	1052D



KIT TUBO ALUMINIO + ABRAZADERA / *Kit tubo de alumínio + braçadeira*

Ø125 X 750	KIT0094727
Ø150 X 750	KIT0094725

# ACCESORIOS / Acessórios

## FILTRO DE CARBÓN / Filtro de odores

	CÓDIGO / Código	TIPO FILTRO / Tipo de filtro
ACANTO	CFC0140124	FILTRO DE CARBÓN / <i>Filtro de odores</i>
CERTOSA	CFC0141497	FILTRO DE CARBÓN / <i>Filtro de odores</i>
CLARA	CFC0140426	FILTRO DE LARGA DURACIÓN / <i>Filtro long life</i>
	KIT0148450A	KIT DE FILTRADO REGENERABLE / <i>kit de filtragem regenerável</i>
	KIT0167743	KIT DE FILTRADO DE ALTO RENDIMIENTO / <i>kit de filtragem high performance</i>
DAFNE	CFC0140088	FILTRO DE LARGA DURACIÓN / <i>Filtro long life</i>
DIGITA	CFC0141529A	FILTRO DE CARBÓN / <i>Filtro de odores</i>
	CFC0141725A	FILTRO DE LARGA DURACIÓN / <i>Filtro long life</i>
FACILE	CFC0140343	FILTRO DE CARBÓN / <i>Filtro de odores</i>
	CFC0162221	FILTRO DE LARGA DURACIÓN / <i>Filtro long life</i>
FACILE PLUS	CFC0140343	FILTRO DE CARBÓN / <i>Filtro de odores</i>
	CFC0162221	FILTRO DE LARGA DURACIÓN / <i>Filtro long life</i>
GIOIA	CFC0140088	FILTRO DE LARGA DURACIÓN / <i>Filtro long life</i>
IMPULSO	KIT0167755	FILTRO DE CERÁMICA ANTI-OLORES REGENERABLE HP / <i>Filtro de cerâmica anti-odor regenerável HP</i>
IMPULSO 3Z	KIT0167755	FILTRO DE CERÁMICA ANTI-OLORES REGENERABLE HP / <i>Filtro de cerâmica anti-odor regenerável HP</i>
INNER	CFC0140343	FILTRO DE CARBÓN / <i>Filtro de odores</i>
	CFC0162221	FILTRO DE LARGA DURACIÓN / <i>Filtro long life</i>
KELIA	CFC0140343	FILTRO DE CARBÓN / <i>Filtro de odores</i>
	CFC0162221	FILTRO DE LARGA DURACIÓN / <i>Filtro long life</i>
KITTY	CFC0140343	FILTRO DE CARBÓN / <i>Filtro de odores</i>
	CFC0162221	FILTRO DE LARGA DURACIÓN / <i>Filtro long life</i>
LEI	CFC0141571	FILTRO DE CARBÓN / <i>Filtro de odores</i>
LEI C	CFC0141571	FILTRO DE CARBÓN / <i>Filtro de odores</i>
LEI S	CFC0141571	FILTRO DE CARBÓN / <i>Filtro de odores</i>
MIRA	KIT0168748	FILTRO DE LARGA DURACIÓN / <i>Filtro long life</i>
	KIT0167743	KIT FILTRANTE REGENERABLE PRIMERA INSTALACIÓN INOX <i>Kit filtrante regenerável primeira instalação INOX</i>
	KIT0181117	KIT FILTRANTE REGENERABLE PRIMERA INSTALACIÓN BLANCO <i>Kit filtrante regenerável primeira instalação BRANCO</i>
MORAN	F00572/S	FILTRO DE CARBÓN / <i>Filtro de odores</i>
NETTA	CFC0140343	FILTRO DE CARBÓN / <i>Filtro de odores</i>
	CFC0162221	FILTRO DE LARGA DURACIÓN / <i>Filtro long life</i>
NORMA	CFC0141529A	FILTRO DE CARBÓN / <i>Filtro de odores</i>
	CFC0141725A	FILTRO DE LARGA DURACIÓN / <i>Filtro long life</i>
PANTHEON	CFC0141529A	FILTRO DE CARBÓN / <i>Filtro de odores</i>
	CFC0141725A	FILTRO DE LARGA DURACIÓN / <i>Filtro long life</i>
SEGNO	CFC0141529A	FILTRO DE CARBÓN / <i>Filtro de odores</i>
	CFC0141725A	FILTRO DE LARGA DURACIÓN / <i>Filtro long life</i>
SEGNO ISLAND	CFC0141529A	FILTRO DE CARBÓN / <i>Filtro de odores</i>
	CFC0141725A	FILTRO DE LARGA DURACIÓN / <i>Filtro long life</i>
SOFIA	CFC0141529A	FILTRO DE CARBÓN / <i>Filtro de odores</i>
	CFC0141725A	FILTRO DE LARGA DURACIÓN / <i>Filtro long life</i>
THUNDER	CFC0140343	FILTRO DE CARBÓN / <i>Filtro de odores</i>
	CFC0162221	FILTRO DE LARGA DURACIÓN / <i>Filtro long life</i>
TILLY	CFC0141715	FILTRO DE CARBÓN / <i>Filtro de odores</i>
TRAMA	CFC0140343	FILTRO DE CARBÓN / <i>Filtro de odores</i>
	CFC0162221	FILTRO DE LARGA DURACIÓN / <i>Filtro long life</i>
TT14	CFC0141571	FILTRO DE CARBÓN / <i>Filtro de odores</i>
TT26	CFC0140343	FILTRO DE CARBÓN / <i>Filtro de odores</i>
	CFC0162221	FILTRO DE LARGA DURACIÓN / <i>Filtro long life</i>
VEDO 2.0	CFC0141571	FILTRO DE CARBÓN / <i>Filtro de odores</i>
VERTICE	CFC0140064	FILTRO DE CARBÓN / <i>Filtro de odores</i>
VIVACE	CFC0140343	FILTRO DE CARBÓN / <i>Filtro de odores</i>
	CFC0162221	FILTRO DE LARGA DURACIÓN / <i>Filtro long life</i>

VOLA	CFC0141529A	FILTRO DE CARBÓN / <i>Filtro de odores</i>
	CFC0141725A	FILTRO DE LARGA DURACIÓN / <i>Filtro long life</i>
VOLA ISLAND	CFC0141529A	FILTRO DE CARBÓN / <i>Filtro de odores</i>
	CFC0141725A	FILTRO DE LARGA DURACIÓN / <i>Filtro long life</i>
ZOE	CFC0141529A	FILTRO DE CARBÓN / <i>Filtro de odores</i>
	CFC0141725A	FILTRO DE LARGA DURACIÓN / <i>Filtro long life</i>
ZOE ISLAND	CFC0141529A	FILTRO DE CARBÓN / <i>Filtro de odores</i>
	CFC0141725A	FILTRO DE LARGA DURACIÓN / <i>Filtro long life</i>

## DETALLES / Aprofundamentos

REGLAMENTO EU N°65/2014 / *Regulamento (UE) n.º 65/2014*

	CAPACIDAD M <sup>3</sup> /H Caudal M <sup>3</sup> /H					NIVEL SONORO db(A) <i>Nível de ruído db(A)</i>					CLASE ENERGÉTICA <i>Classe Energia</i>
	1V	2V	3V	4V *	5V *	1V	2V	3V	4V	5V	
ACANTO	224	336	603	-	-	42	51	64	-	-	C
CERTOSA	165	224	395	-	-	49	55	68	-	-	D
CLARA (aspirante)	235	330	460	600	770	43	54	60	68	71	A
CLARA (filtrante)	240	360	495	570	-	52	62	70	70	-	N.D.
DAFNE	235	370	580	-	-	43	54	64	-	-	C
DIGITA	278	404	540	620	-	52	60	67	70	-	A
FACILE	255	355	620	-	-	50	57	70	-	-	A
FACILE PLUS	230	335	610	-	-	49	56	70	-	-	B
GIOIA	235	370	580	-	-	43	54	64	-	-	C
IMPULSO	205	335	400	475	580	45	53	57	61	67	A
IMPULSO 3Z	205	335	400	475	580	45	53	57	61	67	A
INNER	225	355	580	-	-	46	54	65	-	-	B
KELIA	275	385	495	650	-	52	59	65	-	71	A
KITTY	275	495	-	650	-	52	64	-	71	-	A
LEI	290	344	368	-	-	62	66	67	-	-	D
LEI C	125	155	224	-	-	45	47	54	-	-	C
LEI S	236	332	428	-	-	57	63	68	-	-	B
MIRA	275	425	540	660	720	51	62	68	72	74	A+
MORAN	145	185	320	-	-	55	61	73	-	-	C
NETTA	255	400	550	650	-	49	58	65	68	-	B
NORMA	240	368	581	-	-	46	63	67	-	-	C
PANTHEON	195	224	368	-	-	55	56	62	-	-	D
SEGNO	288	432	581	713	-	51	61	69	73	-	B
SEGNO ISLAND	288	432	581	713	-	51	61	69	73	-	B
SOFIA	240	496	581	-	-	46	63	67	-	-	C
THUNDER	304	432	603	757	-	50	58	65	69	-	B
TILLY	110	160	205	-	-	52	61	68	-	-	C
TRAMA	275	385	495	650	-	52	59	65	71	-	A
TT 14	125	288	304	-	-	46	57	62	-	-	D
TT 26	240	368	581	-	-	44	54	65	-	-	C
VEDO 2.0	130	165	225	-	-	47	50	55	-	-	C
VERTICE	110	206	272	-	-	52	64	71	-	-	D
VIVACE	240	305	-	365	-	55	59	-	63	-	D
VOLA	288	416	581	713	-	50	60	68	73	-	B
VOLA ISLAND	255	365	500	600	-	48	57	64	69	-	A
ZOE	288	432	581	713	-	51	61	69	73	-	B
ZOE ISLAND	288	432	581	713	-	51	61	69	73	-	B

\* VELOCIDAD INTENSIVA TEMPORIZADA - *Velocidade intensiva temporizada*

\*\* VELOCIDAD INTENSIVA NO TEMPORIZADA - *Velocidade intensiva não temporizada*

# DETALLES / Aprofundamentos

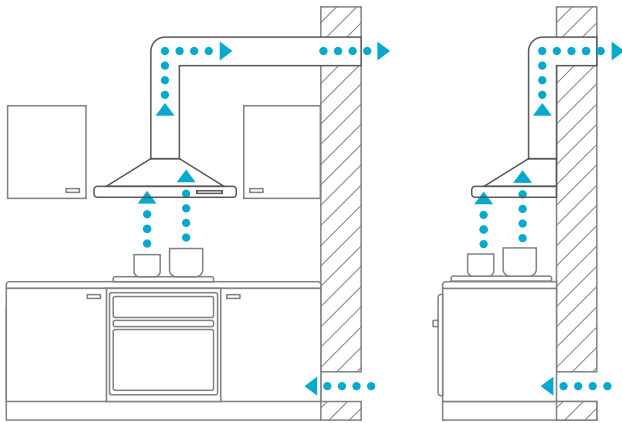

ASPIRANTE / DUCT OUT

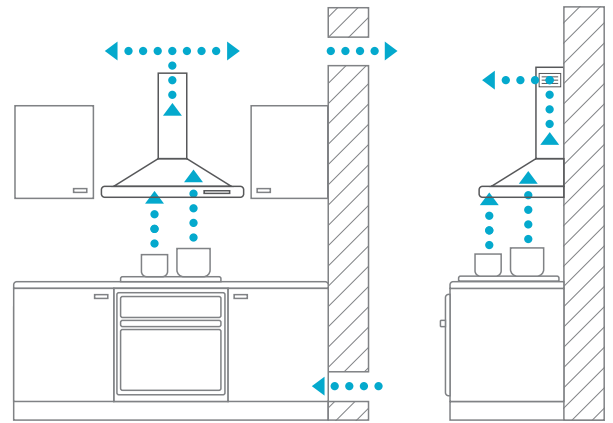

FILTRANTE / RECYCLING

## CÓMO SELECCIONAR EL CAUDAL ADECUADO

Elige una campana que facilite tus tareas culinarias, que te brinde Libertad de movimiento y simplifique la preparación de las comidas. La campana tiene que ofrecer una adecuada potencia de aspiración. Considera el tamaño de tu cocina y tus costumbres culinarias: es la única manera de obtener la correcta renovación del aire y un menor consumo de energía eléctrica. Con un simple cálculo es posible identificar el caudal más adecuado para cada cocina. Basta multiplicar por 10 el volumen de la habitación Para obtener el caudal ideal.

## CÓMO SELECCIONAR LA VERSIÓN

Todos los modelos Turboair están predispuestos para trabajar tanto en versión Aspirante (A), donde el aire extraído es expulsado hacia el exterior, como con reciclado o versión Filtrante (F), donde el aire extraído es filtrado, depurado y reintroducido en el ambiente cocina. Ambas versiones garantizan una eficaz limpieza del aire de la cocina, pero se diferencian por la instalación y el mantenimiento. En la versión aspirante la campana debe estar conectada al exterior mediante una tubería dedicada, para expulsar de la habitación todo el aire capturado. En esta configuración es importante prever una tubería con un diámetro suficientemente grande (por lo menos 120 mm, mejor 150 mm). Además, la tubería no debe ser demasiado larga y tortuosa, para que las resistencias aerodinámicas del conducto no generen pérdidas de carga, vale decir, de caudal. En la versión filtrante la campana no está conectada a una tubería, ya que el aire capturado es depurado por filtros de carbón activo y luego reintroducido en el ambiente. En esta configuración es importante proceder al correcto mantenimiento de los filtros de olor y a su sustitución periódica.

## COMO SELECIONAR O CAUDAL ADEQUADO

Escolha um exaustor que facilite o seu trabalho na cozinha, que lhe dê liberdade de movimento e simplifique a preparação dos alimentos. O exaustor deve ter também a correta potência de aspiração. Avalie as dimensões da sua cozinha e os seus hábitos culinários: só assim irá obter a troca de ar correta e um menor consumo de energia. Com um cálculo simples, é possível definir qual a capacidade mais adequada a cada cozinha. Basta multiplicar por 10 o volume da sala para obter a capacidade ideal.

## COMO SELECIONAR A VERSÃO

Todos os modelos Turboair estão preparados para trabalhar tanto na versão Aspirante (A), onde o ar extraído é expulso para o exterior, como com reciclado ou versão Filtrante (F), onde o ar extraído é filtrado, depurado e reintroduzido na cozinha. Ambas as versões garantem uma limpeza eficaz do ar da cozinha, mas distinguem-se em termos de instalação e manutenção. Na versão aspirante, o exaustor tem de estar ligado ao exterior através de tubos específicos, para expulsar da divisão todo o ar capturado. Nesta configuração, é importante instalar tubos com um diâmetro suficientemente grande (pelo menos 120 mm, de preferência 150 mm). Além disso, os tubos não devem ser demasiado compridos e tortuosos, para que as resistências aerodinâmicas da conduta não gerem perdas de carga, ou seja, de caudal. Na versão filtrante, o exaustor não está ligado a tubos, já que o ar capturado é depurado através de filtros de carvão ativado e depois reintroduzido no ambiente. Nesta configuração, é importante proceder à manutenção correta dos filtros de cheiros e à sua substituição periódica.

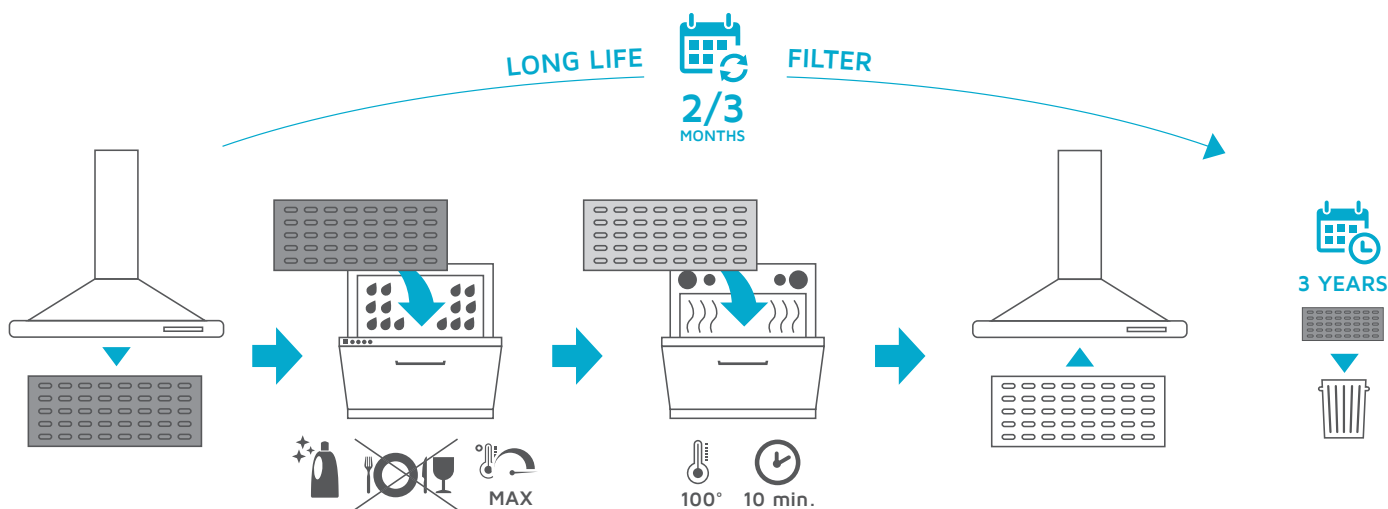

## FILTRACIÓN DEL AIRE

En una campana existen dos barreras distintas de filtración del aire. La primera, constituida por el filtro de grasa y siempre presente, está situada inmediatamente en la entrada del producto. La función del filtro de grasa es proteger el interior del producto, filtrando las partículas de grasa más pesadas del aire extraído. Estos filtros pueden ser de diferente naturaleza: de material sintético (a sustituir cíclicamente), de aluminio (lavable) o rejillas filtro aluminio (GFA), o de acero inoxidable (GFI), fácilmente desmontables de la campana y lavables, tanto a mano con jabón líquido como en el lavavajillas. El segundo tipo de filtro, es decir, el filtro de olor, está presente sólo en los productos en versión filtrante. Se trata de filtros dedicados al "lavado" del aire extraído por la campana. La solución tradicional está constituida por un contenedor de plástico, oportunamente perfilado, que contiene gránulos de carbón activo. Este carbón tiene la capacidad de capturar y retener las grasas, la humedad y los olores. Estos filtros, denominados de carbón activo, deben sustituirse cada 3-4 meses aproximadamente. Para la filtración de los olores, Elica propone como alternativa una tecnología innovadora: Long Life Filter. Este filtro particular garantiza una elevada eficacia con un ciclo de vida muy largo. En efecto, no debe sustituirse frecuentemente sino que puede "regenerarse" fácilmente con un lavado normal en lavavajillas seguido de un secado en horno durante diez minutos a 100°C. Con estas simples operaciones, Long Life Filter garantiza una elevada eficacia de hasta 3 años.

## LA INSTALACIÓN CORRECTA

La instalación correcta es importante para asegurar el funcionamiento ideal de la campana. Es necesario seguir detenidamente todas las fases indicadas en el manual de instrucciones de cada producto. Por último, recuerden respetar la distancia mínima desde el plano de cocción a la campana, que figura en el manual de instrucciones, para evitar dañar los componentes funcionales y garantizar la seguridad personal.

## SEGURIDAD

Durante el proceso de producción las campanas Turboair se someten a más de 50 pruebas y estrictos controles de seguridad y funcionalidad. Materiales, componentes eléctricos y electrónicos se ponen a prueba repetidamente con el fin de garantizar la completa seguridad en el cumplimiento de los criterios de seguridad más estrictas. Acero con bordes que no corten, vidrio templado, plásticos ignífugos son la base de cada producto Turboair.

## FILTRAÇÃO DO AR

Num exaustor, existem duas barreiras diferentes para a filtração do ar. A primeira, constituída pelo filtro de gordura e presente em todos os modelos, está situada imediatamente na entrada do produto. A função do filtro de gordura é proteger o interior do produto, filtrando as partículas de gordura mais pesadas do ar extraído. Estes filtros podem ser de natureza diferente: de material sintético (a substituir cíclicamente), de alumínio (lavável) ou grades de filtro de alumínio (GFA), ou de aço inoxidável (GFI), facilmente desmontáveis do exaustor e laváveis, tanto à mão com detergente líquido como na máquina de lavar loiça. O segundo tipo de filtro, o filtro de cheiros, está presente apenas nos produtos na versão filtrante. Trata-se de filtros dedicados à "lavagem" do ar extraído pelo exaustor. A solução tradicional é constituída por um recipiente de plástico, adequadamente perfilado, que contém gránulos de carvão ativado. Este carvão tem a capacidade de capturar e reter a gordura, a humidade e os cheiros. Estes filtros, denominados de carvão ativado, devem ser substituídos a cada 3-4 meses aproximadamente. Para a filtração dos cheiros a Elica propõe como alternativa uma tecnologia inovadora: Long Life Filter. Este filtro especial garante uma elevada eficácia com um ciclo de vida muito maior. Não é necessária a sua substituição frequente, pois pode "regenerar-se" facilmente com uma lavagem normal na máquina de lavar loiça seguida de secagem no forno durante dez minutos a 100 °C. Com estas simples operações, Long Life Filter garante uma elevada eficácia até 3 anos.

## INSTALAÇÃO CORRETA

A instalação correta é importante para assegurar o funcionamento ideal do exaustor. É necessário seguir rigorosamente todas as fases indicadas no manual de instruções de cada produto. Por último, não esquecer de respeitar a distância mínima entre a placa de cozedura e o exaustor, indicada no manual de instruções, para evitar danificar os componentes funcionais e garantir a segurança pessoal.

## SEGURANÇA

Durante o processo de produção, uma série metódica de mais de 50 testes e exames é utilizado para garantir a segurança e funcionalidade dos capuzes Turboair. Materiais, componentes elétricos e componentes eletrónicos são repetidamente testados, a fim de garantir a total conformidade com os mais rigorosos padrões de segurança. Todos os produtos Turboair fazer uso de bordas lisas, vidro temperado e plástico auto-extinguível.

# PLUS PRODUCTOS / Produtos plus



Aspiración Trasera

## ASPIRACIÓN TRASERA

La innovadora salida posterior permite el funcionamiento en aspirante conectando la campana a un conducto de salida de humos predispuesto en el interior de la pared.

A inovadora saída posterior permite o funcionamento em versão aspirante, conetando o exaustor a um duto de saída dos fumos, instalado na parte interna da parede, sobre o qual o próprio exaustor será instalado.



Instalación libre o bajo mueble

## INSTALACIÓN LIBRE O BAJO MUEBLE

El mismo producto puede ser adaptado a distintas tipologías de cocina: fijado directamente a la pared, o como alternativa, instalado libremente con chimenea estética coordinada.

O mesmo produto pode ser adaptado às diferentes tipologias de cozinha: parafusando-o diretamente ao armário suspenso ou instalado-o livremente juntamente ao caminho estético coordenado.



Doble zona de aspiración

## DOBLE ZONA DE ASPIRACIÓN

Además de la clásica zona frontal de aspiración, fue proyectado un orificio inferior que permite captar los humos de cocción de manera rápida y directa.

Para além da clássica zona de aspiração frontal, foi projetada uma abertura inferior que permite que os vapores de cozedura sejam captados de forma ainda mais rápida e direta.



Filtro de larga duración

## FILTRO DE LARGA DURACIÓN

Filtro de olores con elevado nivel de eficiencia, único, en grado de regenerarse y de durar hasta tres años mientras los filtros estandar tienen una duración de 3 a 6 meses.

Neste caso, o plus é um filtro de odores com elevado nível de eficiência, único, capaz de se regenerar e de durar até 3 anos, enquanto que filtros standard têm uma duração média de 3 a 6 meses.



Auto capture

## AUTOCAPTURE

Con la función automática Autocapture, la campana identifica las zonas de cocción activas y ajusta la potencia de aspiración en consecuencia, garantizando así el mejor equilibrio entre silencio, potencia y eficiencia energética.

Com a função automática Autocapture, o exaustor identifica as zonas de cozedura activas e ajusta a potência de aspiração em conformidade, assegurando assim o melhor equilíbrio entre silêncio, potência e eficiência energética.



Zonas de puente

## ZONAS DE PUENTE

La función Zona de puente conecta dos zonas de cocción en una zona más grande, garantizando un resultado de cocción uniforme incluso cuando se cocina con ollas alargadas o grandes.

A função Zonas de puente liga duas zonas de cozedura numa zona maior, assegurando um resultado de cozedura uniforme mesmo quando se cozinha com panelas alongadas ou grandes.



Bloqueo para niños

## BLOQUEO PARA NIÑOS

La función Bloqueo para niños es muy útil para evitar el encendido accidental de las zonas de cocción o del aspirador. La función puede activarse con el producto encendido, pero con las zonas de cocción y aspiración desconectadas.

A função de bloqueio para niños é muito útil para evitar a ativação accidental das zonas de cozedura ou do aspirador. A função pode ser activada quando o produto está ligado, mas com as zonas de cozedura e de aspiração desligadas.



Comfort silence

## COMFORT SILENCE

La tecnología Comfort Silence de las campanas Turboair permite mantener un bajo nivel de sonido incluso a máxima velocidad.

A tecnologia Comfort Silence dos exaustores Turboair permite manter um nível sonoro baixo na velocidade máxima.



Apagado retardado

## APAGADO RETARDADO

Una función de temporizador inteligente que te permite configurar el apagado automático del producto después de un tiempo predeterminado. El apagado retardado se puede utilizar para dejar la campana en funcionamiento incluso después de la cocción, a fin de eliminar completamente los olores persistentes y la humedad residual.

Com função timer inteligente que lhe permite definir o desligamento automatico do produto após um tempo predeterminado. O desligamento retardado pode ser utilizado com a finalidade de deixar o exaustor em funcionamento mesmo após o cozimento, de modo a eliminar completamente odores persistentes e umidade residual.



Fácil mantenimiento

## FÁCIL MANTENIMIENTO

Mantener la campana limpia no solo asegura la máxima higiene en la cocina, sino que también asegura una mayor vida útil del producto. Los modelos Elica están diseñados con materiales y acabados que hacen que las operaciones de mantenimiento sean inmediatas. Todos los componentes, como los filtros de grasa y de olores, son fácilmente accesibles y extraíbles para que puedan lavarse o sustituirse rápidamente.

Manter o próprio exaustor limpo não apenas garante a máxima higiene na cozinha, mas também garante uma maior duração do produto. Os modelos Elica são projetados com materiais e acabamentos que tornam as operações de manutenção imediatas. Todos os componentes, como filtros de gordura e de odores, são facilmente acessíveis e removíveis, para poder lavá-los ou substituí-los rapidamente.

# PLUS PRODUCTOS / Produtos plus



Filtro de larga duración ++

## FILTRO DE LARGA DURACIÓN

Filtro de olores único y muy eficaz, capaz de regenerarse y durar hasta cinco años, lo que evita las sustituciones frecuentes y los residuos.

Filtro de olores único e altamente eficaz, capaz de regenerarse y durar hasta cinco años, evitando sustituciones frecuentes e desperdicios.



Alarma de filtros

## ALARMA DE FILTROS

El indicador sugiere con una señalización óptica, cuando es el momento de sustituir o lavar los filtros, a fin de tener un producto siempre perfectamente eficiente.

O indicador avisa, através de um sinal ótico, quando é altura de substituir ou lavar os filtros, de modo a ter sempre um produto perfeitamente eficiente.



Super easy installation

## SUPER EASY INSTALLATION

La instalación del producto se completa de forma segura en pocos pasos, sin afectar la estética del producto y del espacio circundante.

A instalação do produto é efectuada de forma segura em apenas alguns passos, sem afetar a estética do produto e do espaço envolvente.



Integración total

## COMANDO ELECTRONICO INTUITIVO

Una clara interfaz gráfica es de fundamental importancia para utilizar las posibles funciones de la campana. Utilizarla pasa a ser simple y intuitivo, utilizando toda la tecnología del mando electrónico.

Uma clara interface gráfica é de fundamental importância para utilizar as possíveis funções do exaustor. Usa-lo torna-se simples e intuitivo graças à tecnologia do comando electrónico.



Temporizador

## TEMPORIZADOR

Olvídate del tiempo de cocción de los platos activando el temporizador. Simplemente establecer los minutos y empezar la cuenta atrás, al final la zona de cocción se apagará automáticamente y se activará una señal acústica. Es posible configurar temporizadores independientes para varias zonas al mismo tiempo con el control remoto táctil.

Esqueça-se do tempo de cozedura dos pratos ativando o temporizador. Basta definir os minutos e iniciar a contagem decrescente; no final, a zona de cozedura desligar-se-á automaticamente e será emitido um sinal acústico. Pode configurar temporizadores independentes para as várias zonas simultaneamente através do telecomando táctil.



Función de calentamiento

## FUNCIÓN DE CALENTAMIENTO

Esta función está diseñada para preparaciones de cocción lenta y es ideal para calentar platos líquidos como leche y caldos, pero también cremas y salsas, sin tener que preocuparse de que se sobrecalienten. Además, con la Función de Calentamiento puedes mantener calientes los alimentos ya preparados mientras se realizan otras preparaciones.

Esta função foi concebida para preparações de cozedura lenta e é ideal para aquecer pratos líquidos, como leite e caldos, mas também cremes e molhos, sem ter de se preocupar com o seu sobreaquecimento. Além disso, com a função de aquecimento, pode manter quentes os alimentos prontos a consumir enquanto são efectuados outros preparativos.



Dim Light

## DIM LIGHT

La función Dim Light permite ajustar la potencia de luz de la campana a través de un simple control. Luz máxima para tener la mejor visibilidad en la encimera o tenue para disfrutar de momentos de relajación.

A função Dim Light permite regular a potência luminosa do seu exaustor através de um simples comando. Luz ao máximo para ter a melhor visibilidade sobre a superfície de trabalho ou suavizada para desfrutar de momentos de relaxamento.



Aspiración Perimetral

## ASPIRACIÓN PERIMETRAL

La aspiración de la campana se distribuye eficientemente en todo el perímetro del producto. La parte aspirante está totalmente oculta por un panel y la estética resulta más elegante, moderna y limpia.

A aspiração do exaustor é distribuída eficientemente por todo o perímetro do produto. A parte aspirante está totalmente escondida por um painel e o efeito da estética é mais elegante, moderna e limpa.

# CONDICIONES DE VENTA

## EXPEDICIÓN

La mercancía viaja por cuenta y riesgo del comprador y se entregará únicamente a nuestros clientes específicamente profesionales.

## GARANTÍAS

Los productos están garantizados únicamente por defecto de fabricación.

## DEVOLUCIONES

No se aceptarán devoluciones sin previa autorización del proveedor. Las devoluciones por causas ajenas al proveedor deberán ser remitidas a portes pagados y por sus medios. Pasado el plazo de una semana desde la fecha de compra del material no se admitirá mercancía que haya sido usada o probada ni tampoco mercancía que no lleve su embalaje original tanto interior como exterior (rotulado, deteriorado, etc.).

## DEVOLUCIONES POR INCIDENCIAS DE TRANSPORTE

El tiempo límite de reclamación por incidencias de transporte de un máximo de una semana a la recepción del producto. En los siguientes casos, por pequeño que sea el daño en el embalaje, es muy importante que el cliente lo notifique en el momento de la descarga en el albarán de entrega, como "Bulto o caja con golpe". De no ser así, no podremos recurrir a una posterior reclamación.

## PROCEDIMIENTO DE INCIDENCIAS DE TRANSPORTE

Embalaje en buen estado pero el material dañado (ejemplo: cristales rotos).

El embalaje está en mal estado.

- Después de notificar la incidencia en el albarán, rogamos remita a TURBOAIR la siguiente información:
  - Fotocopia del albarán de entrega.
  - Tipo de desperfecto.
  - En caso de desembalaje del material, fotografías del desperfecto.
- Una vez recibida esta información, se procederá al envío/reposición del producto, en caso de solicitar su reposición (éste ira siempre con cargo). Una vez recibido el material defectuoso en nuestras instalaciones, se procederá al posterior abono. En el caso de que el embalaje esté en buen estado, pero al abrirlo al cabo de unos días, observamos que el producto está dañado, lógicamente no se habrá notificado ningún manifiesto en el albarán de entrega, por lo que no podrá reclamar a la agencia. En tal caso, seguiremos el procedimiento nº1.
- Una vez recibida esta información, se procederá al envío/reposición del producto en caso de solicitarlo (éste irá siempre con cargo). Una vez recibido el material defectuoso en nuestras instalaciones, se procederá a la verificación del embalaje y producto, para la posterior determinación de si procede o no el abono.

## RESERVA DE DOMINIO

La mercancía es propiedad del proveedor hasta el total pago de la misma, teniendo éste hasta ese momento reserva de dominio.

## JURISDICCIÓN

Serán competentes en caso d litigio, los tribunales que estipule el proveedor en su momento.

# CONDIÇÕES DE VENDA

## EXPEDIÇÃO

A mercadoria transportada viaja sempre por conta e risco do comprador e será exclusivamente entregue aos nossos clientes especificamente profissionais.

## GARANTIAS

Os artigos estão unicamente garantidos contra defeitos de fabrico.

## DEVOLUÇÕES

As devoluções carecem de autorização prévia do fornecedor. No caso de devoluções devidas a causas alheias ao fornecedor e não imputáveis a este, os portes de envio e de transporte serão pagos pelo cliente. No prazo de uma semana a contar da data de compra do material. Não serão aceites mercadorias utilizadas ou experimentadas e que não se encontrem na embalagem original, interior e exterior (etiquetada, danificada, etc.).

## DEVOLUÇÕES POR EVENTUAIS PROBLEMAS DECORRENTES DO TRANSPORTE

O prazo máximo para exercer o direito de reclamação é de uma semana a contar da data de recepção do artigo. Nos casos que se seguem e por mais insignificante que seja o dano verificado na embalagem, é muito importante que o cliente o mencione na nota de entrega no momento da descarga como, por exemplo, "Pacote ou caixa amolgada". Caso contrário a encomenda será dada como entregue em perfeitas condições.

## PROCEDIMENTO EM CASO DE PROBLEMAS DECORRENTES DO TRANSPORTE

Embalagem em bom estado, mas material danificado (exemplo: vidros partidos).

A embalagem está em mau estado.

- Depois de mencionar o problema na nota de entrega, envie os documentos que comprovam o objecto da reclamação para a TURBOAIR:
  - Fotocópia da nota de entrega.
  - Tipo de danos/defeitos.
  - Caso o material esteja desembalado, fotografias dos danos/defeitos.
- Recebidos estes documentos, proceder-se-á ao envio/substituição do artigo; no caso de solicitar a sua substituição, esta será sempre cobrada ao cliente. Após a recepção do material defeituoso nas nossas instalações, proceder-se-á ao reembolso do valor pago. Na eventualidade da embalagem estar em boas condições mas constatar que o artigo se encontra danificado aquando da sua abertura, obviamente não constará nenhum aviso da nota de entrega pelo que não haverá lugar a reclamação junto da transportadora. Neste caso, seguiremos o procedimento nº 1.
- Recebida esta informação, proceder-se-á ao envio/substituição do artigo; no caso de solicitar a sua substituição, esta será sempre cobrada ao cliente. Após a recepção do material defeituoso nas nossas instalações, proceder-se-á à verificação da embalagem e do artigo com vista a determinar se haverá lugar ou não ao reembolso do valor pago.

## RESERVA DE PROPRIEDADE

A mercadoria é propriedade do fornecedor, o qual reserva para si o direito de propriedade até ao integral pagamento do montante da encomenda.

## FORO COMPETENTE

Em caso de litígio serão considerados competentes os tribunais estipulados pelo fornecedor.





## BIENVENIDO EN EL SERVICIO DE TURBOAIR

NÚMERO  
+34 933 71 98 96

Un centro informativo especializado a disposición de clientes finales y operadores de lunes a viernes desde las 08:00 hasta las 20:00 y el sábado desde las 08:00 hasta las 14:00. Contactos telefónicos y direcciones de correo electrónico de los servicios técnicos siempre actualizados en [www.elica.com](http://www.elica.com).

### CENTROS DE ASISTENCIA

El Servicio Clientes Turboair te garantiza una cobertura capilar del territorio nacional con más de 90 centros asistencia autorizados.

### ACCESORIOS Y RECAMBIOS ORIGINALES

Una correcta mantenimiento y la regular substitución de los filtros carbón son fundamentales para garantizar el perfecto funcionamiento de nuestros productos. Filtros de carbón y de grasa, accesorios (Ej. Tuberías, controles remotos y lámparas) y productos de limpieza disponibles en [shop.elica.com](http://shop.elica.com).

### GARANTÍA 36 MESES

Todos los productos Turboair gozan de la garantía legal di 3 años a partir de la fecha de compra del producto

## BEM-VINDO AO SERVIÇO DE TURBOAIR

NÚMERO GRATUITO  
+351 225 02 57 42

Um centro de informação especializado a disposição do cliente e operadores de Segunda a Sexta, de 09:00 às 18:00. Contactos telefónicos y direcciones de correo electrónico de centros técnicos siempre actualizados en [www.elica.com](http://www.elica.com).

### CENTROS DE SERVIÇOS

A atenção ao cliente de Turboair garante uma cobertura capilar em território nacional com mais de 90 centros de serviço.

### ACESSÓRIOS E PARTES SEPARADAS ORIGINAIS

A manutenção correta e reposição regular dos filtros de carbono são essenciais ao garantir que nossos produtos operem perfeitamente. Filtros de carbono e antigordura, acessórios (por exemplo, tubos, controles remotos e lâmpadas) e produtos de limpeza estão disponíveis em [shop.elica.com](http://shop.elica.com).

### GARANTIA DE 36 MESES

Todos os produtos de Turboair contam com 3 anos de garantia de fábrica, efetivos desde o dia da compra.

# DETALLES / Aprofundamentos

## ETIQUETA ENERGÉTICA / Etiqueta energética

La Etiqueta Energética, introducida por la Comisión Europea con el reglamento EU N°65/2014 y el reglamento Ecodesign EU N°66/2014, que establece los requisitos mínimos de eficiencia, es

una herramienta fundamental para elegir la campana de aspiración que mejor responde a las exigencias específicas. Esta, de hecho, permite obtener información inmediata no solo en cuanto al consumo de energía, sino también un panorama claro y sencillo sobre la eficiencia con la cual la campana cumple sus funciones. En la imagen se ofrece un ejemplo de etiqueta energética con la explicación de cada campo. En cada página de nuestro catálogo hay la Clase Energética del producto presentado.

Para conocer los detalles de cada versión del modelo, incluidos los parámetros que figuran en la etiqueta energética, visite nuestra página web: [www.turboair.com](http://www.turboair.com)

A Etiqueta Energética, introduzida pela Comissão Europeia através do regulamento (UE) n.º 65/2014 e do regulamento sobre Conceção Ecológica (UE) n.º 66/2014 que estabelece os vários requisitos mínimos de eficiência, é um instrumento fundamental para escolher o Exaustor

que mais se adapta às condições existentes.

Com a sua leitura, é possível obter imediatamente informações não só sobre os consumos de energia, mas também um quadro simples e claro da eficiência com que desempenha as suas funções.

A imagem mostra um exemplo de etiqueta energética e a explicação de cada parte da mesma. Em cada página do nosso catálogo, encontrará a Classe Energética do produto apresentado. Para obter informações detalhadas sobre cada versão do modelo pretendido, incluindo todos os parâmetros indicados na etiqueta energética, visite nosso site: [www.turboair.com](http://www.turboair.com)

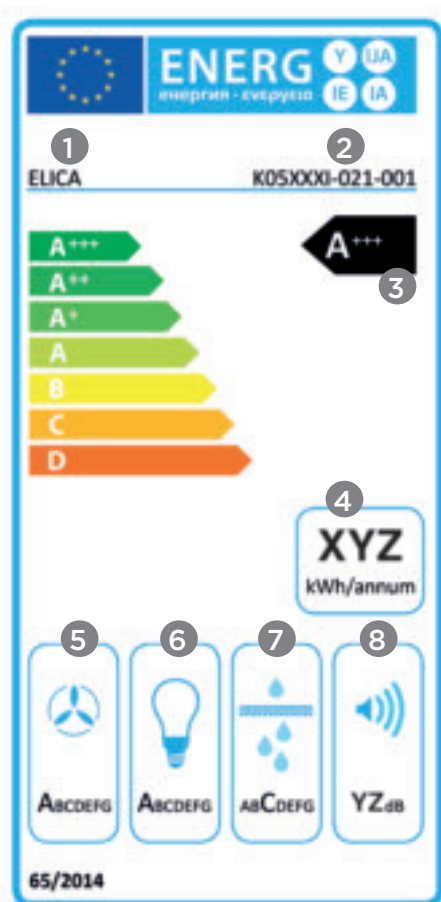

- 1 Nombre o marca del proveedor.  
Nome ou marca do fornecedor.
- 2 Identificación del modelo.  
Identificação do modelo.
- 3 Clase de eficiencia energética: A+++ indican los niveles de eficiencia máxima, D el de eficiencia mínima.  
Classe de eficiência energética: A+++ indicam os níveis de eficiência máxima, D indica o de eficiência mínima.
- 4 Consumo anual de energía calculado para un uso estándar.  
Estimativa do consumo anual de energia durante a utilização normal.
- 5 Clase de eficiencia fluidodinámica: indica la eficiencia de la campana para aspirar los vapores generados por la cocción (A máxima - G mínima ef.).  
Classe de eficiência fluidodinâmica: indica a eficiência com que o exaustor aspira os vapores gerados pela cozedura (A eficiência máxima - G eficiência mínima).
- 6 Clase de eficiencia luminosa: indica la eficiencia de la campana para iluminar la placa de cocción (A máxima - G mínima ef.).  
Classe de eficiência luminosa: indica a eficiência com que o exaustor ilumina o plano de cozedura (A eficiência máxima - G eficiência mínima).
- 7 Clase de eficiencia de filtración de grasas: indica la eficiencia de la campana para filtrar las grasas generadas por la placa de cocción (A máxima - G mínima ef.).  
Classe de eficiência de filtragem das gorduras: indica a eficiência com que o exaustor filtra as gorduras geradas pela cozedura (A eficiência máxima - G eficiência mínima).
- 8 Nivel de ruido: indica el máximo nivel de ruido generado por el producto durante el uso normal.  
Nível de ruído: indica o nível máximo de ruído gerado pelo produto durante a utilização normal.



**BARBARA PERSIGILLI**  
Graphic Design and Coordination

EN COLABORACIÓN CON

**STUDIO LEON**  
Photo

**SELECOLOR FIRENZE**  
Post production  
Color separation

**GRAFICHE ANTIGA - TREVISO**  
Printing



FREE SAMPLE

ZAMMC1032

**EL CATÁLOGO ES PROPIEDAD DE ELICA SPA. TODOS  
LOS DERECHOS ESTÁN RESERVADOS. ESTÁ PROHIBIDA  
CUALQUIER FORMA DE REPRODUCCIÓN INCLUSO PARCIAL.**

Este catálogo é de propriedade exclusiva da Elica spa.  
Todos os direitos são reservados. É proibida qualquer  
forma de reprodução, total ou parcial.

**LA IMPRESIÓN TIPOGRÁFICA NO SIEMPRE REPRODUCE  
FIELMENTE LOS TINTES Y LOS MATERIALES ORIGINALES.**

A impressão tipográfica nem sempre reproduz fielmente  
as tintas e materiais originais.

**ELICA SE RESERVA EL DERECHO DE APORTAR  
MODIFICACIONES A LOS DATOS Y LOS DETALLES DE LOS  
PRODUCTOS PRESENTES EN ESTE CATÁLOGO INCLUSO  
SIN PREVIO AVISO.**

A Elica reserva-se o direito de alterar, em qualquer altura,  
as características e pormenores dos produtos deste  
catálogo sem aviso prévio.

**MARZO 2024**  
Março 2024



an Elica group brand  
Via Ermanno Casoli, 2

Elica España  
Avda. Generalitat de Catalunya, 21,  
Esc.9 Bajo 1  
08960 Sant Just Desvern  
Barcelona España  
Asistencia técnica España: +34 933 71 98 96  
Assistência Técnica Portugal: +351 225025742  
[www.turboair.com/spain](http://www.turboair.com/spain)